

# CD7000



## OWNER'S MANUAL

### *CD/MS Multi-Source Receiver with Fully Motorized Organic EL Display*

We appreciate your purchase of this receiver. Please read through this manual for correct operation. We suggest that after reading it you keep this manual in a safe place for future reference.

English

## MANUEL D'UTILISATION

### *CD/MS Multi-Source Receiver with Fully Motorized Organic EL Display*

Nous vous remercions d'avoir acheté ce récepteur. Veuillez lire ce manuel afin d'utiliser votre appareil correctement. Nous vous recommandons de conserver ce manuel dans un endroit sûr afin de pouvoir le consulter ultérieurement.

Français

## MANUAL DEL PROPIETARIO.

### *CD/MS Multi-Source Receiver with Fully Motorized Organic EL Display*

Tras adquirir este receptor rogamos lea atentamente su manual para una correcta utilización del equipo. Igualmente, guarde dicho manual en un lugar adecuado para poder recurrir a él en caso de futuras consultas.

Español

## For your safety in using the CD7000

Warnings and caution signs, illustrated below, are posted throughout this manual as well as on the CD7000. They show safe and correct ways to handle the product so as to prevent personal injury to you, others and to avoid property damage.

Before reading through the manual, take time to read through and learn the important information listed in this section.



### Warning

This sign indicates a situation in which incorrect handling or disregard of this sign might result in death or serious personal injury.



### Caution

This sign indicates a situation in which incorrect handling or disregard of this sign might result in personal injury or may result solely in damage to property.

Please read all materials such as manuals and warranties that have come with the product.

Eclipse will not be liability for unsatisfactory product performance due to failure to follow these instructions.



## WARNING

- Do not modify this system for use other than that specified herein. Also, do not deviate from the installation procedures described herein; Eclipse will not be held liable for damages including, but not limited to serious injury, death or property damage resulting from installations that enable unintended operation.
- This main unit requires 12V DC and should only be installed in a vehicle with a 12V negative ground electrical system. Any other installation may cause a fire or other severe damage to the main unit and the vehicle.
- Never install this main unit where it will interfere with safe operation of the vehicle. Never block the drivers' view. Do not install main unit where it may interfere with operation of the brakes, the steering or any safety main unit, including seat belts and air bags.
- Before drilling holes in a vehicle for installation, you must confirm the locations of pipes, tanks, electrical wiring, and other vehicle systems and components to ensure that there will be no interference or contact. In addition, you must also apply rust prevention and leak prevention measures at the drilling area. Otherwise, fire or electric shock could occur.
- When installing main unit do not remove or alter existing vehicle fasteners, including nuts, bolts, screws, clips, and fittings. Never detach, move or alter existing vehicle wiring, including electrical grounds and straps. Alteration of existing vehicle components may make vehicle unsafe to operate.
- Before installation, remove the negative (-) battery terminal to prevent shocks, electrical arcing, fires, and damage to vehicle wiring and the main unit you are installing.
- Secure wiring with tape or plastic ties so that wires do not interfere with vehicle operation, including brake pedal, gear shifter and steering. Position wires so that they will not be rubbed, abraded, or damaged by moving vehicle components, including power seats.
- To avoid main unit and vehicle damage, including fire, never supply power to installed main unit in a way which will overload the capacity of an existing vehicle circuit. Never leave a power supply wire or connection uninsulated. Always install supplied fuses, circuit breakers, and relays.

 **WARNING**

- Air bags are vital safety main unit. Never install main unit in a way which will alter air bag wiring or interfere with air bag deployment. Air bags must function properly in the event of an accident.
- When installation is complete, test all vehicle electrical systems for proper operation, including lights, horn, brake lights, and emergency flashers.
- For your protection, never use a power drill without safety glasses or goggles. Debris or broken drill bits may cause severe eye injuries, including blindness.
- Use electrical tape to insulate the ends of all wires, even if not used. Proper insulation prevents arcs, shocks and fires.
- Some main unit uses batteries. Never install main unit where young children can get access to batteries. If a battery is swallowed, seek medical attention immediately.
- When vehicle is moving, never take your eyes off the road to make adjustments to the main unit. You must pay attention to the road to avoid accidents, do not let the operation or adjustment of the main unit distract you from proper vehicle operation.
- The driver should not look at the screen while driving. Accidents may result if you are not paying attention to the forward direction.
- Do not put foreign objects in the loading slot of Memory Stick or disc. Fires or shocks may result.
- Do not disassemble or alter this main unit. Accidents, fires or shocks may result.
- Do not let water or foreign objects enter the internal parts of this main unit. Smoke, fires or shocks may result.
- Pay attention to where the remote control is left. Traffic accidents or problems with driving may result if the remote control makes its way under the foot pedals etc. when the vehicle is stopped or when it goes around a corner.
- Do not use when it is broken (the screen is not lit or no sound comes out). Accidents, fires or shocks may result.
- Always replace fuses with fuses of identical capacity and characteristics. Never use a high capacity fuse than the original. Using the wrong type of fuse may cause a fire or severe damage.
- If foreign objects or water enters the main unit, smoke comes out, or there is a strange odor, stop using it immediately, and contact your dealer. Accidents, fires, or shocks may result if you continue to use it in these conditions.
- The driver should not change the Memory Stick or CD while driving. As accidents may result if you are not paying attention to the forward direction, first stop the car at a safe location and then proceed.
- Plastic bags and wrappings may cause suffocation and death. Keep away from babies and children. Never put bag over your head or mouth.



## **CAUTION**

- **Wiring and installing this main unit requires expertise and experience. Professional installation is recommended. Consult with your dealer or a professional installer. Incorrect wiring may damage the main unit or interfere with safe vehicle operation.**
- **Use only the accessory parts as specified. Using other parts may cause damage to the main unit or cause parts to fall or fly off the main unit.**
- **Do not install the main unit in places where it may get dew condensation on (around the air conditioning hose, etc.), come in contact with water, or in condition of high moisture, dust or oily smoke. If water, moisture, dust or oily smoke enters this main unit, smoke, fires or malfunctions may result.**
- **Avoid installing in places where it cannot be fastened securely or where there are strong vibrations. Also, if you installed the main unit with double-sided tape, first wipe away dirt and wax from the installation area. Otherwise, the main unit may come loose due to vibration while driving, causing problems for driving and resulting in traffic accidents or injuries.**
- **Do not install in places with direct sunlight or where it will be hit directly by hot air from the heater. This may increase the temperature of the interior of this main unit, resulting in fires and malfunctions.**
- **Do not block the fan, heat sink or vents of this main unit. When fan, heat sink or vent is blocked, the interior overheats, and fires may result.**
- **Connect as specified in the installation manual. If not connected normally, fires or accidents may result.**
- **When installing in vehicles equipped with air bags, check the manufacturer's cautions regarding operation before operating. Airbags may not operate properly.**
- **Carry out the wiring such that cords are not pinched by movable parts such as seat rails, and screw parts of the vehicle body. Accidents, fires and shocks may result from disconnection and electrical shorts.**
- **Carry out the wiring such that the cord does not make contact with metal parts. The cord may be damaged by contact with metal parts, resulting in fire and shocks.**
- **Avoid hot surfaces when wiring main unit. High temperatures may damage wiring, causing shorts, arcing and fires.**
- **When changing the installation location for this main unit, please consult the dealer where you bought it for safety reasons. Expertise is necessary for removal and installation.**
- **Keep volume to a reasonable level so that you can hear sounds from outside the vehicle, including warning sounds, voices, and sirens. Failure to do so may cause an accident.**
- **Be careful that hands and fingers are not pinched when adjusting the tilting angle or closing display. Injuries may result.**
- **Do not put your hands or fingers into the loading slot of Memory Stick or disc. Injuries may result.**
- **Do not touch the heat dissipating part of the amp. Burns may result from the heat of this part.**
- **Do not recharge dry batteries. Dry batteries may rupture, resulting in injuries.**
- **Do not use batteries other than those specified. Also, do not mix old and new batteries. Injuries or pollution to the surroundings may result from battery ruptures and leakage.**

 **CAUTION**

- When inserting batteries into the main unit, be careful with the polarity (positive/negative), and insert them as indicated. If the battery polarities are incorrect, injuries and pollution to the surroundings may result from battery ruptures and leakage.
- Replace used batteries as soon as possible; they may leak and damage main unit. Battery leakage can burn your skin or your eyes. Wash hands after handling.
- If alkaline solution from alkaline dry batteries makes contact with your skin or clothes, flush with clean water. If any of the solution gets in your eyes, also flush clean with water and then seek medical attention.
- When disposing of lithium dry batteries, affix insulating tape to the positive and negative terminals, and after they are insulated, dispose of them according to the "Local municipal ordinances". Shorts, fires and ruptures may result from disposal when coming contact with other electrically conductive objects such as metal parts, etc.
- Do not short, disassemble or heat the batteries, or place them in fire or water. Fire and injuries may result from battery rupture and leakage.
- Store the remote control in a place away from direct sunlight, high temperatures, and high moisture levels. The case may change shape, and the batteries may rupture and leak.
- Do not use this main unit except for in-vehicle use. Shocks or injuries may result.
- Be careful of the position of the volume when turning the power source ON. Hearing damage may result if very loud noise is emitted when the power is turned ON.
- Do not operate under abnormal conditions such as when the sound is broken or distorted. Fires may result.
- This main unit uses invisible laser light. Do not disassemble or alter this main unit. If trouble occurs, contact the dealer where you bought the main unit. Altering this main unit may cause exposure to laser emissions (worsening eyesight), or result in accidents, fires or shocks.
- If the main unit is dropped or the cosmetics appear broken, turn off the power to the main unit and contact your dealer. If used in this condition, fires or shocks may result.

# *MEMO*

# Table of Contents

For your safety in using the CD7000 .....	2	I
Operating precautions .....	14	II
Names of controls and parts .....	15	III
How to operate the CD/MP3/WMA player .....	21	IV
How to operate the Memory Stick player .....	31	V
How to operate the tuner .....	37	VI
How to use the remote control .....	40	VII
ESN security operating procedure .....	43	VIII
Detaching the front panel .....	51	IX
How to operate the Area Shot function (U.S.A./CANADA only) .....	52	X
How to operate the AUDIO CONTROL .....	61	XI
How to operate the Sound Adjustment Mode .....	63	XII
Making changes with Display Adjustment Mode .....	78	XIII
Making changes with Function Mode .....	84	XIV
How to operate the main unit with an optional CD changer connected ....	91	XV
How to operate the tuner with an optional HD Radio tuner connected (U.S.A. only) .....	93	XVI
How to operate the tuner with an optional SIRIUS satellite radio tuner connected (U.S.A. only) .....	95	XVII
How to operate the main unit with an optional iPod® interface adapter connected .....	98	XVIII
Others .....	101	XIX
If you have a question: .....	103	XX
Specifications .....	107	XXI
How to contact customer service .....	108	XXII

# Table of Contents

<b><i>For your safety in using the CD7000</i></b> .....	<b>2</b>
<b><i>Operating precautions</i></b> .....	<b>14</b>
Notes on operation .....	14
<b><i>Names of controls and parts</i></b> .....	<b>15</b>
Turning the power on and off.....	17
Switching Audio Modes .....	17
Adjusting volume .....	19
Switching Rotary Modes.....	19
Creating a shortcut .....	19
Switching screen .....	20
Operation assist function .....	20
<b><i>How to operate the CD/MP3/WMA player</i></b> .....	<b>21</b>
About compact discs .....	21
About brand new CDs .....	21
About CD accessories.....	22
About borrowed CDs.....	22
How to remove CDs .....	22
About irregularly-shaped CDs .....	22
About cleaning a CD.....	22
About MP3/WMA .....	23
What is MP3/WMA? .....	23
Playable MP3/WMA file standards.....	23
Playable WMA file standards .....	23
ID3/WMA tag.....	23
Media .....	24
Format of discs.....	24
File names.....	24
Multi-sessions .....	25
Playing MP3/WMA .....	25
MP3/WMA playing time display.....	25
Display order of MP3/WMA file/folder names .....	25
Listening to CD .....	26
TRACK (FILE) UP/DOWN .....	27
FOLDER UP/DOWN.....	27
FAST FORWARD/REWIND .....	27
SCAN/REPEAT/RANDOM .....	28
FOLDER SCAN/REPEAT/RANDOM.....	28
DISPLAYING TITLE .....	29
Ejecting the disc .....	30



<b>How to operate the Memory Stick player.....</b>	<b>31</b>
About Memory Sticks.....	31
About cleaning the Memory Sticks .....	33
Listening to MG Memory Stick.....	34
Advancing to the next track or returning to the beginning of the track being played ....	34
Operations during rotary mode .....	34
Fast Forward/Rewind .....	35
Playing the beginning of tracks (SCAN) .....	35
Repeating the same track (REPEAT).....	35
Playing tracks in random order (RANDOM) .....	35
Displaying title .....	35
Formatting MG Memory Stick (quick format).....	36
Ejecting Memory Stick .....	36
<b>How to operate the tuner.....</b>	<b>37</b>
Listening to the tuner .....	37
Tuning to a station .....	37
Operations during rotary mode.....	37
Entering stations into memory automatically (The automatic preset mode: ASM) .....	38
Manually setting stations into memory .....	38
Preset station scan .....	38
Changing the reception sensitivity for automatic scanning.....	39
Changing the radio band location.....	39
<b>How to use the remote control .....</b>	<b>40</b>
Precautions in use of the remote control.....	40
Cleaning the remote control .....	40
Replacing the battery.....	41
<b>ESN security operating procedure.....</b>	<b>43</b>
About ESN.....	43
How to switch the security type (Key CD security/Memory Stick security).....	43
How to operate the ESN (Key CD) security.....	43
How to program the Key CD .....	43
How to cancel the Key CD .....	44
How to change the Key CD.....	44
How to resume normal operation (ESN security lock out) .....	44
What happens if an incorrect CD is inserted? .....	45
How to operate the ESN (Memory Stick) security .....	46
How to record a security code.....	46
How to cancel the Memory Stick security .....	46
Canceling the security function by entering the security code .....	46
Canceling the security function using a Memory Stick.....	47
How to change the Memory Stick.....	48
How to resume normal operation (ESN security lock out).....	48
Canceling ESN security lock out using security code entry .....	48
Canceling ESN security lock using Memory Stick.....	48
What happens if a Memory Stick or security code is incorrect?.....	49
How to operate the ACC security .....	49
How to turn the security indicator on/off .....	50

How to read the Electronic Serial Number .....	50
<b><i>Detaching the front panel.....</i></b>	<b>51</b>
Using the detachable panel .....	51
How to remove the detachable panel.....	51
How to fit the detachable panel.....	51
<b><i>How to operate the Area Shot function (U.S.A./CANADA only).....</i></b>	<b>52</b>
About the Area Shot .....	52
To use the Area Shot function.....	52
Map data .....	53
GPS (Global Positioning System) .....	53
Reading Area Shot data .....	54
Changing the Area Shot mode .....	55
Area Shot screen configuration .....	56
Switching map .....	57
Re-scrolling through text information .....	57
Changing Area Shot screen .....	57
Displaying POI vicinity .....	57
Selecting POI category .....	57
Displaying POI information.....	58
Route simulation settings .....	58
Operations when an optional GPS unit is connected .....	58
Automatic map-switching .....	59
Guidance tone.....	59
<b><i>How to operate the AUDIO CONTROL .....</i></b>	<b>61</b>
Switching audio control modes.....	61
<b><i>How to operate the Sound Adjustment Mode .....</i></b>	<b>63</b>
About Sound Adjustment Mode.....	63
About parametric EQ.....	64
About time alignment .....	65
About crossover .....	65
About E-iSERV sound effect customization .....	67
Switching the Sound Adjustment Mode .....	68
Circle Surround II (CSII) setting.....	68
Parametric equalizer adjustment (PEQ) .....	68
Selecting an equalizer mode from memory .....	70
Measuring/display frequency characteristic.....	70
Displaying measurement results .....	71
To writing measurement results to the Memory Stick .....	71
Time alignment adjustment (Time Alignment) .....	72
Crossover adjustment (X-Over).....	72
Multi-harmonizer settings (Harmonizer) .....	74
Non-fader settings (NF Setting) .....	74
Non-fader phase settings (Phase) .....	74
Non-Fader Output settings (Output).....	75
Loudness settings (Loudness).....	75

Speaker layout settings (SP Layout) .....	75
Importing Sound Data (Sound Data) .....	75
Reading custom mode Data (Custom Mode) .....	77

## ***Making changes with Display Adjustment Mode..... 78***

Switching the Display Adjustment Mode .....	78
Switching the brightness (Bright) .....	78
Changing illumination color (Illumination) .....	78
Changing display type (DISP Type) .....	79
Changing Background (Background) .....	79
Changing spectrum analyzer (S/A) .....	80
Changing Slide Show ON/OFF (Slideshow) .....	80
GPS information display .....	80
Importing display data (DISP Data) .....	81
Changing scroll pattern (Scroll Pattern) .....	83

## ***Making changes with Function Mode ..... 84***

Switching the Function Mode .....	84
Setting station name/disc title (Station Name/Title) .....	84
Deleting station name/disc title (Station Name/Title) .....	85
Setting guide tone (Guide Tone) .....	85
Setting clock display (Clock ON/OFF) .....	85
Setting time (Clock Adjust) .....	86
Switching demonstration screen display (Demo) .....	86
Setting spectrum analyzer sensitivity (S/A Sensitivity) .....	87
Setting the steering switch function (U.S.A. only) .....	87
Reading steering switch data (U.S.A. only) .....	87
Automatic volume adjustment .....	90

## ***How to operate the main unit with an optional***

### ***CD changer connected..... 91***

Listening to a CD .....	91
Advancing to the next track or returning to the beginning of the track being played ....	91
Operations during rotary mode .....	91
Fast Forward/Rewind .....	91
Playing the beginning of tracks (SCAN) .....	91
Repeating the same track (REPEAT) .....	92
Playing tracks in random order (RANDOM) .....	92
Skipping to the next or previous CD .....	92
Specifying a CD to play .....	92

## ***How to operate the tuner with an optional HD Radio tuner connected (U.S.A. only)..... 93***

About HD Radio .....	93
Switching between displays when receiving HD Radio .....	93
HD Radio reception settings .....	94

<b><i>How to operate the tuner with an optional SIRIUS satellite radio tuner connected (U.S.A. only)</i></b> .....	<b>95</b>
About SIRIUS satellite radio .....	95
Selecting the radio mode .....	95
Selecting a channel .....	95
Operations during rotary mode .....	95
Category selection .....	95
Direct channel selection .....	96
Manually setting channels into memory .....	96
Preset channel scan .....	96
Switching displays when using the SIRIUS satellite radio .....	96
Displaying SIRIUS ID .....	97
<b><i>How to operate the main unit with an optional Interface Adapter for iPod® connected</i></b> .....	<b>98</b>
Listening to iPod music files .....	98
If an iPod is not connected .....	98
If an iPod is connected .....	98
Advancing to the next music file or returning to the beginning of the music file being played .....	98
Fast Forward/Rewind .....	98
Searching for a music file .....	99
Repeating the same music file (REPEAT) .....	99
Playing music files in random order (RANDOM) .....	99
Displaying text .....	100
<b><i>Others</i></b> .....	<b>101</b>
Connecting portable audio players to the AUX jack .....	101
Switching the input system .....	101
Changing auxiliary input sensitivity .....	101
User Registration Key display .....	102
<b><i>If you have a question:</i></b> .....	<b>103</b>
Displayed information (for troubleshooting) .....	103
<b><i>Specifications</i></b> .....	<b>107</b>
<b><i>How to contact customer service</i></b> .....	<b>108</b>

# *MEMO*

# Operating precautions

<Your CD7000 will perform well over a long period of time through correct handling and care.>

## Notes on operation

- For your safety, play only at volume levels that allow outside sounds to be heard.



- We recommend using with this player a disc with the logo shown to the left.
- You can play music CDs (CD-R/CD-RW) on this player. Be sure to use discs that have been properly processed. Depending on the editing main unit used, some discs may not play properly.

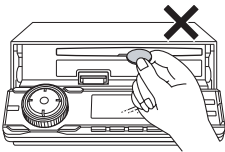

- Do not insert anything other than a CD into the head unit. Do not insert any foreign objects, such as coins or credit cards, into the disc slot. Be especially watchful of children's mischief in this regard.



- Avoid severe mechanical shock. When the player is subjected to severe vibration while traveling over a rough surface, playback may be intermittent. When a situation like this occurs, resume playback after returning to a smoother road.



- About dew condensation. In cold or rainy weather, just as the interior glass surface gets fogged, dew (water condensation) may also settle on the main unit. When this occurs, disc playback may become intermittent or impossible. Dehumidify the air in the vehicle for a while before resuming playback.

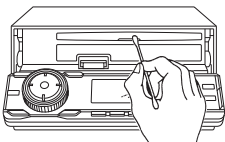

- Cleaning the disc slot. The disc slot tends to get dusty. Clean it occasionally to prevent accumulated dust from scratching the discs.

# Names of controls and parts

## Front view

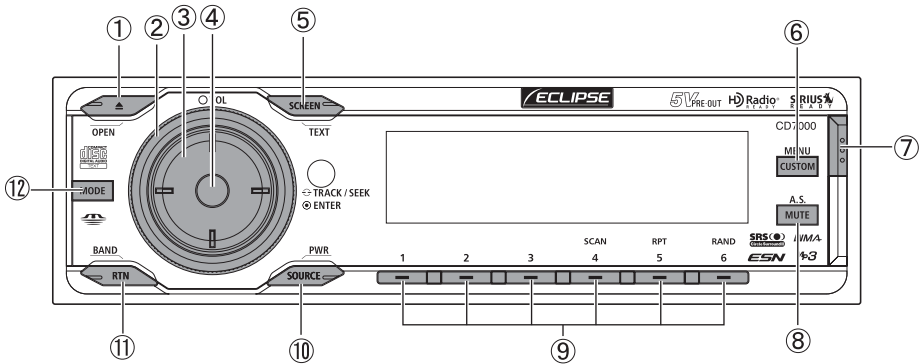

No.	Button	Name/Working
①		<b>[▲ (OPEN/EJECT)] button</b> Opens/closes front panel and ejects CD.
②		<b>[VOL] button</b> Adjusts volume.
③		<b>[SELECT] button</b> Selects radio station and CD tracks. Selects setting items.
④		<b>[ENTER] button</b> Enters selected item.
⑤		<b>[SCREEN/TEXT] button</b> Switches screen pattern. Switches title display.
⑥		<b>[CUSTOM/MENU] button</b> Switches menu selection mode. Switches short cut function.

No.	Button	Name/Working
⑦		<b>[Release] button</b> Detach the right end of the front panel from the body of the main unit.
⑧		<b>[MUTE] button</b> Activates and deactivates mute. Switches Area Shot function.
⑨		<b>Buttons [1] to [6]</b> Selects radio preset channels and performs disc mode functions.
⑩		<b>[SOURCE/PWR] button</b> Switches audio mode.
⑪		<b>[RTN/BAND] button</b> Returns to previous screen. Switches radio band.
⑫		<b>[MODE] button</b> Switches to rotary mode.

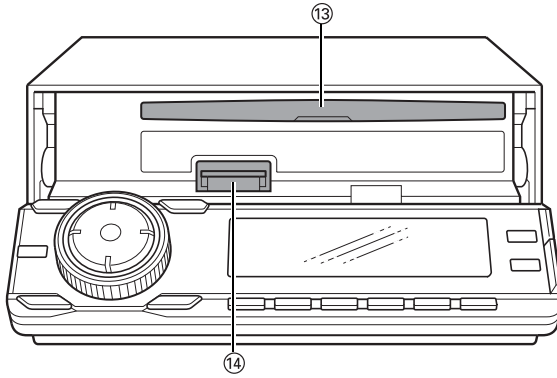

No.	Name/Working
13	<b>Disc slot</b> Inserts compact discs.
14	<b>Memory Stick slot</b> Inserts and ejects Memory Stick.



**CAUTION**

Never place an object or rest your hands or the like on the front panel.



## Turning the power on and off

When the power is turned on, the state used when the power was turned off such as CD and tuner playback is restored.

When the vehicle has no ACC position on the ignition switch, care is needed when turning off the main unit. Follow Step 2 or Step 3 when turning off the power.

### 1 When power is OFF, press the [SOURCE/PWR] button.

The power will come ON.



### ATTENTION

When the main unit's power is turned on for the first time or if the battery terminals have been disconnected because of a reason such as vehicle maintenance and the power is then turned back on, the main unit will start up in FM1 mode. After this, the broadcast stations will be searched for automatically and stored in buttons [1] to [6].

### 2 When power is ON, press the [SOURCE/PWR] button until you hear a beep (for more than two second).

The power will go OFF and the main unit will be in Standby.

If you press the [SOURCE/PWR] button again for more than two seconds, the power will go completely off.

### 3 When power is ON, press the [SOURCE/PWR] button until the [ACC OFF] is displayed.

The power will go completely OFF.



### ATTENTION

If a car is not equipped with an ACC position, press the [SOURCE/PWR] button until the [ACC OFF] is displayed.

## Switching Audio Modes

### 1 Press the [SOURCE] button for less than one second.

Press the button to switch mode in the following sequence:

TUNER → SIRIUS\*<sup>1</sup> → CD (MP3/WMA)\*<sup>2</sup> → CDC\*<sup>1</sup> → MS\*<sup>2</sup> → AUX (AUX1/AUX2) → iPod\*<sup>1</sup> → TUNER → . . . .

\*1: Cannot be selected if the corresponding device is not connected to the main unit.

\*2: Not displayed if no disc is inserted

 **ATTENTION**









The currently selected audio mode is displayed in the mode indicator in the upper left corner of the screen. To the right of this display are the next three audio modes that can be selected (when the switching screen is set to normal - see page 20).

Current audio mode



Audio modes that can be selected

The following table shows the icon for each audio mode:

Icon	Audio mode
	CD
	MP3/WMA
	Memory Stick
	Tuner
	AUX
	CD changer
	SIRIUS
	iPod

## Adjusting volume

### 1 Turn the [VOL] button.

Turn to the right: Increases the volume.

Turn to the left: Decrease the volume.



### ATTENTION

Press the [MUTE] button for less than one second to cut the volume or restore it instantly.



### CAUTION

Do not adjust the volume or other controls while driving the vehicle. Do so only while parked in a safe location.

## Switching Rotary Modes

The function of the [VOL] button can be switched. When rotary mode is set to ON, the [VOL] button can be switched from normal volume adjustment to the following functions:

Source	Function	Page
Tuner	TUNE UP/DOWN	37
CD	TRACK UP/DOWN	27
MP3/WMA	FILE UP/DOWN	27
Memory Stick	TRACK UP/DOWN	34
SIRIUS	CHANNELUP/ DOWN	95
CD changer	TRACK UP/DOWN	91
iPod	Track search	99

For detailed information on the above functions, see the operation instructions for each related audio source.

### 1 Press the [MODE] button when the main unit is switched to any audio mode.

Rotary mode will switch ON. When rotary mode is set to ON, the rotary indicator will be displayed.

If the [MODE] button is pressed again, or if no operations are performed for

more than 10 seconds, rotary mode will be cancelled.

## Creating a shortcut

Create a shortcut for frequently-used functions so that they can be recalled with a single operation.

A shortcut can be created for one of the following MENU mode adjustment functions: sound adjustment mode, display adjustment mode, or function mode.

### 1 Switch the adjustment function that corresponds to the shortcut.

See the explanation for each adjustment mode for more information on switching them.

- Sound Adjustment Mode: Page 68
- Display Adjustment Mode: Page 78
- Function Mode: Page 84

### 2 Press the [CUSTOM] button for more than one second.

A shortcut is created. If the [CUSTOM] button is held for less than one second, the previously set adjustment function will be recalled.



### ATTENTION

- If you attempt to create a shortcut for an invalid hierarchy, the system will beep twice when [CUSTOM] button is pressed for more than one second.
- It may not be possible to operate the shortcut function in certain audio modes or due to other system settings. In this case, the system will beep twice when [CUSTOM] button is pressed.





## Switching screen

The screen's display pattern can be switched.

### 1 Press the [SCREEN/TEXT] for less than one second.

When the button is pressed, the screen pattern changes display type in the following order.

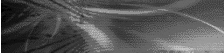
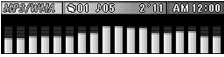
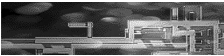
Normal → On screen → Full screen → Spectrum analyzer → Slide Show → GPS information → Normal → . . . .

Pattern	Display
<p>Normal</p> 	Displays the background image set in display adjustment mode (see page 79) and information such as CD elapsed time and current audio mode status.
<p>On screen</p> 	Displays the background image set in display adjustment mode (see page 79) and current audio mode status.
<p>Full screen</p> 	Displays the background image set in display adjustment mode (see page 79).
<p>Spectrum analyzer</p> 	Displays the spectrum analyzer set in display adjustment mode (see page 80).
<p>Slide Show</p> 	Displays the slideshow set in display adjustment mode (see page 80).
<p>GPS information</p> 	Displays the screen set in the GPS information display when an optional GPS main unit is connected (see page 80).

## Operation assist function

In menu mode, the screen displays help to guide you in carrying out operations.



The function button selected for adjustment is displayed.

# How to operate the CD/MP3/WMA player

## About compact discs

- The signal recorded on a compact disc is read by a laser beam, so nothing touches the disc surface. A scratch on the recorded surface or a badly warped disc may cause deteriorated sound quality or intermittent playback. Observe the following precautions to ensure high quality sound performance:

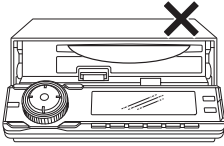

- Do not leave an ejected disc in the disc slot for very long; the disc may warp. Discs should be stored in their cases and kept away from high temperature and humidity.

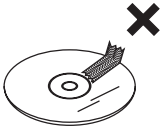

- Do not stick a piece of paper or tape. Do not write on or scratch either side of a disc.



- Discs spin at a high speed inside the main unit. Keep cracked or warped discs out of the player to avoid damage it.

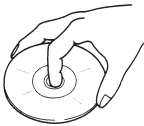

- Avoid touching the recorded surface when handling a disc; handle discs by their edges.

## About brand new CDs

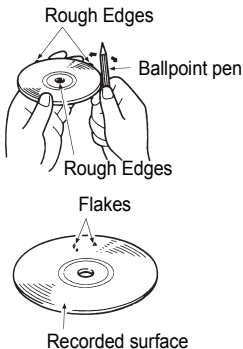

- You may notice that some brand new discs are rough around the centre hole or outside edge. Remove the rough edges with the side of a ballpoint pen, etc. Rough edges may prevent proper loading in the main unit. Flakes from the rough edges may also stick to the recorded surface and interfere with playback.

## About CD accessories



- Do not use accessories (stabilizers, protective seals, laser lens cleaners, etc.) sold for "improving sound performance" or "protecting CDs." The changes in CD thickness or outside dimensions made by these accessories may cause problems in the player.

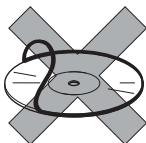

- Please be sure NOT to attach any ring-shape protector (or other accessory) to your discs. Those protectors are commercially available and said to protect disc and to improve sound quality (and antivibration effect), but they can do more harm than good in regular uses. The most common problems are disc insertion, disc ejections, and won't play problems due to the protector ring that came off in the disc mechanism.

## About borrowed CDs

- Do not use a CD with glue or remnants of adhesive tape or labels. They may cause the CD to get stuck inside or damage the main unit.

## How to remove CDs

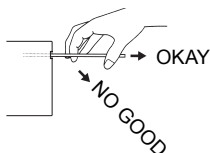

- When removing the ejected disc, pull it straight out along the slot. Pressing downward in the process may scratch the recorded surface of the disc.

## About irregularly-shaped CDs

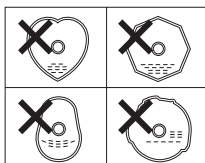

- Specially-shaped CDs, like heart-shaped or octagonal CDs, cannot be played. Do not attempt to play them, even with an adapter, since they may damage the player.

## About cleaning a CD



- Use a commercially available compact disc cleaner to clean a CD, wiping gently from the centre to the edge.

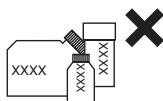

- Do not use benzine, thinner, LP record spray or other cleaners on CDs. They may damage a CD's finish.

## About MP3/WMA

---

### ATTENTION

---

The making of MP3/WMA files by recording from sources such as broadcasts, records, recordings, videos and live performances without permission from the copyright holder for uses other than personal enjoyment is prohibited.

---

### **What is MP3/WMA?**

---

MP3/WMA (MPEG Audio Layer III) is a standard format for audio compression technology. By using MP3/WMA a file can be compressed to one-tenth the size of the original.

WMA (Windows Media™ Audio) is format for audio compression technology. WMA files can be compressed to a size smaller than MP3 files.

This main unit has limitations on MP3/WMA file standards and recorded media and formats that can be used.

### **Playable MP3/WMA file standards**

---

- Supported standards: MPEG-1 Audio Layer III
- Supported sampling frequencies: 44.1, 48 (kHz)
- Supported bit rate: 64, 80, 96, 112, 128, 160, 192, 224, 256, 288, 320 (kbps)
  - \* Supports VBR. (64~320kbps)
  - \* Does not support free format.
- Supported channel modes: stereo

### **Playable WMA file standards**

---

- Supported standards: WMA Ver. 7  
WMA Ver. 8  
WMA Ver. 9
- Supported sampling frequencies: 32, 44.1, 48 (kHz)
- Supported bit rate: 48, 64, 80, 96, 128, 160, 192, 256, 320 (kbps)
  - \* Supports VBR (48~192 kbps).
  - \* Does not support lossless compression.
  - \* Does not support WMA files recorded at a frequency of 48kHz with a bit rate of 48kbps.

### **ID3/WMA tag**

---

MP3/WMA files have an "ID3 / WMA Tag" that allows input of information so that data such as song title and artist can be saved.

This main unit supports ID3v. 1.0, 1.1 and WMA tags.

## Media

Media capable of playing MP3/WMA includes CD-R and CD-RW discs. Compared to CD-ROM media commonly used for music discs, CD-R and CD-RW discs are fragile in high temperature/high humidity environments and one section of the CD-R and CD-RW may become incapable of playback. Fingerprints or scratches on the disc may prevent playback or cause skipping during playback. Sections of a CD-R and CD-RW may deteriorate if left inside a vehicle for long periods of time. It is also recommended that CD-R and CD-RW discs be kept in a light-blocking case because the discs are vulnerable to ultra-violet light.

## Format of discs

The format of discs to be used must be ISO9660 Level 1 or Level 2.

Control items for this standard are as follows:

- Maximum directory layers: 8 layers
- Maximum characters for folder names/file names:32 (including "." and 3 letter file extension)
- Allowable characters for folder names/file names:A~Z, 0~9, \_ (underscore)
- Number of files/folders possible on a single disc: 999

[Configuration example for CD supporting MP3/WMA]

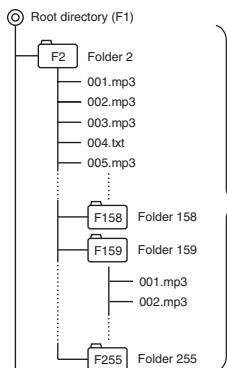

Number of files/folders possible on a single disc is 999.  
Files aside from MP3/WMA files (Example: 004.txt) also count as single files.

- Total number of folders possible on a single disc:255
  - Maximum folders this main unit can recognize: 256\*
- \*: A root directory is counted as one folder.

## File names

Only files with the MP3/WMA file extension ".mp3", ".wma" can be recognized as MP3/WMA and played. Be sure to save MP3 files with the ".mp3" file extension. Be sure to WMA files with the ".wma" file extension. The "MP" letters of the file extension will be recognized whether entered as uppercase letters or lowercase letters.

### **CAUTION**

If the ".mp3", ".wma" file extension is attached to a file other than an MP3/WMA file, that file will be mistakenly recognized by the main unit as an MP3/WMA file and played, resulting in loud noise output that can damage the speakers. Be sure to avoid attaching the ".mp3", ".wma" file extension to files that are not MP3/WMA files.



## ***Multi-sessions***

---

Multi-sessions are supported, and playing of CD-R and CD-RW discs with annotated MP3/WMA files is possible. However, when "Track at once" has been written, close the session or process the warning message. Standardize the format of each session without changing the format.

## ***Playing MP3/WMA***

---

When a disc with recorded MP3/WMA files is inserted, the main unit first checks all the files on the disc. No sound is output while the main unit is checking the files on the disc. It is recommended that the disc be recorded without files other than MP3/WMA files and without unnecessary folders in order to speed up the checking of disc files by the main unit.

## ***MP3/WMA playing time display***

---

It is possible that playing time will not be correct, depending on the writing condition of the MP3/WMA file.

\*It is possible that playing time will not be correct when VBR Fast Up/Down is operated.

## ***Display order of MP3/WMA file/folder names***

---

Names of MP3/WMA folders and files within the same level are displayed in the following order.

- 1.MP3/WMA folders displayed first, by ascending order of numbers, letters.
- 2.Files displayed next, by ascending order of numbers, letters.

## Listening to CD

### 1 Press the [**▲**] (OPEN/EJECT) button.

The front panel opens.

If a disc has already been loaded, the disc is ejected by pressing the [**▲**] (OPEN/EJECT) button for less than one second.

### 2 Insert a CD into the disc slot, label side up.

### 3 Press the [**▲**] (OPEN/EJECT) button to close the front panel.

The CD will immediately start playing.



### ATTENTION

- Playback may be intermittent when there is a scratch on a CD or when the recorded side is dirty.
- When a CD is already loaded, press the [SOURCE] button for less than one second to switch to the CD mode. (For details, refer to "Switching Audio Modes" on page 17.)









### CAUTION

Do not press the [**▲**] (OPEN/EJECT) button while CD is being inserted. This could cause an injury and damage to the front panel.



### ● Note ●

- When music data recorded in the normal way (CD-DA) is present on the same disc with MP3/WMA music files, the normally recorded music data will be played. To listen to the MP3/WMA music files, press [MODE] button for more than one second.
- When a non-MP3/WMA file is played, "NO SUPPORT" will appear.
- The optional CD changer cannot be used to play MP3/WMA files.



## TRACK (FILE) UP/DOWN

Media	Operation
CD, MP3/WMA	<p>Press the button briefly.</p> <p> (Right): Advances to the next track (file).</p> <p> (Left): Returns to the beginning of the track being played.</p>
CD (Rotary mode)	<p>Turn the button.</p> <p> (Right): Advances to the next track (file).</p> <p> (Left): Returns to the beginning of the track (files) being played.</p>
MP3/WMA (Rotary mode)	<p><b>1</b> Press the [MODE] button for less than one second to display the track (file) list.</p>
	<p><b>2</b> Turn the button to select the track (file).</p> <p> (Right): Advances to the next track (file).</p> <p> (Left): Returns to the beginning of the track (files) being played.</p>
	<p><b>3</b> Turn the [ENTER] button.</p>







## FOLDER UP/DOWN

Media	Operation
MP3/WMA	<p>Press the button.</p> <p> (Upper): Selects the next folder.</p> <p> (Lower): Selects the previous folder.</p>

## FAST FORWARD/REWIND

Media	Operation
CD, MP3/WMA	<p>Press and hold the button.</p> <p> (Right): Fast forward.</p> <p> (Left): Rewind.</p>



## SCAN/REPEAT/RANDOM

Media	Operation
CD	<p>Press the button.</p> <p> : The main unit will play the first 10 seconds of each track. To cancel, press button again.</p> <p> : Repeating the same track. To cancel, press button again.</p> <p> : Playing tracks in random order. To cancel, press button again.</p>
MP3/WMA	<p>Press the button.</p> <p> : The main unit will play the first 10 seconds of each file located within the same layer of the folder currently being played. To cancel, press button again.</p> <p> : Repeating the same file. To cancel, press button again.</p> <p> : Files will be randomly selected from among all files at the same levels as the folder currently being played. To cancel, press button again.</p>



### ATTENTION

- During random playback, press the [5 RPT] button to repeat the track (file) being played. To cancel repeat play (go back to random play), press the [5 RPT] button again. During playback of a particular track: The track (file) being played repeatedly. While searching: The following track (file) is played repeatedly.
- Occasionally the same track happens to be played (selected) two or more times in a row; this is normal operation and is not a sign of a problem.
- When any of the functions -"Playing the beginning of tracks, "Repeating the same track" and "Playing tracks in random order" - is selected, a message such as [SCAN], [REPEAT] or [RANDOM] appears on the display to verify the current function.

## FOLDER SCAN/REPEAT/RANDOM

Media	Operation
MP3/WMA	<p>Press the button for more than one second.</p> <p> : The first 10 seconds of the first song in each folder is played. To cancel, press button again.</p> <p> : All the files in the same layer as the folder being played are repeated. To cancel, press button again.</p> <p> : The files in all folders are played randomly. To cancel, press button again.</p>

## DISPLAYING TITLE

Media	Operation
CD (CD text)	<p>Press the button for more than one second.</p>  : Text is displayed scrolls the display in the order DISC title → TRACK title, and the the display stops with the TRACK title.
MP3/WMA	<p>Press the button for more than one second.</p>  : Each time the button is pressed. The following will be displayed in order. Folder Name/File Name* → Tag *:The display area shows a maximum of 14 characters and then scrolls to display the remaining characters. After the folder name is displayed, the file name will be displayed by scrolling. After the file name is scrolled, the display will be fixed.

### ATTENTION

- CD text cannot be displayed with the optional CD changer.
- If the CD came with a logo shown below, it is recorded with a disc title and track titles. These information will be displayed during playback.



- CD text, Folder name/file name or tag recorded with characters other than alphanumeric and symbols cannot be displayed.

## Ejecting the disc

---

- 1 Press the [ (OPEN/EJECT)] button for less than one second.**

The front panel opens and the disc is ejected.



### ATTENTION

---

If the front panel is already open, press the [ (OPEN/EJECT)] button for more than one second to eject the disc.

---

- 2 Remove the disc and press the [ (OPEN/EJECT)] button.**

The front panel closes.





### CAUTION

- Do not drive with the front panel open. The panel may cause unexpected personal injury during a panic stop, or the like.
- Do not attempt to close the front panel by hand. Doing so may damage the panel.

# How to operate the Memory Stick player

## About Memory Sticks

- Do not store Memory Sticks in places that are subject to static electricity and electrical interference, otherwise the data they contain may become corrupted.
  - In order to protect the player, the player's functions will be stopped automatically if a problem occurs. If the player cannot be operated even after following the instructions that appear on the screen, the main unit is malfunctioning, and you should ask the place of purchase for further advice.
  - If using a Memory Stick Duo, you will need to use it with a Memory Stick Duo adapter.
  - Only Memory Sticks with a capacity of up to 128 MB can be used in the main unit.
  - Memory Stick PRO types of Memory Stick cannot be used.
  - If MG Memory Stick is not being used for prolonged time, remove it from the main unit.
  - MG Memory Sticks bearing one of the marks at the left can be used.
  - Memory Sticks bearing one of the marks at left can be used for writing and reading data other than music data.
- MagicGate Memory Stick  and Memory Stick  are trademarks of Sony Corporation.
- If the write protection switch on a MG Memory Stick or Memory Stick is at the lock position, other data cannot be saved onto it.
  - Do not remove a MG Memory Stick while it is being accessed for playback, otherwise the data on the MG Memory Stick may become corrupted. If the data becomes corrupted, it can no longer be retrieved.
  - Please format the MG Memory Stick on this main unit. A MG Memory Stick formatted by another main unit may not be playback or record data.
  - When a Memory Stick is formatted, all data on that Memory Stick will be erased. (Includes Memory Stick security recorded data and sound quality data)
  - MG Memory Stick must be formatted prior to use. Refer to "Formatting MG Memory Stick (quick format)" on page 36 for instructions on formatting MG Memory Sticks.
  - It may not be possible to use MG Memory Sticks that have just been purchased. If this happens, use the main unit to format the MG Memory Stick. Refer to "Formatting MG Memory Stick (quick format)" on page 36 for instructions on formatting MG Memory Sticks.

**MAGICGATE**



- Some recordings and other data may not be played back or written/read, depending on the device that was used to save the data.



- Do not use Memory Sticks with labels that are peeling off or that have name tags (labels) attached.

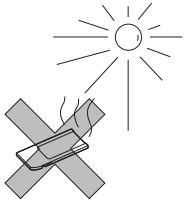

- Store Memory Sticks in places away from direct sunlight and high humidity, otherwise the Memory Sticks may become unusable.

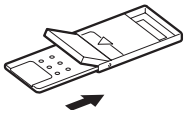

- Place Memory Sticks in their protective cases during transportation and storage.

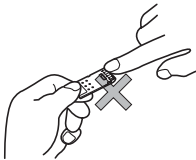

- Do not touch the terminals with your hands or with metallic objects.

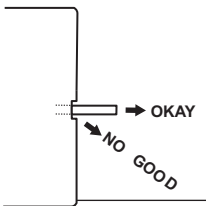

- When removing the ejected Memory Stick, pull it straight out along the slot. Pressing downward in the process may scratch the recorded surface of the Memory Stick.



## About cleaning the Memory Sticks

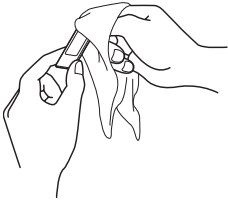

- In order to maintain good audio performance from Memory Sticks, periodically wipe the cartridge clean of any dust and other contamination with a dry cloth.

## Operation

Music data recorded on "MG Memory Stick" with AT-RAC3 (an audio compression technology) can be played on this main unit.

### Listening to MG Memory Stick

- 1 Press the [**▲** (OPEN/EJECT)] button for more than one second.

The front panel opens.

- 2 Insert a MG Memory Stick into the Memory Stick slot.

### ATTENTION

- If you press the [**▲** (OPEN/EJECT)] button less than one second while you are listening to the CD, the disc is ejected. To insert/eject the MG Memory Stick, press the [**▲** (OPEN/EJECT)] button for more than one second and open the front panel.
- Insert the MG Memory Stick with the mark facing inwards and press MG Memory Stick into place until a clicking sound is heard. Do not press forcefully when the MG Memory Stick makes contact with the internal stopper because it cannot be inserted any further. (The MG Memory Stick should be protruding a few millimeters from the Memory Stick slot.)
- Use a Memory Stick Duo adapter when inserting the Memory Stick Duo. (If the Memory Stick Duo is inserted without the adapter, it will not be ejected from the main unit.)
- When the MG Memory Stick is already loaded, press the [SOURCE] button for less than one second to switch to the Memory Stick mode. (For details, refer to "Switching Audio Modes" on page 17.)

### CAUTION

Do not press the [**▲** (OPEN/EJECT)] button while the MG Memory Stick is being inserted. This could cause an injury and damage to the front panel.

- 3 Press the [**▲** (OPEN/EJECT)] button for less than one second.

The front panel closes.

- 4 Press the [SOURCE] button for less than one second to switch to the Memory Stick mode.

MG Memory Stick will start playing.

### Advancing to the next track or returning to the beginning of the track being played

- 1 Press the [SELECT] (Right/Left) button.

Right:

Advances to the next track.

Left:

Returns to the beginning of the track being played. (Repeat turning for previous tracks.)

### Operations during rotary mode

- 1 Turn the [VOL] button.

Turn to the right:

Advances to the next track.

Turn to the left:

Returns to the beginning of the track being played.

Repeat turning for previous tracks.

## Fast Forward/Rewind

Fast forward or rewind the song currently being played.

### 1 Press and hold the [SELECT] (Right/Left) button.

Right:

Fast forward.

Left:

Rewind.

## Playing the beginning of tracks (SCAN)

### 1 Press the [4 SCAN] button.

Pressing the button causes the player to move up to the next track and play it for 10 seconds, then move up to the next track and play it for 10 seconds, and so on until the button is pressed again.



### ATTENTION

- To continue playing a desired track, press the button again to stop scanning.
- After the entire disc is scanned once, ordinary playback starts from the point where scanning started.

## Repeating the same track (REPEAT)

### 1 Press the [5 RPT] button to repeat the track being played.

To cancel, press the [5 RPT] button again.

## Playing tracks in random order (RANDOM)

### 1 Press the [6 RAND] button to play the tracks in random order.

To cancel, press the [6 RAND] button again.



### ATTENTION

- During random playback, press the [5 RPT] button to repeat the track being played. To cancel repeat play (go back to random play), press the [5 RPT] button again. During playback of a particular track: The track being played is played repeatedly. While searching: The following track is played repeatedly.
- Occasionally the same track happens to be played (selected) two or more times in a row; this is normal operation and is not a sign of a problem.
- When any of the functions - "Playing the beginning of tracks", "Repeating the same track" and "Playing tracks in random order"- is selected, a message such as [SCAN], [REPEAT] or [RANDOM] appears on the display to verify the current function.

## Displaying title

### 1 Press the [SCREEN] button for more than one second

Pressing the [SCREEN] button while title is displayed rescrolls the display title → artist, and then the display stops with title or artist\*.

\*: The display switches between title and artist every time the [SCREEN] button is pressed.

## Formatting MG Memory Stick (quick format)

MG Memory Stick can be formatted.

- 1** Press the [CUSTOM] button for more than one second.  
The Menu Selection mode is activated.
- 2** Turn the [SELECT] (Upper/Lower) button to select FUNC.
- 3** Press the [ENTER] button. The function mode is activated.
- 4** Press [SELECT] (Upper/Lower) button to select MS Format.
- 5** Press the [ENTER] button for more than two seconds.  
MG Memory Stick will be formatted.
- 6** Press the [CUSTOM] button to exit function mode.

## Ejecting Memory Stick

- 1** Press the [] (OPEN/EJECT) button for more than one second.  
The front panel opens.
- 2** Eject the Memory Stick.  
Lightly press the Memory Stick once.

### ATTENTION

- Memory Stick will not eject by itself. Lightly press the Memory Stick to eject.

### CAUTION

- Do not drive with the front panel open. The panel may cause unexpected personal injury during a panic stop, or the like.
- Do not attempt to close the front panel by hand. Doing so may damage the panel.

- 3** Press the [] (OPEN/EJECT) button.

# How to operate the tuner

## ATTENTION

- If stations have been stored in memory, pressing a button from [1] to [6] will directly select a station. (Refer to "Manually setting stations into memory" on page 38)

## Listening to the tuner

### 1 Switch to tuner mode.

For details, refer to "Switching Audio Modes" on page 17.

## Tuning to a station

There are automatic and manual methods for setting stations in memory. The main unit will accept up to 24 stations in memory: 6 in AM 18 in FM (6 each for FM1, FM2 and FM3.) (Initial setting)

### 1 Press the [RTN/BAND] button for less than one second to switch to the desired FM, AM bands.

Radio bands will switch from FM1 → FM2 → FM3 → AM in order each time the button is pressed.

### 2 Press the [SELECT] (Right/Left) button to tune to a station.

Right:  
Tunes to higher frequencies.

Left:  
Tunes to lower frequencies.

### 3 Press and hold the [SELECT] (Right/Left) button to start the automatic station search.

Right:  
Starts searching toward higher frequencies.

Left:  
Starts searching toward lower frequencies.

## ATTENTION

At times, it may be difficult to maintain optimum reception because the antenna affixed to your vehicle is in motion constantly (relative to the broadcast antenna), encountering continuous variation in the received radio signals' strength. Other factors affecting reception include interference from natural obstacles, sign posts, etc.

When an optional HD Radio tuner unit is connected, digital broadcasts have reception priority. (U.S.A. only)

## Operations during rotary mode

### 1 Turn the [VOL] button.

Turn to the right:  
Tunes to higher frequencies.

Turn to the left:  
Tunes to lower frequencies.

## Entering stations into memory automatically (The automatic preset mode: ASM)

- 1 Press the [SELECT] (Upper) button for more than two seconds until a beep is heard.

The automatic preset mode starts.

The [ASM ON] indicator on the screen flashes, and stations are automatically entered in memory under buttons [1] to [6].

These buttons are called preset buttons.



### ATTENTION

- Pressing the preset buttons ([1] to [6]) allows you to make one-touch station selections. The frequency of the selected station is indicated on.
- When a new station is set in memory, the station previously set in memory will be deleted.
- If there are fewer than six receivable stations, the stations set in the remaining buttons will be retained.



### CAUTION

If the vehicle's battery is disconnected (for repairs to the vehicle or for removing the main unit), all stations in memory will be lost. In such a case, set stations in the memory again.

## Manually setting stations into memory

This section covers the setting of stations in memory under the numbered buttons.

- 1 Press the [SELECT] (Left/Right) button to tune to the station to be entered in memory.

- 2 Select any button, from [1] to [6], and press it for more than two seconds.

The tuned station is now memorized and set in the button selected. Repeat the procedure to set additional manually tuned stations in memory, in turn, for buttons [1] to [6]. These buttons are called the preset buttons.



### CAUTION

If the vehicle's battery is disconnected (for repairs to the vehicle or for removing the main unit), all stations in memory will be lost. In such a case, set stations in memory again.

## Preset station scan

This function enables reception of all the stations in the preset buttons for five seconds each.

- 1 Press the [SELECT] (Lower) button for more than one second.

[P SCAN] will appear on the display, and stations stored under preset buttons [1] through [6] will be played for five seconds each.

- 2 To stop the preset scan mode at a desired station, press the [SELECT] (Lower) button again.

The main unit will stay tuned to the desired station.

## Changing the reception sensitivity for automatic scanning

The main unit lets you select the reception sensitivity to be used for automatic scanning of stations. The two sensitivity modes available for this main unit are AUTO mode and DX mode.

<p>AUTO Mode</p>	<p>During automatic scanning, the reception sensitivity switches automatically to one of two levels. Initially the reception sensitivity is set to the low level so that only stations with strong signals are received. If no stations could be received, the reception sensitivity is increased so that stations with weaker signals can also be received.</p>
<p>DX Mode</p>	<p>Because the reception sensitivity for automatic scanning is set to the high level from the start, even stations with weaker signals can be received. (Signal crossover may result in some stations being hard to hear.)</p>

### ATTENTION

When an optional HD Radio tuner unit is connected, reception sensitivity is set to the AUTO Mode. The DX Mode is unavailable. (U.S.A. only)

**1** Check that the main unit is in standby mode.

**2** Press and hold button [1], then the [CUSTOM] button, and hold both for more than three seconds.

The mode switches between AUTO mode and DX mode each time the buttons are pressed.

## Changing the radio band location

The location for the radio bands used between the North American region and the Asia/Australia/Latin region can be switched. The default setting is USA (North America).

### ATTENTION

When an optional HD Radio tuner unit is connected, radio band location is set to USA. Other radio band locations are unavailable. (U.S.A. only)

**1** Check that the main unit is in standby mode.

**2** Press and hold button [3], then the [CUSTOM] button, and hold both for more than three seconds.

The radio band switches in the order shown below each time the buttons are pressed.

USA → ASIA → AUS → LATIN → USA ...

When the power is turned on, the broadcast stations will be searched for automatically and stored in buttons [1] to [6].

# How to use the remote control

## Precautions in use of the remote control

- Be careful when handling the control, especially because it is small and light. Dropping or striking it hard may damage it, wear out the battery or cause a malfunction.
- Keep the remote control free of moisture, dust and water. Do not subject it to shock.
- Do not place the remote control unit where it will get hot, such as on the dashboard or near a heater vent. Allowing the remote control unit to overheat may warp its case or cause other problems.
- Do not operate the remote control unit while driving because doing so could cause an accident.
- When using the remote control, point it toward at the remote control light receptor.
- The light receptor may not operate correctly if it is exposed to bright light such as direct sunlight.
- Be sure to press the [PWR] button on the main unit for more than two seconds to shut it down before leaving the car, or the car battery may be run down. When the main unit is shut down, the remote control will not work.
- Remove the batteries from the remote control unit whenever it is not to be used for a long time.

## Cleaning the remote control





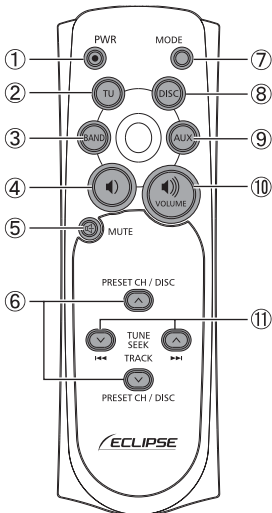



- Use a dry cloth to keep the main unit clean. If the remote control unit gets extremely dirty, clean it with a cloth moistened with diluted liquid detergent. Do not use alcohol or thinner; these compounds may damage the finish.
- In no event should benzine or thinner be used. These substances will damage the case or finish.

## Remote control



No.	Button	Name/Working
①		<b>[PWR] button</b> Turns main unit power ON/OFF.
②		<b>[TU] button</b> Switches to tuner mode.
③		<b>[BAND] button</b> Switches radio band and DISC mode.
④		<b>[ ] button</b> Decreases the volume.
⑤		<b>[MUTE] button</b> Activates and deactivates mute.



No.	Button	Name/Working
⑥		[ <b>∇ PRESET CH ∆</b> ] buttons [ <b>DISC ∆</b> ] buttons Selects radio preset channels and performs disc mode functions.
		
⑦		[ <b>MODE</b> ] button Switches to playback mode.
⑧		[ <b>DISC</b> ] button Switches to DISC mode (CD, CD changer or Memory Stick).
⑨		[ <b>AUX</b> ] button Switches to AUX mode.
⑩		[ <b>◀▶</b> ] button Increases the volume.
⑪		[ <b>∇ TUNE-SEEK ∆</b> ] buttons [ <b>▶▶ TRACK ◀◀</b> ] buttons Selects radio stations and CD tracks.
		

## Replacing the battery

### **WARNING**

To prevent accidents, store batteries out of the reach of children. If a child has swallowed one, consult a doctor immediately.

Use two AAA size batteries.

- 1** Remove the back cover of the remote control unit by gently pressing and sliding it in the direction indicated by the arrow.

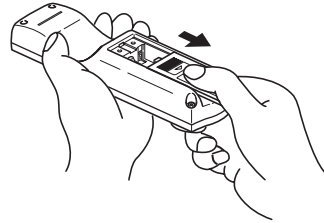

- 2** Install the two batteries provided into the compartment as illustrated inside the compartment.

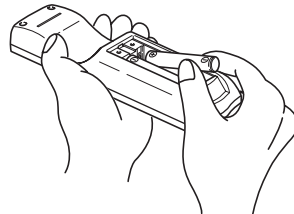

- 3** Return the back cover into place by sliding it in the direction indicated by the arrow.

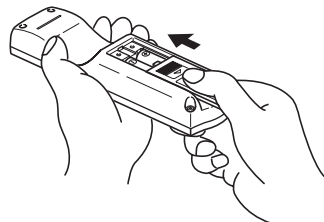



## CAUTION

- Be extremely careful not to swallow the battery.
- The battery life is approximately one year. If the remote control unit does not operate correctly or if the button lamp gets dim, replace the batteries.
- Be sure to orient the batteries correctly so that the positive and negative poles match the diagram.
- Do not use one new battery and one old one; use two new batteries.
- Use only two of the same kind of battery.
- If any liquid is seen leaking from the batteries, remove both batteries and dispose of them properly. Thoroughly clean the battery compartment with a dry cloth. Then install new batteries.

# ESN security operating procedure

## About ESN

This main unit is equipped with ESN (ECLIPSE Security Network). A preregistered music CD (Key CD), four-digit security code, or a Memory Stick on which all main unit functions will not operate, even by turning the ignition switch to the ACC or ON position or reconnecting the battery after turning the ignition switch off or disconnecting the battery during maintenance. ESN can be set or cancelled using any of the following methods:

- Key CD security (See page 43)

You can record a specific CD that you have as a "key CD" with the main unit, and this CD can then be used to set and cancel the security settings.

- Memory Stick security (See page 46)

You can record a Memory Stick and a secret code (security code) with the main unit, and this Memory Stick or secret code (security code) can then be matched with the main unit to set and cancel the security settings.

- ACC security (See page 49)

This method can only be used when Memory Stick security has already been set. When ACC security is set, button operations are disabled when the ignition switch is turned to OFF and then back to ACC.

## How to switch the security type (Key CD security/Memory Stick security)

You can switch the type of security being used (Key CD security or Memory Stick security). The initial setting is for Key CD security to be used.

- 1 Check that the main unit is in standby.**

- 2 Press and hold the button [3], then [SCREEN] button, and hold both for the more than two seconds.**

Security type will switch from Key CD security (DISC SEC) ↔ Memory Stick security (MS SEC) in order each time the button is pressed.

### ATTENTION

If a security is activated, switching the security type is not available.

## How to operate the ESN (Key CD) security

### How to program the Key CD

- 1 Check that the main unit is in standby.**

- 2 Press and hold the button [6], then [SCREEN] button, and hold both for more than one second.**

A [SEC] message appears, in two seconds it will change to [DISC].

### ATTENTION

- If a CD has already been inserted, a [SEC] message appears, and then the front panel opens and the CD is ejected.
- If a security is activated, programming the Key CD is not available.

- 3 Press the [] (OPEN/EJECT) button.**

The front panel opens; The CD7000 is now ready for your Key CD in the CD slot.

#### 4 Insert the CD into the slot.

A [SEC] message appears, then the Key CD is ejected.

#### 5 Press the [**▲**] (OPEN/EJECT) button.

The front panel closes.

#### ATTENTION

- If there is a problem with the inserted CD, an [ERR] message will appear for two seconds and the CD will be ejected. Reinsert the ejected CD.
- If a CD causes the [ERR] message to appear twice in a row, a [CHANGE] message will appear for two seconds. Try another CD.
- Copy Protected CD and MP3/WMA CD-ROM cannot be programmed for Key CD security.
- The Security indicator will flash whenever the vehicle's ignition is switched off.

### ***How to cancel the Key CD***

#### 1 Check that the main unit is in standby.

#### 2 Press and hold the button [6], then [SCREEN] button, and hold both for more than one second.

A [SEC] message appears, then in two seconds it will change to [DISC].

#### 3 Press the [**▲**] (OPEN/EJECT) button.

The front panel opens; The CD7000 is now ready for your Key CD in the CD slot.

#### ATTENTION

If a CD has already been inserted, a [SEC] message appears, and then the front panel opens and the CD is ejected.

#### 4 Insert your Key CD into the slot.

A [CANCEL] message appears, then the Key CD is ejected.  
The Key CD is cancelled.

#### ATTENTION

- This process cancels the protection for ESN main unit.
- If power to the ESN main unit is disconnected, then reconnected, a Key CD will not need to be inserted in order to return the main unit to normal operation.
- Inserting a CD other than the Key CD will not cancel the protection. Instead, the display [ERR] for two seconds, then the normal CD playback mode will activate.

#### 5 Press the [**▲**] (OPEN/CLOSE) button.

The front panel closes.

### ***How to change the Key CD***

#### 1 First, cancel the existing Key CD.

Refer to "How to cancel the Key CD".

#### 2 Next, program a new Key CD.

Refer to "How to program the Key CD".

### ***How to resume normal operation (ESN security lock out)***

If power is disconnected while ESN security is active (a Key CD was programmed), operation is disabled until power is restored and the main unit unlocked. Follow this procedure to resume normal operation.

**1** When the power is turned on after disconnecting the battery power, a [SEC] message will appear for two seconds. Thereafter, message changes to [DISC] and the press the [**▲** (OPEN/EJECT)] button, then the CD7000 is ready to accept your Key CD into the slot.

**2** Insert your Key CD.

If the correct CD is inserted, an [OK] message will appear for two seconds and the CD will begin playing.

### ATTENTION

- If the incorrect CD is inserted, an [ERR\_ ] ("ERR" and error number) message will appear for two seconds, after which the CD will be ejected.
- If [ERR5] (the 5th time an error has occurred) appears, [HELP] will appear, after which the CD will be ejected. When [HELP] appears, carry out the operations for an ESN security lock out by following the procedure in "What happens if an incorrect CD is inserted?" on page 45.
- You must be use the same CD used for Key CD programming; a duplicate CD may not work properly.

### **What happens if an incorrect CD is inserted?**

**1** After the 5th incorrect attempt, the display reads [HELP] for five seconds.

After the [HELP] message will appear for five seconds, serial number will appear.

**2** Press the [**▲** (OPEN/EJECT)] button to close the front panel.

**3** Press the button [6], then [SCREEN] button, and hold them for five seconds.

After the [SEC] message will appear for two seconds, rolling code (six digit) will appear.

**4** Press the [SCREEN] button.

[DISC] flashes on the display.

You will have five more attempts the to insert correct disc.

**5** Insert the Key CD into the slot.

If the correct CD is inserted, an [OK] message will appear for two seconds and the CD will be ejected.

### ATTENTION

- If an incorrect CD is inserted, an [ERR\_ ] ("ERR" and error number) message will appear for two seconds, after which the CD will be ejected.
- This process cancels the protection for ESN main unit.

### ● Note ●

If after 5 tries the correct Key CD is not inserted, the display reads [CALL]; the main unit must be returned to Eclipse to be reset. In this case, please contact your Eclipse dealer for assistance.

Your Key CD can be easily forgotten. Write the album name in a reminder note (See page 109).

## How to operate the ESN (Memory Stick) security

### *How to record a security code*

**1** Check that the main unit is in standby.

**2** Press and hold button [1], then the [SCREEN] button, and hold both for more than one second.

A [SEC] message appears, in two seconds it will change to [MS].

### ATTENTION

- If a Memory Stick has already been inserted, a [MS EJECT] message appears. In this case, eject the memory Stick and insert again. (Refer to "Ejecting Memory Stick" on page 36 for details on ejection of the Memory Stick.)
- If the security is already activated, recording the security code function is not available.

**3** Insert the Memory Stick into the slot.

A [- - - -] (security code input display) appears.

(Refer to "Listening to MG Memory Stick" on page 34 for details on insertion of the Memory Stick.)

**4** Input a security code by pressing buttons [1] to [4].

Enter a four-digit security code using digits 0 to 9, A to F. The number (shown on the display) changes in ascending order between 0 and 9, A and F each time the button is pressed. Each button number (1 to 4) corresponds to each digit (first to fourth) of the security code.

**5** Press the [SCREEN] button for more than one second.

The security code is registered in the main unit and security is set.

The registered security code is encrypted and then written to Memory Stick.

### ATTENTION

When the security code is registered using a Memory Stick that contains several kinds of data, such as music, etc., be careful not to clear the recorded data by formatting the Memory Stick.

**6** Eject the Memory Stick.

Refer to "Ejecting Memory Stick" on page 36.

## How to cancel the Memory Stick security

The security function can be canceled when the security code that has been recorded with the main unit is entered and verified.

Canceling the security function can be done by entering the security code into the main unit, or by using the Memory Stick.

### *Canceling the security function by entering the security code*

**1** Check that the main unit is in standby.

**2** Press and hold button [1], then the [SCREEN] button, and hold both for more than one second.

A [SEC] message appears, then in two seconds it will change to [- - - -] (Security code input display).

**3 A security code is entered by pressing the buttons [1] to [4].**

Enter a four-digit security code using digits 0 to 9, A to F.

**4 Press the [SCREEN] button.**

If a security code is entered and the main unit verifies that it is correct, [CANCEL] will appear on the display and the security function will be canceled.

 **ATTENTION**

If the security code that is entered does not match the code that is recorded by the main unit, [ERR] will appear on the display for two seconds and operation will continue as normal without the security function being canceled.

***Canceling the security function using a Memory Stick*****1 Check that the main unit is in standby.****2 Press and hold button [1], then the [SCREEN] button, and hold both for more than one second.**

A [SEC] message appears, then in two seconds it will change to [- - -] (Security code input display).

**3 Press the [MODE] button.**

A [MS] message will appear.

 **ATTENTION**

If a Memory Stick has already been inserted, a [MS EJECT] message appears. In this case, eject the Memory Stick and insert again. (Refer to "Ejecting Memory Stick" on page 36 for details on ejection of the Memory Stick.)

**4 Insert the Memory Stick and close the front panel.**

The recorded data will be read from the Memory Stick.

**5 If the contents recorded in the Memory Stick match the information recorded by the main unit, [CANCEL] will appear on the display.**

The security function will be canceled and the main unit will return to normal operation.

 **ATTENTION**

- If a reading error occurs or if an incorrect Memory Stick is inserted, [ERR] will appear on the display for two seconds, and then the display will change to [EJECT]. If this happens, eject the Memory Stick and try again.
- Security setting cannot be canceled by this procedure if the Memory Stick containing the security code is formatted.

**6 Eject the Memory Stick.**

Refer to "Ejecting Memory Stick" on page 36.

## How to change the Memory Stick

You can change the Memory Stick and security code that have been recorded by the main unit to a different Memory Stick and security code.

- 1 Cancel the security code that has been recorded with the main unit.**  
Refer to "How to cancel the Memory Stick security" on page 46.

- 2 Re-record the new Memory Stick and security code that you would like to use.**

A [SEC] message appears, then in two Refer to "How to record a security code" on page 46.

## How to resume normal operation (ESN security lock out)

If power is disconnected while ESN security is active (a security code was recorded), operation is disabled until power is restored and the main unit unlocked. Follow this procedure to resume normal operation.

ESN security lock can be canceled by directly entering the security code into the main unit, or by using the Memory Stick that was being used when the security code was recorded.

### Canceling ESN security lock out using security code entry

- 1 When the power is turned on after disconnecting the battery power, a [SEC] message will appear for two seconds. Thereafter, message changes to [- - -] (Security code input display).**

- 2 A security code is entered by pressing the buttons [1] to [4].**  
Enter a four-digit security code using digits 0 to 9, A to F.

- 3 Press the [SCREEN] button for more than one second.**  
If the security code matches the code recorded by the main unit, [OK] will appear on the display and the security function will be canceled.

### ATTENTION

- If the security code does not match the information recorded by the main unit, [ERR\_] (ERR and the error number) will appear on the display for two seconds, and then [- - -] (security code entry display) will appear. If this happens, check the security code and repeat the procedure from step 2.
- If [ERR5] (the 5th time an error has occurred) appears, [HELP] will appear. When [HELP] appears, carry out the operations for an ESN security lock out by following the procedure in "What happens if a Memory Stick or security code is incorrect?" on page 49.

### Canceling ESN security lock using Memory Stick

- 1 When the power is turned on after disconnecting the battery power, a [SEC] message will appear for two seconds. Thereafter, message changes to [- - -] (Security code input display).**



**2 Press the [MODE] button.**

[MS] will appear on the display. If you press the [MODE] button once more, the display will return to [----] (security code entry display).

 **ATTENTION**

If a Memory Stick has already been inserted, a [MS EJECT] message appears. In this case, eject the Memory Stick and insert again. (Refer to "Ejecting Memory Stick" on page 36 for details on ejection of the Memory Stick.)

**3 Insert the Memory Stick that has been recorded, and then close the front panel.**

The recorded data will be read from the Memory Stick.

**4 If the contents recorded in the Memory Stick match the information recorded by the main unit, [OK] will appear on the display for two seconds, and then the main unit will return to normal operation.** **ATTENTION**

- If the contents recorded in the Memory Stick do not match the information recorded by the main unit, [ERR\_] (ERR and the error number) will appear on the display for two seconds, and then [- - -] (security code entry display) will appear. If this happens, check the Memory Stick and repeat the procedure from step 2.
- If [ERR5] (the 5th time an error has occurred) appears, [HELP] will appear. When [HELP] appears, carry out the operations for an ESN security lock out by following the procedure in "What happens if a Memory Stick or security code is incorrect?" on page 49.

- ESN security lock cannot be canceled by this procedure if the Memory Stick containing the security code was formatted.

***What happens if a Memory Stick or security code is incorrect?*****1 After the 5th incorrect attempt, the display reads [HELP] for five seconds.**

After the [HELP] message was displayed for five seconds, serial number will appear. You will only get 5 unsuccessful unlock code entries. After the 5th attempt, you will be asked to insert the DISC (Key CD). At this point, please contact your local Eclipse dealer or Eclipse Customer Service for procedure on unlocking the main unit.

Your security code and Memory Stick can be easily forgotten. Write the security code and Memory Stick title in a reminder note (See page 109).

**How to operate the ACC security**

ACC security involves using Memory Stick security to record a security code, and then when the ignition switch is turned to OFF and back to ACC, the operation of all buttons is disabled.

**1 Check that the main unit is in standby.**

- 2** Once a security code has been recorded, press the button [5] and [SCREEN] button simultaneously for more than two seconds.

The ACC security function will be activated. Press the button [5] and [SCREEN] button simultaneously for two seconds or more again to cancel the ACC security function.



### ATTENTION

---

- If the vehicle's battery is disconnected at times such as during servicing, ACC security will be canceled.
  - When ignition switch is turned OFF and back to ACC, the operation all button is disabled. If this happen, resume normal operation. (Refer to "How to resume normal operation (ESN security lock out)" on page 48.)
- 

## How to turn the security indicator on/off

---

Once ESN security is activated, the indicator flashes whenever the vehicle's ignition switch is turned off, warning potential thieves that the main unit is protected. However, if do not want this visible deterrent, it may be turned off.

- 1** With the main unit in standby, press the button [2], then [SCREEN] button and hold both for more than one second.

- 2** [IND. FLASH] or [IND.-----] appears on the display.

[IND. FLASH] means the security indicator will flash when the vehicle's ignition switch is off, and [IND.-----] means it will not. Repeat the above steps to reactivate the flash mode.

## How to read the Electronic Serial Number

---

- 1** Check that the main unit is in standby.
- 2** Press and hold the button [4], then [SCREEN] button, and hold both for more than one second.

[ESN] appears on the display, followed by an eight-digit number; this number is your electronic serial number (ESN). You may use this number to identify your Eclipse CD7000 in the event of theft recovery.

## Detaching the front panel

### Using the detachable panel

The front panel of the main unit can be removed. By removing this panel when you leave the vehicle, you can prevent the theft of the main unit.

### How to remove the detachable panel

#### 1 Press the [Release] button.

The right end of the front panel detaches from the body of the main unit.

#### 2 Remove the front panel.

Hold the front panel and pull it toward you to remove it.

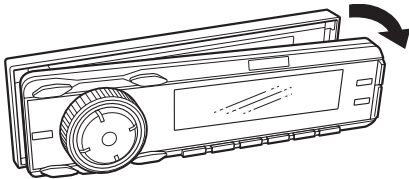

### How to fit the detachable panel

#### 1 Insert the left end of the front panel into the main unit.

Engage the catch at the left end of the front panel with the lock on the main unit itself.

#### 2 Insert the front panel.

Press the right end of the front panel until it clicks into place.

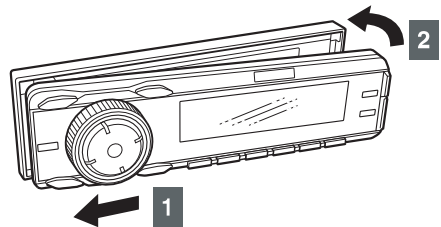

### CAUTION

- If you drop the detachable panel or subject it to impact, it may be damaged or malfunction.
- Do not detach or fit the detachable panel while driving since this could cause an accident.
- Store the panel at a location free from humidity, dust, and water.
- Do not leave the detachable panel in locations that are likely to become hot, like the dashboard and surroundings.

## How to operate the Area Shot function (U.S.A./CANADA only)

### About the Area Shot

Using Area Shot function, maps to destinations and guidance information can be displayed on your main unit if you have set route on the ECLIPSE web site (E-iSERV).



#### ATTENTION

The display in this manual may differ from that of the actual product.

### To use the Area Shot function

In order to use Area Shot, driving instructions such as the direction of travel and the street names of turn intersections must be downloaded from the ECLIPSE website (E-iSERV) and imported into the CD7000.

The process is as follows:

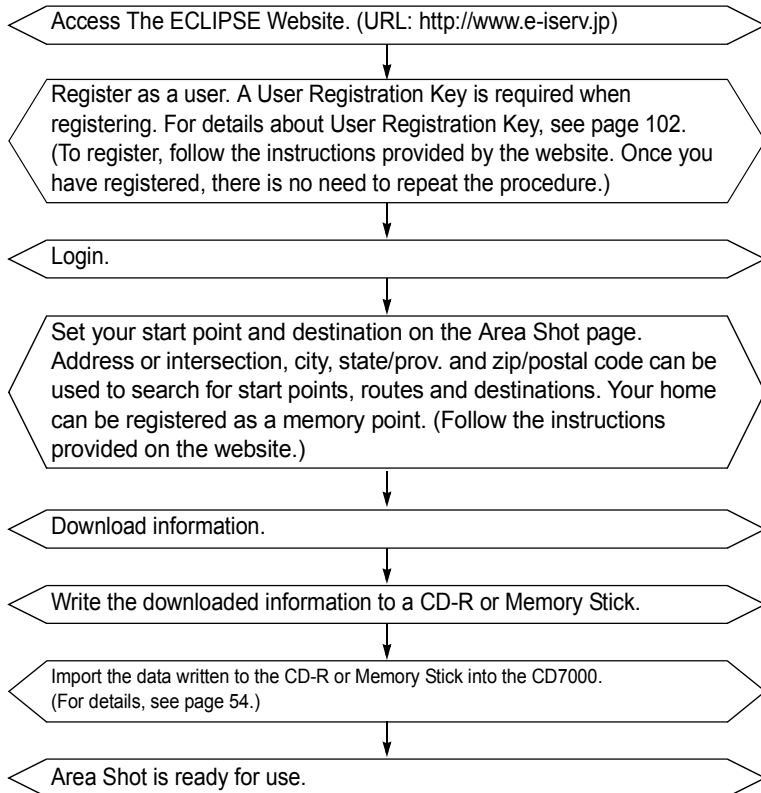

## **Map data**

---

The map data used by the main unit was created based on information provided by NAVTEQ™. When using the map data, be aware of actual road conditions and obey traffic rules. Copying, publishing or using maps in electronic media without express written consent is forbidden.

## **GPS (Global Positioning System)**

---

GPS (Global Positioning System), is a system that locates current position (longitude and latitude) using radio waves beamed to earth from 3 or 4 GPS satellites.

GPS information may not be available under the following circumstances:

- When GPS satellite radio waves are interrupted by buildings, tunnels, elevated roads, etc.
- When radio waves are interrupted by objects on or near the GPS antenna.
- In some instances, wave transmission is interrupted by the U.S. tracking control center during maintenance or upgrades.
- When a digital cellular phone (1.5 GHz) is used near a GPS antenna.

### **WARNING**

- Make sure to follow the actual traffic regulations when driving.
- During your vehicle while only following guidance point instructions may lead to traffic violations and cause accidents.
- Do not modify this system for use other than that specified herein. Also, do not deviate from the installation procedures described herein, ECLIPSE will not be held liable for damages including, but not limited to serious injury, death or property damage resulting from installations that enable unintended operation.

## Reading Area Shot data

The Area Shot data that has been downloaded from E-iSERV (web site) to a Memory Stick or CD-R can be loaded into the main unit and saved there.

- 1** Press the [CUSTOM] button for more than one second.

The Menu Selection mode is activated.

- 2** Press the [SELECT] (Upper/ Lower) button to select FUNC then press the [ENTER] button.

The function mode is activated.

- 3** Press the [SELECT] (Upper/ Lower) button to select the AreaShot.

The selection item will be highlighted.

- 4** Press the [ENTER] button.

Area Shot setting mode is activated.

- 5** Press the [SELECT] (Upper/ Lower) to select the Route Data.

- 6** Press the [ENTER] button.

The media selection screen will appear.

- 7** Press the [SELECT] (Upper/ Lower) to select the DISC or MS.

- 8** Press the [ENTER] button.

The panel opens automatically.

- 9** Insert the Memory Stick or CD-R to be used for read the Area Shot data.

- 10** Press [**▲** OPEN/EJECT] button to close the panel.

After the panel is closed, files in the CD-R or Memory Stick are read.

If there are no correct files on the CD-R or Memory Stick, "FILE ERROR" is displayed.

- 11** Press the [SELECT] (Upper/ Lower) button to select the saving file.

## 12 Press the [ENTER] button.

The selected file will be saved. "READING" is displayed. When reading has finished, [Completed] will appear on the display and then it will return to the display for selecting the function mode. [FILE ERROR] appears if the system is unable to read the file.

### ATTENTION

<When using a Memory Stick>

- Data downloaded from the E-iSERV (web site) is saved to folders created in the Memory Stick as shown below.

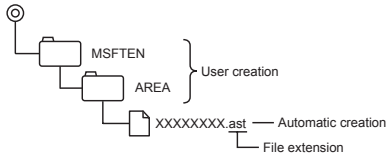

- Files that can be imported into your main unit are created automatically when downloaded from E-iSERV.
- All of searched route map and guidance information etc. are stored in these automatically created files.

<When using a CD-R>

- The main unit can only import files from CD-R that have been written in root directories.

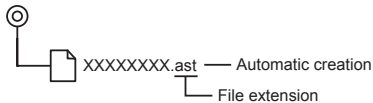

- Disc formats that may be used are as follows:
  - CD-ROM (MODE1)
  - CD-ROM (MODE2\_FORM1)
  - \*CD-ROMs written in MODE2\_FORM2 cannot be read.
- The file names can be changed using 8 alphanumeric characters (space cannot be used.)

### CAUTION

- Do not turn the ignition switch or power to the main unit ON or OFF (or remove the front panel of the main unit) while data reading is in progress. Data reading will be interrupted and data may be damaged.
- Only the [VOL] button can be operated while the system is reading data.

## Changing the Area Shot mode

### 1 Press the [MUTE] button for more than one second.

Guidance maps, intersection street names and turning directions are displayed on the screen. Pressing and holding the [MUTE] button (for 1 second or more) a second time closes the Area Shot mode.

### ATTENTION

- Pressing any button other than [SELECT], [SCREEN] and [RTN] displays the audio control screen enabling audio system operation. If no button is pressed within 6 seconds, the guidance screen returns.
- If the audio control screen is displayed while the Area Shot mode is ON, pressing the [RTN], [SELECT] or [SCREEN] buttons displays the guidance screen.

### CAUTION

- Modes may not be changed if guidance data has not been imported properly.
- Do not look at the screen while driving.

## Area Shot screen configuration

The following two map types can be displayed in Area Shot mode.

- Guidance point map:

Displays a map centered on the guidance point.

- Guidance point route map:

Displays a map showing the route to the next guidance point.

- Guidance point map

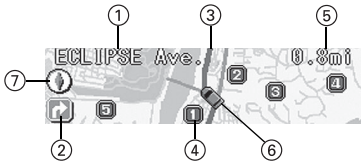

- Guidance point route map

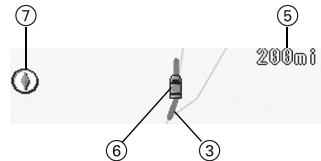

- ① Text information (guidance point map only):

Street names, directional heading, distance to destination, POI details and other information are shown as a text display.

- ② Arrows (intersection map only):

Current directional heading is indicated by an arrow.

- ③ Route display:

The route to the destination point is displayed in purple.

- ④ POI icons (guidance point map only):

Can be displayed when POI information has been downloaded from the E-iSERV website.

- ⑤ Distance display:

If an optional GPS unit is not connected, displays the distance between intersections.

Displays the distance from the vehicle to the next intersection if an optional GPS unit is connected (the distance displayed may vary in accuracy depending on the quality of GPS reception)

- ⑥ Vehicle position mark:

If an optional GPS unit is connected, your vehicle position will be displayed. The vehicle position mark will move on the map in accordance with your vehicle's movement.

- ⑦ Directional indicator

Displays the orientation of the map.



## Switching map

After passing each location described in the guidance, it is necessary to switch manually to the next guidance screen. The previous screen can also be accessed manually and confirmed.

The system can be set to automatically switch the map when an optional GPS unit is connected. (For details, refer to "Automatic map-switching" on page 59.)

### 1 Press the [SELECT] (Upper/Lower) button to switch the map.

Upper: To switch to the next map

Lower: To switch to previous map

The display switches between the guidance point map and the guidance point route map each time the button is pressed.

The text information scroll display will appear when switching to the guidance point map. After the display has scrolled through all of the information, the current point name and distance to the guidance point will be fixed on the display.

## Re-scrolling through text information

The scroll display can be set to show text information that has been previously displayed.

### 1 Press the [SCREEN] button for more than one second.

Guidance information can be re-scrolled.

## Changing Area Shot screen

You can switch between the audio operation screen and the AREA SHOT screen.

### 1 Press the [SCREEN] button for less than one second.

Pressing the button repeatedly allows you to switch back and forth between

Area Shot screen and Audio operation screen.

## Displaying POI vicinity

POIs can be displayed if POI information has been downloaded from the E-iSERV website along with map data. Up to 5 POIs can be displayed on a single guidance point map.

## Selecting POI category

A single POI category, such as bank or food shop, can be set to be display, when AREA SHOT mode is activated.

### 1 Press the [CUSTOM] button for more than one second.

The Menu Selection mode is activated.

### 2 Press the [SELECT] (Upper/Lower) button to select FUNC then press the [ENTER] button.

The function mode is activated.

### 3 Press the [SELECT] (Upper/Lower) button to select AreaShot then press the [ENTER] button.

The Area Shot setting mode is activated.

### 4 Press the [SELECT] (Upper/Lower) button to select POI Select then press the [ENTER] button.

The POI select mode is activated.

### 5 Press the [SELECT] (Upper/Lower) button to select POI category.

### 6 Press the [CUSTOM] or [RTN] button to exit function mode.

## Displaying POI information

- 1 Press the [MODE] button for more than one second while POI marks are displayed.

POI selection mode is switched ON or OFF each time the button is pressed for more than a second. The POI mark flashes when POI selection mode is ON.



### ATTENTION

When POI selection mode is switched ON the functions of audio buttons [1] to [6] (RANDOM, REPEAT, radio, pre-set, etc.) are unavailable.

- 2 Press the button [1] to [5] to display the POI information.

POI information for the selected number is displayed.

The following POI information is displayed:

- Name
- Telephone number
- ZIP code
- Address

When the page up/page down mark ( $\Delta/\nabla$ ) is displayed, press [SELECT] (Upper/Lower) button to switch to the previous/next page.

Press the button [6] to switch POI selection mode OFF.

Press the [RTN] button to return to the map screen.

## Route simulation settings

When route simulation is set to ON and the system has finished reading the Area Shot data, a series of maps is displayed from the starting point to the destination when Area Shot mode is selected. This allows you to confirm the route to your destination.

- 1 When the Area Shot mode is activated, press the [CUSTOM] button for more than one second.

The Menu Selection mode is activated.

- 2 Press the [SELECT] (Upper/Lower) button to select FUNC then press the [ENTER] button.

The function mode is activated.

- 3 Press the [SELECT] (Upper/Lower) button to select AreaShot then press the [ENTER] button.

The Area Shot setting mode is activated.

- 4 Press the [SELECT] (Upper/Lower) button to select Route Simulation then press the [ENTER] button.

The Route Simulation setting mode is activated.

- 5 Press the [SELECT] (Upper/Lower) button to select Route Simulation setting ON/OFF.

- 6 Press the [CUSTOM] or [RTN] button to exit Menu Selection mode.

The Route Simulation will start.

## Operations when an optional GPS unit is connected

The following functions can be operated in addition to the standard functions when an optional GPS unit is connected:

- Automatic map-switching
- Guidance tone
- Automatic volume adjustment (See page 90)
- GPS information display

## Automatic map-switching

When automatic map-switching is set to ON, the system will automatically switch to the next map when you have passed a guidance point.

### 1 Press the [RTN] button for more than one second.

Automatic map-switching is turned ON or OFF each time the button is pressed for more than one second.



### ATTENTION

- The map is switched in the following order when automatic map-switching is turned ON.

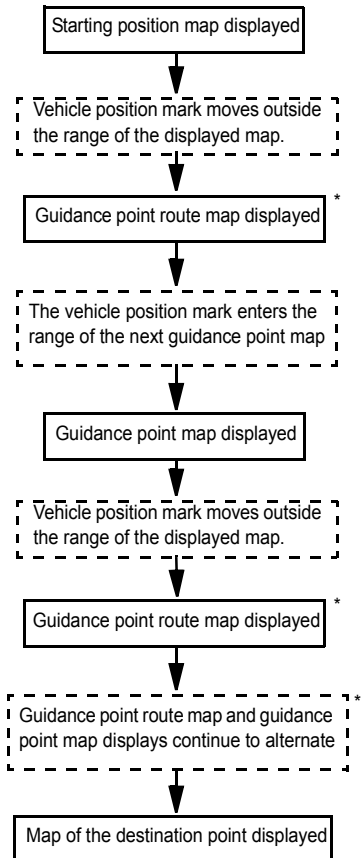

\*:The guidance point route map may not be displayed if the distance to the guidance point is too short.

- When in automatic map-switching mode, pressing the [SELECT] (Upper/Lower) button to display the next or previous map will turn automatic map-switching OFF. Press and hold the [RTN] button for more than one second to turn map-switching on again.

## Guidance tone

A guidance tone can be set to sound at certain times, such as when the map is switched or when entering the vicinity of a guidance point (within about a 0.2 mile or 0.3 km radius).

### 1 Press the [CUSTOM] button for more than one second.

The Menu Selection mode is activated.

### 2 Press the [SELECT] (Upper/Lower) button to select FUNC then press the [ENTER] button.

The function mode is activated.

### 3 Press the [SELECT] (Upper/Lower) button to select AreaShot then press the [ENTER] button.

The Area Shot setting mode is activated.

### 4 Press the [SELECT] (Upper/Lower) button to select Tone Volume then press the [ENTER] button.

The Tone Volume setting mode is activated.

### 5 Press the [SELECT] (Upper/Lower) button to adjust the tone volume.

The volume can be adjusted to 8 different levels, from OFF to 7.

**6** Press the **[SELECT]** (Right/Left) button to select the speaker output position of the guidance tone.

L: Output from the left speaker

R: Output from the right speaker

**7** Press the **[CUSTOM]** or **[RTN]** button to exit function mode.



### ATTENTION

---

- The guidance tone sounds in the following way when the tone volume level is set from 1 to 7:
    - When the map is switched: tone sounds once
    - When entering the vicinity of a guidance point: tone sounds twice
  - A sample tone is emitted when tone volume or speaker output are selected, allowing you to confirm the desired volume setting.
  - The guidance tone volume will increase automatically at high speeds if automatic volume adjustment is set to ON (see page 90).
  - The timing of the guidance tone may be inaccurate depending on the quality of GPS reception
-

# How to operate the AUDIO CONTROL

## Switching audio control modes

Various audio control modes may be fine-tuned using this procedure.

### 1 Press the [ENTER] button for less than one second to select the item to be adjusted.

Modes will switch in the order shown below each time the button is pressed.

3-Way Speaker Layout:

BASS → MIDDLE → TREBLE → SVC\*<sup>1</sup> → BASS ...

4 Speaker + Sub-Woofer Layout:

BAL/FAD\*<sup>2</sup> → NON-F\*<sup>2</sup> → SVC\*<sup>1</sup> → BAL/FAD ...

\*1: Setting cannot be made in FM mode.

\*2: Setting cannot be made when CSII is set to Low or High.

\*3: NON-F (non-fader) Output is not affected by the settings of the BASS, MID and TREBLE.



### ATTENTION

See page 75 for more information on Speaker Layout settings

X

XI



### WARNING

Do not adjust the volume or other controls while driving the vehicle. Do so only while parked in a safe location.

Mode	Function	Button operation (Press [SELECT] button)			
		Upper	Lower	Right	Left
BASS	Adjusts bass level.	Emphasizes low sounds.	Softens low sounds.	-	-
MIDDLE	Adjusts middle level.	Emphasizes medium sounds.	Softens medium sounds.	-	-
TREBLE	Adjusts treble level.	Emphasizes high sounds.	Softens high sounds.	-	-
SVC	Adjusts different volume levels for each audio mode. When SVC is set, the volume level can change as shown in the example setting (See next page).	Increase the SVC setting level.	Decrease the SVC setting level.	-	-
BAL/FAD (FADER/ BALANCE)	Adjust left/right (BALANCE) and front/rear (FADER) speaker balance.	Emphasizes front speakers.	Emphasizes rear speakers.	Emphasizes right speakers.	Emphasizes left speakers.

## Various Settings

NON-F (NON-FADER LEVEL)	Adjusts non-fader level (for connected sub-woofer).	Increase the sub-woofer level.	Decrease the sub-woofer level.	-	-
-------------------------	---	--------------------------------	--------------------------------	---	---

### SVC Setting examples:

The volume for the initial FM mode (default value: 40) is used as a reference for storing the differences in volume that have been set for each audio mode.

Audio mode	FM	AM	CD	Memory Stick
Default value (Volume level)	Reference (40)	0 (40)	0 (40)	0 (40)
SVC setting (Volume level)	Reference (40)	SVC setting value +15 (55)	SVC setting value -10 (30)	SVC setting value +5 (45)
When volume level in FM mode is adjusted from 40 to 45	45	55 → 60	30 → 35	45 → 50
When volume level in CD mode is adjusted from 35 to 60	45 → 70	60 → 80*	60	50 → 75
When volume level in AM mode is adjusted from 80 to 20	70 → 5	20	60 → 0*	75 → 10
When volume level in Memory Stick mode is adjusted from 10 to 35	5 → 30	20 → 45	0 → 20	35

\*:The volume levels can be set to a maximum of 80 and a minimum of 0. If you try to go past the maximum or minimum volume level, the level will not change. For the CD changer, SVC adjusts the volume using the setting value for the CD player.

The volume difference can be set within a range of -10 to +20.



### ATTENTION

If the battery terminals have been disconnected because of a reason such as vehicle maintenance, the SVC settings will return to their default values. If this happens, you will need to make the settings again.

# How to operate the Sound Adjustment Mode

## About Sound Adjustment Mode

The system has several features that allow you to adjust the acoustic characteristics inside the cabin.

Item	Function	Page
Circle surround II	<p>SRS Circle Surround II delivers a unique surround sound experience equivalent to 5.1 channels over only four speaker system owing to the three combined effects:            Circle Surround decoder that enables surround sound to 5.1 channels from any stereo format (L/R or Lt/Rt including surround sound information), SRS TruBass that makes us feel the lost fundamental bass sound through psychoacoustic response of the brain that occurs when two adjacent harmonics are carefully selected and amplified, and SRS FOCUS that elevates the sound image vertically resulting from a patented digital sound processing technology based on the HRTF (Head Related Transfer Function) theory.</p> <p> is a trademark of SRS Labs, Inc.            Circle Surround II technology is incorporated under license from SRS Labs, Inc.</p>	68
Parametric EQ	<p>When a 3-way speaker layout is selected, a 5-band parametric equalizer adjustment can be performed for each of the Hi and Mid ranges, as well as a 1-band adjustment for the low range.</p> <p>When a 4-way speaker layout is selected, a 7-band parametric equalizer adjustment can be performed.</p>	68
Time Alignment	The delay time and level for the sound from each speaker can be adjusted in to order correct any phase mismatches in the sound resulting from the listening position.	72
Cross over	Allocate specified frequency bands to each speaker for improved sound integration.	72
Non-fader setting	The sub-woofer settings can be performed.	74
Speaker layout	The speaker layout can be configured as a 3-way or 4-speaker system.	75
Multi-harmonizer	When original sounds are converted to a MP3/WMA, ATRAC3 format, frequency ranges that are not normally audible to the human ear are compressed. The harmonizer can be used to play back these compressed sounds at as close to their original from as possible so that clear and powerful sound can be enjoyed.	74
Loudness	The loudness control may be turned on the emphasize low and high frequencies at low volume levels. Loudness compensates for the apparent weakness of low and high frequencies at low volume by boosting the bass and treble levels.	75
E-iSERV Sound Effect Customizations	Download sound adjustment data from E-iSERV (web site) that matches the vehicle's interior and store in the main unit.	67

## About parametric EQ

A variety of materials are used inside a vehicle to manufacture the seats and windows, and because these materials absorb and reflect sound in different ways, the parametric equalizer lets you adjust the peaks and dips of the frequency characteristics inside the vehicle to compensate for this.

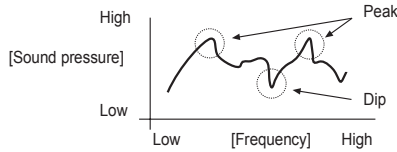

An "equalizer" is a function that corrects these peaks and dips in order to flatten the frequency characteristics. However with a normal graphic equalizer, the median frequency and the Q (sharpness and band width) are fixed, so that when neighboring bands are corrected, there is a limit to the amount by which distortion in the peak and dip characteristics can be corrected. A "parametric equalizer" lets you adjust the median frequency, Q (sharpness and band width) and gain to variable levels, so that you can make fine adjustments to spot areas of the frequency band.

[Parametric equalizer characteristics]

1. Median frequency can be varied.

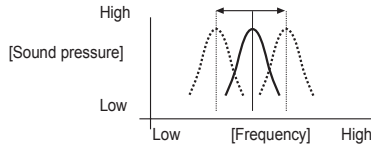

2. Gain can be varied.

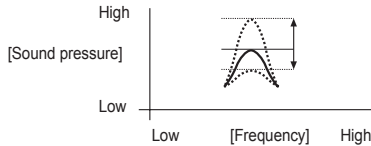

3. Q (sharpness/band width) can be varied.

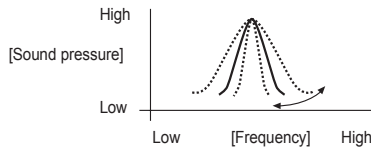



## About time alignment

With vehicle audio systems, the installation position of the speakers and the position of the listener mean that the distances from the listener to the left and right speakers are almost always different. These differences in the distance from the listener to each speaker in turn means that the time taken for the sound to reach the listener is different for each speaker. The result of this is that the phases of each speaker (biases) become mismatched and the sound becomes unnatural, as though the sound stage is not wide enough. The "time alignment" function corrects the time taken for the sound waves to reach the listener in order to set the optimum phase for the listening position so that the sound becomes more expansive as though it is being listened to on a sound stage.

The basic adjustment method involves measuring the actual distances to each speaker and calculating the differences in distance relative to the most distant speaker in order to derive the delay time for the sound from each speaker.

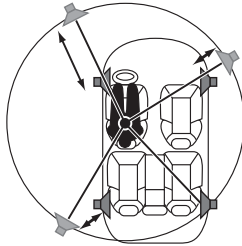

## About crossover

The frequency band that is stored by audio media such as CDs is a fairly wide range from 20 Hz to 20 kHz, and it is difficult for a single speaker to be able to play back all frequencies in such a wide range.

Because of this, several speakers can be used, with different frequency bands (such as treble, medium and bass) allotted to each speaker so that wide frequency ranges can be played back. The "Crossover" function is used to allot the frequency ranges that are to be played back by each speaker in accordance to the installed speaker units and the layout of the speakers, in order to obtain the maximum level of performance from the speakers and to provide the most stable frequency characteristics.

The crossover function includes a high-pass filter (HPF) for playing back treble sounds, and a low-pass filter (LPF) for playing back bass sounds. In addition, the HPF and LPF are used in combination in order to play back sounds in the mid range.

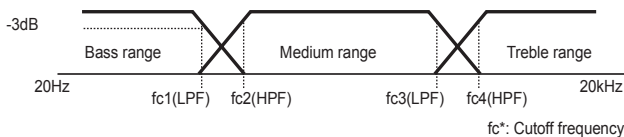

For example, when adjusting the HPF, frequencies that are lower than the specified frequency are progressively dampened, rather than simply not being played back at all. The "slope" adjustment function is the function that is used to adjust these dampening characteristics.

The slope characteristics of a filter are such that with larger slope values (for example 12 dB/oct), the slope becomes steeper, and so the amount of sound mixing in with neighboring bands becomes less so that only the target band is played back. However, it also causes the merging of sound between speakers to become poorer and can result in greater distortion.

## Various Settings

- The crossover function is a filter that allocates specified frequency bands.
- A high-pass filter (HPF) is a filter that cuts out frequencies that are lower than the specified frequency (bass range) and allows higher frequencies (treble range) to pass through.
- A low-pass filter (LPF) is a filter that cuts out frequencies that are higher than the specified frequency (treble range) and allows lower frequencies (bass range) to pass through.
- The slope is the signal level at which frequencies that are one octave higher or one octave lower are dampened.

When the 4-speaker layout is selected, it corresponds to basic speaker systems which comprise front speakers, rear speakers and an added sub-woofer if necessary. In such cases, the crossover can be used to apply the HPF to the front and rear speakers and the LPF to the sub-woofer so that the sound from all speakers merges properly.

When the 3 way layout is selected, the adjustments can be made to suit speaker system where the front speaker, rear speaker and non-fader output can be switched between Hi, Mid or Low output and the speakers can be combined according to each range (treble range: tweeter, medium range: Mid, bass range: woofer) to provide 3-way playback. In this case, the crossover function can be used to adjust the playback ranges so that the HPF is applied to the treble-range speakers, the HPF and LPF is applied to the medium-range speakers, and the LPF is applied to the bass range speakers so that the sound from all speakers merges properly.

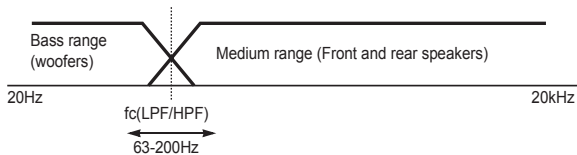

## About E-iSERV sound effect customization

The parametric equalizer, time alignment and crossover setting can be adjusted directly using the main unit settings, or through the ECLIPSE website. The following sound quality adjustments can be performed through the ECLIPSE website (E-iSERV):

- Automatic parametric equalizer

This can be used to automatically correct distortion in frequency characteristics (peaks and dips) based on the results of measuring the frequency characteristics inside the vehicle.

- Time alignment and crossover adjustment

How to operate the Sound Adjustment Mode other adjustments besides adjustment of this main unit can be carried out using the ECLIPSE web site.

- Custom mode

Using custom modes, E-iSERV sound effect customizations allow you to make adjustments even more precise than those available with the main unit alone.

Use the following procedure to make sound quality adjustments through the ECLIPSE website (E-iSERV):

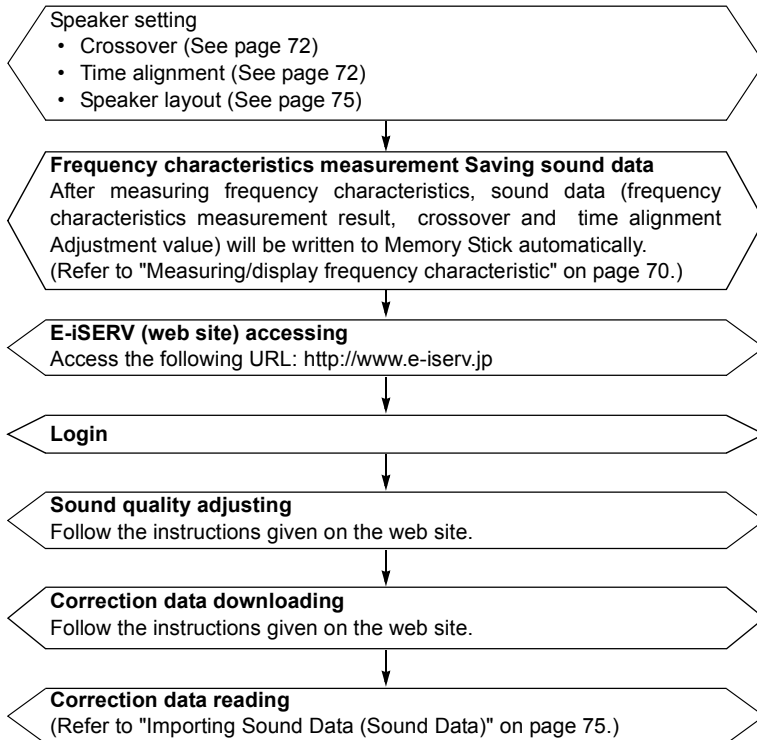

## Switching the Sound Adjustment Mode

- 1 Press the [CUSTOM] button for more than one second.

The Menu Selection mode is activated.

- 2 Press the [SELECT] (Upper/Lower) button to select the SOUND.

- 3 Press the [ENTER] button.

The sound adjustment mode is activated.

- 4 Press the [SELECT] (Upper/Lower) button to select the setting item.

When the button is pressed, the setting item changes.

The following setting items can be switched based on the speaker layout settings (see page 75):

When 4 speaker layout is selected:

CS II ↔ PEQ ↔ Time Alignment ↔  
X-Over ↔ Harmonizer ↔ NF Setting ↔  
Sound Data ↔ Loudness\* ↔ SP Layout  
↔ Custom Mode ↔ CSII ...

\*: Setting cannot be adjusted, when CS II setting is Low or Hi.

When 3 way speaker layout is selected:

PEQ ↔ Time Alignment ↔ X-Over ↔  
Harmonizer ↔ NF Setting ↔ Sound  
Data ↔ Loudness ↔ SP Layout ↔  
Custom Mode ↔ PEQ ↔ ...

- 5 Press the [ENTER] button.

Switches among the adjustment modes.



### ATTENTION

If returning to previous screen, press the [RTN] button.

## Circle Surround II (CSII) setting

CSII and TruBass (ON/OFF) settings can be performed.

- 1 Press the [SELECT] (Upper/Lower) button to select the CSII.

The selected item is highlighted.

- 2 Press the [ENTER] button.

The CSII setting mode is activated.

- 3 Press the [SELECT] (Upper/Lower) button.

Press the [SELECT] (Upper/ Lower) button to set CSII modes as follows:

Low ↔ High ↔ OFF ↔ Low ...

- 4 Press the [SELECT] (Right/Left) button.

When CSII is HI or Low, TruBass can be turned ON/OFF.

Right: TruBass ON

Left: TruBass OFF

The TruBass display will appear shaded when TruBass is set to OFF.

- 5 Press the [ENTER] button.

The selected settings will take effect.

- 6 Press the [CUSTOM] or [RTN] button to exit sound adjustment mode.

## Parametric equalizer adjustment (PEQ)

When the 4-speaker layout is selected, 7-band parametric equalizers can be adjusted.

When the 3 way speaker layout is selected, 11-band parametric equalizers can be adjusted for both the Hi range, Mid range and Low range.

(For details, about speaker layout setting, refer to "Speaker layout settings (SP Layout)" on page 75.)

Each band can be set to the following median frequencies:

**When the 4-speaker layout is selected**

Band	Adjustable frequency (Hz)
1	63, 80, 100
2	125, 160, 200
3	250, 315, 400, 500
4	630, 800, 1 k, 1.25 k
5	1.6 k, 2 k, 2.5 k, 3.15 k
6	4 k, 5 k, 6.3 k, 8 k
7	10 k, 12.5 k, 16 k

**When the 3 way speaker layout is selected**

Channel	Band	Adjustable frequency (Hz)
Hi	Hi 1	200, 250, 315, 400, 500, 630, 800, 1 k, 1.25 k, 1.6 k, 2 k, 2.5 k, 3.15 k, 4 k, 5 k, 6.3 k, 8 k, 10 k, 12.5 k, 16 k
	Hi 2	
	Hi 3	
	Hi 4	
	Hi 5	
Mid	Mid 1	63, 80, 100, 125, 160, 200, 250, 315, 400, 500, 630, 800, 1 k, 1.25 k, 1.6 k, 2 k, 2.5 k, 3.15 k, 4 k, 5 k, 6.3 k, 8 k, 10 k, 12.5 k, 16 k
	Mid 2	
	Mid 3	
	Mid 4	
	Mid 5	
Low	Low	20, 25, 31.5, 40, 50, 63, 80, 100, 125, 160, 200, 250

 **ATTENTION**

It is not possible to set more than one band in the same channel and median frequency. Either change the median frequency of the current band, or change the median frequency of the another band.

**1 Press the [SELECT] (Upper/ Lower) button to select the PEQ.**

**2 Press the [ENTER] button.**

The PEQ setting mode is activated.

**3 Press the [ENTER] button to select the band to be adjusted.**

Each time the button is pressed, the band changes in the following order.

When the 4-speaker layout is selected:

1 → 2 → 3 → 4 → 5 → 6 → 7 → 1 → ...

When the 3 way speaker layout is selected:

Hi 1 → Hi 2 → Hi 3 → Hi 4 → Hi 5 →

Mid 1 → Mid 2 → Mid 3 → Mid 4 → Mid

5 → Low → Hi 1 → ...

**4 Press the [SELECT] (Right/Left) button to select the frequency to be adjusted.**

**5 Press the [SELECT] (Upper/ Lower) button for less than one second to adjust the frequency level.**

Upper: Increases level.

Lower: Decreases level.

**6 Press the [SELECT] (Upper/ Lower) button for more than one second to adjust the Q curve pattern.**

Each time the button is pressed, the Q curve changes.

SLOW ↔ Mid SLOW ↔ NORMAL ↔

Mid SHARP ↔ SHARP ↔ SLOW ↔ ...

**7 Repeat the operations in steps 3 to 6 to change the settings for each channel and band.**

**8 Hold down a button, [1] to [5], for more than two seconds to preset a value.**

The preset value is overwritten by the value set using the above steps.

The time alignment and crossover adjustments will also be stored at this time.

**9 Press the [CUSTOM] or [RTN] button to exit sound adjustment mode.**

## Selecting an equalizer mode from memory

Press a preset button to select the equalizer mode set in memory for the button. The buttons that set equalizer modes in memory are called preset buttons.

- Select any button, from [1] to [5], and press it for less than one second when PEQ setting mode is activated.**

The preset pattern stored in memory will be retrieved.

### ATTENTION

When the preset value is changed, the display shows as follows:

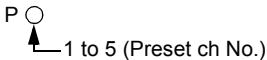

## Measuring/display frequency characteristic

Frequency characteristics inside the vehicle can be measured and displayed on the display. The measurement result can be referred to when adjusting parametric equalizer. This result is also necessary to automatically correct parametric equalizer setting using E-iSERV sound effect customizations.

### ATTENTION

- Adjust time alignment (see page 72) and crossover (see page 72) before measuring frequency characteristics.
- When measuring frequency characteristics, CSII and Loudness settings are automatically cancelled.
- Close all doors and windows while measurement is in progress.

### CAUTION

In order to make measurement of frequency characteristics easier, slight errors may occur in the measurement data under some circumstances when this function is used. In addition, it is not equivalent to the precise measurements that can be made by specialist measuring devices.

- Connect the optional microphone (MEI-100) with a RCA connector to the L-CH of the AUX jack of the main unit.**

Align the microphone with the actual ear position and attach it to the headrest or other appropriate fixture. (Attach the microphone using tape or string.)

## Displaying measurement results

### 2 Press the button [6] for less than one second in PEQ screen.

After pushing the button, a 10-second countdown begins. Leave the vehicle during that time.

Pink noise will be output from the speakers and measurement of the frequency characteristics will start. [Measuring] will appear on the display while measurement is in progress.

When measurement is complete, the measurement results will appear on the display. You can adjust the volume (by turning the [VOL] button) and restart measurement while measurement is in progress.

Press the button [6] once more to cancel measurement.

The measurement result can be referred to when adjusting parametric equalizer.

### 3 Press the [CUSTOM] or [RTN] button to exit sound adjustment mode.

## To writing measurement results to the Memory Stick

### 2 Insert the Memory Stick.

### 3 Press the button [6] for more than one second.

After pushing the button, a 10-second countdown begins. Leave the vehicle during that time.

Pink noise will be output from the speakers and measurement of the frequency characteristics will start. [Measuring] will appear on the display while measurement is in progress.

When measurement is complete, the measurement results will appear on the display. You can adjust the volume (by turning the [VOL] button) and restart measurement while measurement is in progress.

Measurements can be written to a memory stick and corrected automatically using the E-iSERV website.

Press the button [6] once more to cancel measurement.

### 4 Press the [CUSTOM] or [RTN] button to exit sound adjustment mode.

## ATTENTION

- Sound quality data is written to Memory Stick as follows.

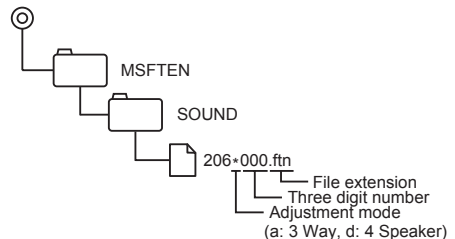

- The folders and files that are required for E-iSERV sound effect customizations are created automatically when the data is written to the Memory Stick.
- Select a file in  when uploading sound quality data to E-iSERV (web site).

## Time alignment adjustment (Time Alignment)

The delay time and level of the sound from each speaker can be adjusted in order to correct any phase mismatches in the sound resulting from the listening position. (For details about speaker layout selection, see page 75.)

**1** Press the [SELECT] (Upper/ Lower) button to select the Time Alignment.

**2** Press the [ENTER] button.

The time alignment setting mode is activated.

**3** Press the [ENTER] button to select the speaker band to be adjusted.

Each time the button is pressed, the band changes in the following order.

When the 4-speaker layout is selected:

FL → FR → RL → RR → SW →  
FL → ...

When the 3 way speaker layout is selected:

HL → HR → ML → MR → LL → LR →  
HL → ...

**4** Press the [SELECT] (Right/Left) button to adjust the delay time for the sound to arrive.

The delay time can be adjusted within 0.0 to 10.0 ms (in main units of 0.1 ms).

Right: Increases the time.  
Left: Decreases the time.

## ATTENTION

- Refer to the following for the method of calculating the delay time.

$$A = (B - C) / 34$$

A: Delay time (ms)

B: Distance from listening position to furthest speaker (cm)

C: Distance from listening position to the speaker to be adjusted (cm)

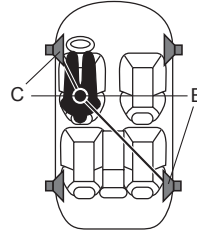

(Example) Listening position:

Driver's seat (left)

B: 200 (cm)

C: 50 (cm)

$$\begin{aligned} \text{Delay time} &= 200 \text{ (cm)} - 50 \text{ (cm)} / 34 \\ &= \text{Approx. } 4.4 \text{ (ms)} \end{aligned}$$

**5** Press the [SELECT] (Upper/ Lower) button to adjust level.

Upper: Increases the time.

Lower: Decreases the time.

**6** Press the [CUSTOM] or [RTN] button to exit sound adjustment mode.

## Crossover adjustment (X-Over)

Allocate specified frequency bands to each speaker for improved sound integration.

**1** Press the [SELECT] (Upper/ Lower) button to select the X-Over.



**2 Press the [ENTER] button.**

The crossover setting mode is activated.

**3 Press the [ENTER] button to crossover adjustment channel.**

Each time the button is pressed, the channel changes in the following order.

When the 4-speaker layout is selected:

Front → Rear → Woofer → Front → ...

When the 3 way speaker layout is selected:

Hi-HPF → Mid-LPF → Mid-HPF → Low-LPF → Hi-HPF → ...

**4 Press the [SELECT] (Right/Left) button to select the cut-off frequency.**

When the button is pressed, the frequency changes in the following order.

When the 4-speaker layout is selected:

Front/Rear:

63 Hz ↔ 80 Hz ↔ 100 Hz ↔ 125 Hz ↔  
 160 Hz ↔ 200 Hz ↔ 250 Hz ↔ 315 Hz ↔  
 400 Hz ↔ 500 Hz ↔ 630 Hz ↔  
 800 Hz ↔ 1kHz ↔ 1.25kHz ↔ 1.6 kHz ↔  
 2 kHz ↔ 2.5 kHz ↔ 3.15 kHz ↔  
 4kHz ↔ 5kHz ↔ 6.3 kHz ↔ 8kHz ↔  
 10 kHz

Woofer:

20 Hz ↔ 25 Hz ↔ 31.5 Hz ↔ 40 Hz ↔  
 50 Hz ↔ 63 Hz ↔ 80 Hz ↔ 100 Hz ↔  
 125 Hz ↔ 160Hz ↔ 200 Hz

When the 3 way speaker layout is selected:

M-LPF/Hi:

200 Hz ↔ 250 Hz ↔ 315 Hz ↔ 400 Hz ↔  
 500 Hz ↔ 630 Hz ↔ 800 Hz ↔  
 1kHz ↔ 1.25kHz ↔ 1.6 kHz ↔ 2 kHz ↔  
 2.5 kHz ↔ 3.15 kHz ↔ 4kHz ↔  
 5kHz ↔ 6.3 kHz ↔ 8kHz ↔ 10 kHz

M-HPF/Low:

20 Hz ↔ 25 Hz ↔ 31.5 Hz ↔ 40 Hz ↔  
 50 Hz ↔ 63 Hz ↔ 80 Hz ↔ 100 Hz ↔  
 125 Hz ↔ 160Hz ↔ 200 Hz

**5 Press the [SELECT] (Upper/ Lower) button to set the slope.**

The slope can be set to "PASS", "6dB/oct", "12dB/oct", "18dB/oct" or "24dB/oct".

Upper: The slope becomes more gentle.

Lower: The slope becomes steeper.

**6 Repeat the operations in steps to 3 to 5 change the settings for each channel.**

**7 Press the [CUSTOM] or [RTN] button to exit sound adjustment mode.**

## Multi-harmonizer settings (Harmonizer)

---

This function uses harmonic synthesis to restore the high-frequency component that is lost as a result of the compression process so that fresher sound can be obtained during MP3 /WMA, Memory Stick (ATRAC3) playback.

**1 Press the [SELECT] (Upper/ Lower) button to select the Harmonizer.**

**2 Press the [ENTER] button.**

The harmonizer setting mode is activated.

**3 Press the [SELECT] (Upper/ Lower) button to select the setting item.**

When the button is pressed, the setting item changes in the following order and the selected item is highlighted.

Hi → Low → OFF → Hi → ...

Hi: High effectiveness

Low: Low effectiveness

**4 Press the [ENTER] button.**

The selected settings will take effect.

**5 Press the [CUSTOM] or [RTN] button to exit sound adjustment mode.**

## Non-fader settings (NF Setting)

---

- Non-fader phase (Phase)

The merging of sound between the front and rear speakers and the woofer can be improved by selecting the phase. Switch the phase to a phase which lets the speakers combine without any disharmony.

- Non-Fader Output (Output)

Non-Fader Output can be stereo or mono. Select the method that matches the output method for the sub-woofer system that is connected to the main unit.

**1 Press the [SELECT] (Upper/ Lower) button to select the NF Setting.**

The selected item is highlighted.

**2 Press the [ENTER] button.**

The time non-fader setting mode is activated.

## Non-fader phase settings (Phase)

---

**1 Press the [SELECT] (Upper) button to select the Phase.**

The selected item is highlighted.

**2 Press the [SELECT] (Right/Left) button to select Normal or Reverse.**

Right: Reverse

Left: Normal

**3 Press the [CUSTOM] or [RTN] button to exit sound adjustment mode.**

## Non-Fader Output settings (Output)

- 1 Press the [SELECT] (Lower) button to select the Output.

The selected item is highlighted.

- 2 Press the [SELECT] (Right/Left) button to select Stereo or Monaural.

Right: Monaural

Left: Stereo

- 3 Press the [CUSTOM] or [RTN] button to exit sound adjustment mode.

## Loudness settings (Loudness)

The loudness control may be turned on to emphasize low and high frequencies at low volume levels. Loudness compensates for the apparent weakness of low and high frequencies at low volume by boosting the bass and treble levels.

- 1 Press the [SELECT] (Upper/ Lower) button to select the Loudness.

The selected item is highlighted.

- 2 Press the [ENTER] button.

The loudness setting mode is activated.

- 3 Press the [SELECT] (Upper/ Lower) button to select ON or OFF.



### ATTENTION

Loudness control is not available when CSII is ON. In order to enable loudness control, turn OFF CSII. (For details on turning CSII ON/OFF, see page 68.)

- 4 Press the [CUSTOM] or [RTN] button to exit sound adjustment mode.

## Speaker layout settings (SP Layout)

Depending upon speaker layout, you can switch between 3-way and 4-speaker systems. (Select a system configuration before adjusting PEQ, time alignment or cross over.)

- 1 Press the [SELECT] (Upper/ Lower) button to select the SP Layout.

- 2 Press the [ENTER] button.

The time speaker layout setting mode is activated.

- 3 Press the [SELECT] (Upper/ Lower) button to select 3 WAY or 4 SP+SW.

The selected item is highlighted.

- 4 Press the [ENTER] button for more than five seconds.

"OK?" message will appear.

- 5 Press the [ENTER] button for less than one second.

- 6 Press the [CUSTOM] or [RTN] button to exit sound adjustment mode.



### CAUTION

When switching between 3 WAY and 4 SP+SW mode, please make sure that the volume level is set to 0.

## Importing Sound Data (Sound Data)

Sound data adjusted by the E-iSERV website can be downloaded to a CD-R or a memory stick and imported into the main unit.

- 1 Press the [SELECT] (Upper/ Lower) button to select the Sound Data.

- 2 Press the [ENTER] button.

The sound data importing mode is activated.

**3** Press the [SELECT] (Upper/ Lower) button to select media types (Disc or Memory Stick).

**4** Press the [ENTER] button.

The front panel automatically opens.

**5** Sound data adjusted by the E-iSERV website can be downloaded to a CD-R or a memory stick and imported into the main unit.

**6** Press the [SELECT] (Upper/ Lower) button to select files.

When the button is pressed, the setting item changes and the selected item is highlighted.

**7** Press the [ENTER] button.

**8** Select from buttons [1] through [5], and press and hold for 2 seconds or more.

The selected file is written to the selected button.

When using a CD-R, the CD-R will eject automatically when writing is complete.

The display will return to the file selection screen.

**9** Press the [CUSTOM] or [RTN] button to exit sound adjustment mode.

**ATTENTION**

<When using Memory Stick>

- Make a folders in the Memory Stick and download the data adjust through E-iSERV (web site) as shown below.

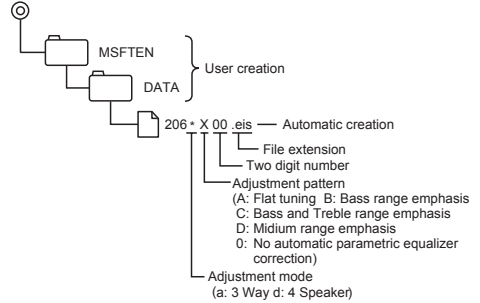

- The files that can be read by this main unit are created automatically when you are downloading from the E-iSERV sound effect customizations.

<When using CD-R>

- The main unit can only import files from CD-R that have been written with root directories.

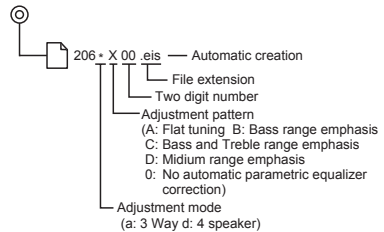

- Disc formats that may be used are as follows:
  - CD-ROM (MODE 1)
  - CD-ROM (MODE2\_FORM 1)

\*CD-ROMs written in MODE2\_FORM2 cannot be read.

**CAUTION**

- Do not turn the ignition switch or power to the main unit ON or OFF (or remove the front panel of the main unit) while data reading is in progress. Data reading will be interrupted and data may be damaged.
- Only the [VOL] button can be operated while the system is reading data.

**Reading custom mode Data (Custom Mode)**

Values (PEQ, time alignment, cross over value) adjusted using the custom mode on the web site. Adjust values following the instructions provided on the E-iSERV operation procedure screen, and download the data to a memory stick.

**1 Press the [SELECT] (Upper/ Lower) button to select the Custom Mode.**

The selected item is highlighted.

**2 Press the [ENTER] button.**

The mode will change to Custom mode.

**3 Insert a memory stick containing data.****4 Press the [SELECT] (Upper/ Lower) button to select ON or OFF.**

If a memory stick is not inserted, a caution appears instead of ON/OFF.

**5 Press the [ENTER] button.****6 Press the [CUSTOM] or [RTN] button to exit sound adjustment mode.****ATTENTION**

- PEQ, time alignment, and crossover values cannot be adjusted while the custom mode is on. To adjust values, turn the custom mode off.

## Making changes with Display Adjustment Mode

This mode lets you adjust the display brightness, change the button illumination color, etc.

### Switching the Display Adjustment Mode

- 1 Press the [CUSTOM] button for more than one second.

The Menu Selection mode is activated.

- 2 Press the [SELECT] (Upper/Lower) button to select the DISP.

The selected item is highlighted.

- 3 Press the [ENTER] button.

The display adjustment mode is activated.

- 4 Press the [SELECT] (Upper/Lower) button to select the setting item.

When the button is pressed, the setting item changes in the following order.

Bright ↔ Illumination ↔ DISP Type ↔  
DISP Data ↔ Scroll Pattern ↔  
Bright ↔ ...

- 5 Press the [ENTER] button.

Switches among the adjustment modes.

#### ATTENTION

If returning to previous screen, press the [RTN] button.

### Switching the brightness (Bright)

Adjust the display brightness to the best level.

- 1 Press the [SELECT] (Upper/Lower) button to select the Bright.

- 2 Press the [ENTER] button.

The bright setting mode is activated.

- 3 Press the [SELECT] (Right/Left) button to adjust brightness.

Right: Increase the brightness level.  
Left: Decrease the brightness level.

- 4 Press the [ENTER] button.

The selected settings will take effect.

- 5 Press the [CUSTOM] or [RTN] button to exit display adjustment mode.

### Changing illumination color (Illumination)

You can change the button illumination color in the following way.

- 1 Press the [SELECT] (Upper/Lower) button to select the Illumination.

- 2 Press the [ENTER] button.

The illumination setting mode is activated.

**3 Press the [SELECT] (Upper/Lower) button.**

Press the [SELECT] (Upper/Lower) button to set illumination color as follows:

Blue/Red ↔ Blue/Green ↔ Blue/Amber  
 ↔ All Red ↔ All Green ↔ All Amber ↔  
 Blue/Red ↔ ...

**4 Press the [ENTER] button.**

The selected settings will take effect.

**5 Press the [CUSTOM] or [RTN] button to exit display adjustment mode.**

### Changing display type (DISP Type)

You can change the display type (background, spectrum analyzer and slide show).

**1 Press the [SELECT] (Upper/Lower) button to select the DISP Type.**

**2 Press the [ENTER] button.**

The display type setting mode is activated.

**3 Press the [SELECT] (Upper/Lower) button to select the setting item.**

When the button is pressed, the setting item changes in the following order.

Background ↔ S/A ↔ Slide show ↔  
 GPS INFO\* ↔ Background ↔ ...

\*: Only when the optional GPS unit is connected.

**4 Press the [ENTER] button.**

Switches among the adjustments modes.

### Changing Background (Background)

You can change the background.

**1 Press the [SELECT] (Upper/Lower) button to select the Background.**

The selected item is highlighted.

**2 Press the [ENTER] button.**

The display type setting mode is activated.

**3 Press the [SELECT] (Upper/Lower) button to select the setting item.**

When the button is pressed, the background changes in the following order.

Motion picture 1 ↔ Motion picture 2 ↔  
 Wall paper 1 ↔ Wall paper 2 ↔  
 Wall paper 3 ↔ Wall paper 4 ↔  
 Standard (Background OFF) ↔  
 Motion picture 1 ↔ ...

**4 Press the [ENTER] button.**

The selected settings will take effect.

**5 Press the [CUSTOM] or [RTN] button to exit display adjustment mode.**

## Changing spectrum analyzer (S/A)

You can change the spectrum analyzer type.

**1 Press the [SELECT] (Upper/Lower) button to select the S/A.**

**2 Press the [ENTER] button.**

The spectrum analyzer type setting mode is activated.

**3 Press the [SELECT] (Upper/Lower) button to select the setting item.**

When the button is pressed, the analyzer type changes in the following order.

Type 1 ↔ Type 2

**4 Press the [ENTER] button.**

The selected settings will take effect.

**5 Press the [CUSTOM] or [RTN] button to exit display adjustment mode.**

## Changing Slide Show ON/OFF (Slideshow)

Slide Show can be switched ON or OFF. When Slide Show is switched ON and "Slide Show" is selected in the screen settings, the main unit will display a series of previously-stored images (see page 20).

**1 Press the [SELECT] (Upper/Lower) button to select the Slideshow.**

**2 Press the [ENTER] button.**

The slide show setting mode is activated.

**3 Press the [SELECT] (Upper/Lower) button to select the setting item.**

When the button is pressed, the slide show setting changes in the following order.

Upper: ON  
Lower: OFF

**4 Press the [CUSTOM] or [RTN] button to exit display adjustment mode.**

## GPS information display

The following GPS information can be displayed in addition to map information when an optional GPS unit is connected:

- Directional heading
- GPS reception
- Latitude/longitude
- Compass
- Speed indicator display

**1 Press the [SELECT] (Upper/Lower) button to select GPS INFO then press the [ENTER] button.**

The GPS information setting mode is activated.

**2 Press the [SELECT] (Upper/Lower) button to OFF, Type A, Type B or Type C.**

The following information is displayed depending on the display type selected:

OFF:	No display	
Type A:	Directional heading, GPS reception, compass	
Type B:	Latitude/longitude, GPS reception, compass	
Type C:	Speed indicator, GPS reception, compass	

**3 Press the [ENTER] button.**

The selected settings will take effect.

**4 Press the [CUSTOM] or [RTN] button to exit display adjustment mode.**



**ATTENTION**

- When GPS INFO is switched ON and “GPS information” is selected in the screen settings, the main unit display a information (see page 20).
- The information is displayed in the following way.

Type A

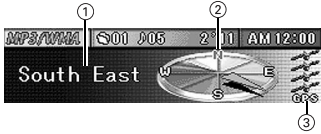

Type B

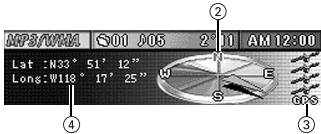

Type C

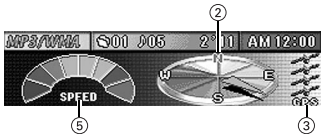

- ① Directional heading/ ② Compass:  
8 directional headings (North/Northeast/East/Southeast/South/Southwest/West/Northwest/Northeast)
  - ③ GPS reception  
Displays the condition of the GPS signal being received.
  - ④ Latitude/longitude:
  - ⑤ Speed indicator display:  
Displays the estimated speed that the vehicle is traveling at based on GPS information received.
- The GPS information display may be inaccurate depending on the quality of GPS reception.
  - GPS information is updated at approximately one second intervals. For this reason, contents displayed on the screen may change even if the vehicle is stopped.

**Importing display data (DISP Data)**

Screen provided by the ECLIPSE web site (E-iSERV) can be downloaded and used instead of pre-set motion pictures, wall paper and slide show. To download data follow the ECLIPSE web site (E-iSERV). After downloading the data to your PC, copy the data to a Memory Stick or CD-R and import the data into the main unit. (URL: <http://www.e-iserv.jp>) Applications for creating motion pictures, wall paper and slide show screens can be downloaded, allowing you to create your own original motion pictures, wall paper and slide show screens. Screens can be created by following the steps shown below:

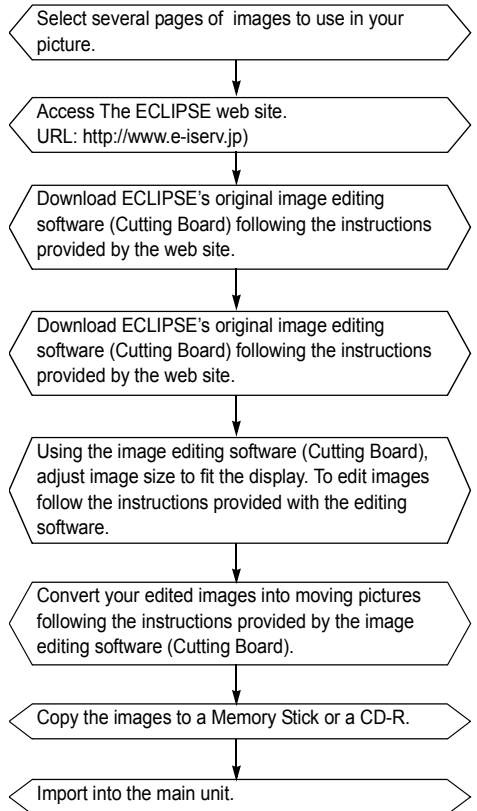

**1** Press the [SELECT] (Upper/Lower) button to select the DISP Data.

**2** Press the [ENTER] button.

The display data import mode is activated.

**3** Press the [SELECT] (Upper/Lower) button to select media types.

**4** Press the [ENTER] button.

- When using a CD-R:

The front panel opens automatically and, if a CD has already been loaded into the main unit, it will automatically eject.

- When using a memory stick:

If the memory stick containing the images is not inserted, the front panel opens automatically.

**5** Insert your selected media.

**6** Press the [▲ (OPEN/EJECT)] button to close the front panel.

**7** Press the [SELECT] (Upper/Lower) button from the display type to which you want to import the data: [Motion picture] - [Wall paper] - [Slideshow]

When the button is pressed, the media type changes display type in the following order.

Motion picture ↔ Wall paper ↔  
Slideshow ↔ Motion picture ↔ ...

**8** Press the [SELECT] (Upper/Lower) button to select files.

**9** Press the [ENTER] button.

**10** Press the [SELECT] (Upper/Lower) button to select the image data you want to overwrite.

**11** Press the [ENTER] button.

Begin importing the data into the main unit. If the data has already been imported, the data will be overwritten. When importing has completed, [Completed] will appear and the front panel opens automatically, and CD-Rs will automatically eject. Press the [▲ (OPEN/EJECT)] button to close the previous panel.

**12** Press the [CUSTOM] or [RTN] button to exit sound adjustment mode.

 **ATTENTION**

<When using a Memory Stick>

- Data downloaded from the ECLIPSE web site (E-iSERV) can be saved in folders on the Memory Stick as follows:

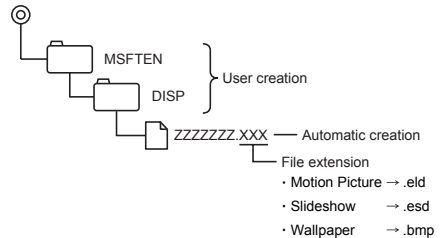

- Files that can be imported into the main unit are created automatically when downloaded from the E-iSERV web site.

<When using a CD-R>

- The main unit can only import files from CD-R that have been written with root directories.

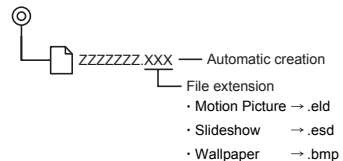

- Disc formats that may be used are as follows:
  - CD-ROM (MODE 1)
  - CD-ROM (MODE2\_FORM 1)
  - \*CD-ROMs written in MODE2\_FORM2 cannot be read.
- When data is imported from a CD-R, the importing process will take a long time if a lot of data other than the import data has also been saved to the CD-R.

**4** Press the [ENTER] button.

The selected settings will take effect.

**5** Press the [CUSTOM] or [RTN] button to exit display adjustment mode.

**⚠ CAUTION**

- Do not turn the ignition switch or power to the main unit ON or OFF (or remove the front panel of the main unit) while data reading is in progress. Data reading will be interrupted and data may be damaged.
- Only the [VOL] button can be operated while the system is reading data.

## Changing scroll pattern (Scroll Pattern)

The scroll pattern of the text display can be switched.

**1** Press the [SELECT] (Upper/Lower) button to select the Scroll Pattern.

The selected item is highlighted.

**2** Press the [ENTER] button.

The scroll pattern setting mode is activated.

**3** Press the [SELECT] (Upper/Lower) button to select scroll pattern.

When the button is pressed, the scroll pattern changes in the following order.

Once ↔ Repeat

Once: Text will scroll once before changing to a fixed display

Repeat: Text will continue to scroll

## Making changes with Function Mode

A variety of settings can be changed.

### Switching the Function Mode

**1 Press the [CUSTOM] button for more than one second.**

The Menu Selection mode is activated.

**2 Press the [SELECT] (Upper/Lower) button to select the FUNC.**

The display adjustment mode is activated.

**3 Press the [ENTER] button.**

The function mode is activated.

**4 Press the [SELECT] (Upper/Lower) button to select the setting item.**

When the button is pressed, the setting item changes in the following order.

AreaShot\*1 ↔ Station Name or Title\*2  
 ↔ MS Format\*3 ↔ Guide Tone ↔ Clock  
 ON/OFF ↔ Clock Adjust ↔ Demo ↔  
 HD Radio\*4 ↔ AUX Sensitivity\*5 ↔ S/A  
 Sensitivity ↔ Steering SW Data ↔  
 SIRIUS ID\*6 ↔ AVL Setting\*7 ↔  
 AreaShot\*1 ↔ ...

\*1: Refer to page 54 for details on Area shot operation.

\*2: Cannot make settings other than for tuner or CD/CD changer operation.

\*3: This setting can only be chosen when Memory Stick is inserted. (Refer to page 36 on Memory Stick operation.)

\*4: This setting can only be chosen when an optional HD radio tuner unit is connected. (Refer to page

94 for details on HD Radio operation.)

\*5: Refer to page 101 for detail on AUX operation.

\*6: This setting can only be chosen when an optional SIRIUS Satellite radio tuner unit is connected. (Refer to page 97 for details on SIRIUS Satellite radio operation.)

\*7: This setting can only be chosen when an optional GPS unit is connected. (Refer to page 59 for details on Area Shot operation.)

### Setting station name/disc title (Station Name/Title)

The name of the station being received, or the title of the CD being played can be set.



#### ATTENTION

- No CD text disc can be set.
- Setting cannot be performed when an optional HD radio tuner unit is connected, or during SIRIUS satellite radio reception.

**1 Press the [SELECT] (Upper/Lower) button to select the Station Name or Title.**

Station Name or Title will be selected based on the current audio mode settings.

**2 Press the [ENTER] button.**

The title setting mode is activated.

**3 Press the [SCREEN] button to select the character type.**

Pressing the button will switch types from [ABC] (upper-case alphabet characters) to, [123] (numeric characters) and then [!"#] (symbols).

- Press the [SELECT] (Right/Left) button to select the position in which to enter the character.

The character will be inserted where the cursor is flashing.

Right: Advances the cursor to the right.

Left: Returns the cursor to the left.

- Press the [SELECT] (Upper/Lower) button to select characters.

Upper: Advances the character forward in its type.

Lower: Moves the character backward in its type.

[Symbol] Initial value [!]

! ↔ " ↔ # ↔ \$ ↔ % ↔ & ↔ ' ↔ ( ↔ ) ↔ \* ↔ + ↔ , ↔ \_ ↔ . ↔ / ↔ : ↔ ; ↔ < ↔ = ↔ > ↔ ? ↔ @ ↔ ' ↔ \_ ↔ ! ↔ ...

[Upper-case alphabet characters] Initial value [A]

A ↔ B ↔ C ↔ ... ↔ X ↔ Y ↔ Z ↔ A ↔ ...

[Numeric characters] Initial value [1]

1 ↔ 2 ↔ 3 ↔ ... ↔ 8 ↔ 9 ↔ 0 ↔ 1 ↔ ...

- Press the [ENTER] button to store the title.



### ATTENTION

- To change the type of character to be entered, repeat steps 3 and 5.
- A maximum of 16 characters may be entered per title.
- 30 titles can be stored.
- If the number of discs that can be memorized is exceeded, the information about the disc whose playing time is oldest is deleted.

- Press the [CUSTOM] or [RTN] button to exit function mode.

## Deleting station name/disc title (Station Name/Title)

- Press the [RTN] button for more than two seconds, when title setting mode is activated.

The station name/disc title that is displayed at this point will be deleted.

- Press the [CUSTOM] or [RTN] button to exit function mode.

## Setting guide tone (Guide Tone)

The main unit is set at the factory to emit a beep tone in response to button operation. The guide tone feature may be disabled in the following procedure:

- Press the [SELECT] (Upper/Lower) button to select the Guide Tone.

- Press the [ENTER] button.

The guide tone setting mode is activated.

- Press the [SELECT] (Upper/Lower) button to select the guide tone ON/OFF.

The selected item will be highlighted.

- Press the [CUSTOM] or [RTN] button to exit function mode.

## Setting clock display (Clock ON/OFF)

Switches the clock display to ON/OFF.

- Press the [SELECT] (Upper/Lower) button to select the Clock ON/OFF.

- Press the [ENTER] button.

The clock display setting mode is activated.

- 3 Press the [SELECT] (Upper/Lower) button to select the clock display ON/OFF.**

The selected item will be highlighted.

- 4 Press the [CUSTOM] or [RTN] button to exit function mode.**



### ATTENTION

---

The clock display can also be turned on and off by pressing the button [6] while the power is turned off.

---

## Setting time (Clock Adjust)

---

This main unit uses the 12-hour display notation.

- 1 Press the [SELECT] (Upper/Lower) button to select the Clock Adjust.**

The selected item is highlighted.

- 2 Press the [ENTER] button.**

The clock setting mode is activated.

- 3 Press the [SELECT] (Right/Left) button to display the item to be selected for adjustment.**

Right: Minutes will be switched.

Left: Hours will be switched.

- 4 Press the [SELECT] (Upper/Lower) button to adjust the time.**

Upper: Turns the time forward.

Lower: Turns the time back.

- 5 Press the [ENTER] button.**

- 6 Press the [CUSTOM] or [RTN] button to exit function mode.**

## Switching demonstration screen display (Demo)

---

Demonstration screen display settings can be performed.

If the demonstration screen display is set to ON, operation, motion picture, and other screens will be displayed in succession.

If you press a button while the demonstration screens are being displayed, the demonstration screens will be canceled and the audio operation screen will be displayed. If you do not operate the status display function within 15 seconds, the display will return automatically to the demo screen.

- 1 Press the [SELECT] (Upper/ Lower) button to select the Demo.**

- 2 Press the [ENTER] button.**

The demo display setting mode is activated.

- 3 Press the [SELECT] (Upper/ Lower) button to select the Demo ON/OFF.**

The selected item will be highlighted.

- 4 Press the [CUSTOM] or [RTN] button to exit function mode.**



### ATTENTION

---

The demonstration screen display is set to ON as a factory default. It is recommended that you turn the demonstration screen display OFF after installing the main unit.

---

## Setting spectrum analyzer sensitivity (S/A Sensitivity)

The sensitivity of the spectrum analyzer display can be changed.

**1 Press the [SELECT] (Upper/ Lower) button to select the S/A Sensitivity.**

**2 Press the [ENTER] button.**

The spectrum analyzer sensitivity setting mode is activated.

**3 Press the [SELECT] (Upper/ Lower) button to select the spectrum analyzer sensitivity.**

When the button is pressed, the spectrum analyzer sensitivity changes in the following order.

Low ↔ Mid ↔ Hi ↔ Low ↔ ...

**4 Press the [ENTER] button.**

The selected settings will take effect.

**5 Press the [CUSTOM] or [RTN] button to exit function mode.**

## Setting the steering switch function (U.S.A. only)

The vehicle's factory loaded steering switch becomes inoperable when the CD7000 is installed. The ECLIPSE web site (E-iSERV) provides software that enables steering switch operation even with the installation of the main unit. Import this software into your CD7000.

For details, contact the store from which you purchased your main unit. Depending on your vehicle's make and model, material downloaded from the web site may not be compatible with your steering switch. Consult the store from which you purchased your CD7000 about compatibility and set-up procedures. Software for the steering switch can be downloaded and imported into the main unit as follows:

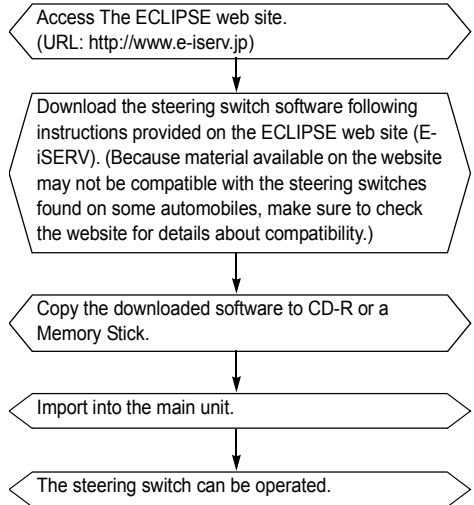

## Reading steering switch data (U.S.A. only)

The steering switch data that has been downloaded from E-iSERV (web site) to a Memory Stick or CD-R can be loaded into the main unit and save there.

**1 Press the [SELECT] (Upper/Lower) button to select the Steering SW Data.**

**2 Press the [ENTER] button.**

The spectrum steering switch setting mode is activated.

**3 Press the [SELECT] (Upper/Lower) button to select media types.**

**4 Press the [ENTER] button.**

“INSERT DISC” or “INSERT Memory Stick” will be displayed and the panel will open automatically.

**5 Insert the CD-R or Memory Stick to be used for saving the steering switch data.**

**6 Press the [▲ (OPEN/EJECT)] button to close the front panel.**

**7 Press the [SELECT] (Upper/Lower) button to select files.**

The selected item will be highlighted.

**8 Press the [ENTER] button.**

The CD-R or memory stick data is read. While it is reading, [READING] is displayed.

If the data can be read successfully, [Completed] will appear on the display. When using CD-R data, the CD-R will automatically eject when reading is complete.

**⚠ CAUTION**

- Do not turn the ignition switch or power to the main unit ON or OFF (or remove the front panel of the main unit) while data reading is in progress. Data reading will be interrupted and data may be damaged.
- Only the [VOL] button can be operated while the system is reading data.

**ATTENTION**

<When using a Memory Stick>

- Data downloaded from the ECLIPSE web site (E-iSERV) can be saved in folders on the Memory Stick as follows:

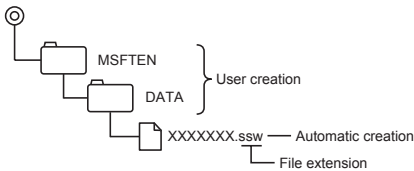

- Files that can be imported into the main unit are created automatically when downloaded from the E-iSERV web site.

<When using a CD-R>

- The main unit can only import files from CD-R that have been written with root directories.

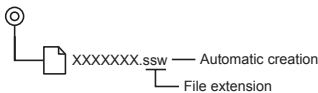

Disc formats that may be used are as follows:

- CD-ROM (MODE 1)
- CD-ROM (MODE2\_FORM 1)
- \*CD-ROMs written in MODE2\_FORM2 cannot be read.

When data is imported from a CD-R, the importing process will take a long time if a lot of data other than the import data has also been saved to the CD-R.



## Compatibility with various switches

The compatibility of the main unit's various modes and the steering switches installed on your vehicle are as follows:

Switch Name <sup>*1</sup>	Button operation	Mode		
		Tuner	Disc mode	AUX
SEEK+	Short tap	TUNE UP	TRACK UP	–
	Hold	SEEK UP <sup>*2</sup>	FAST UP	–
SEEK-	Short tap	TUNE DOWN	TRACK DOWN	–
	Hold	SEEK DOWN <sup>*2</sup>	FAST DOWN	–
VOL+	Short tap	Volume UP	Volume UP	Volume UP
	Hold	Gradually increases volume	Gradually increases volume	Gradually increases volume
VOL-	Short tap	Volume DOWN	Volume DOWN	Volume DOWN
	Hold	Gradually decreases volume	Gradually decreases volume	Gradually decreases volume
MODE	–	Change to the next mode	Change to the next mode	Change to the next mode

Switch Name <sup>*1</sup>	Button operation	Mode	
		Others	Power OFF
SEEK+	–	–	–
SEEK-	–	–	–
VOL+	Short tap	Volume UP	–
	Hold	Gradually increases volume	–
VOL-	Short tap	Volume DOWN	–
	Hold	Gradually decreases volume	–
MODE	–	Change to the various audio modes	Power ON in the tuner mode

<sup>\*1</sup>: Switch names change depending on vehicle make and model.

<sup>\*2</sup>: If a SIRIUS satellite radio tuner (purchased separately) is connected, categories can be switched when in the satellite mode.

## ***Automatic volume adjustment***

---

The volume can be set to automatically adjust based on vehicle speed information obtained from the GPS.

- 1 Press the [SELECT] (Upper/Lower) button to select AVL Setting then press the [ENTER] button.**

The AVL setting mode is activated.

- 2 Press the [SELECT] (Upper/Lower) button to select AVL setting.**

When [SELECT] button is pressed, the AVL setting changes in the following order and the selected item is highlighted.

OFF ↔ Low ↔ Mid ↔ Hi

- 3 Press the [CUSTOM] or [RTN] button to exit function mode.**



### **ATTENTION**

---

- Volume adjustment may be a few seconds late when vehicle speed is reduced.
  - Sound volume may not always change in accordance with vehicle speed on the quality of GPS reception.
-

## How to operate the main unit with an optional CD changer connected

This section covers the operation of an optional CD changer that is connected to the main unit.

### Listening to a CD

#### 1 Switch to CD changer mode.

For details, refer to "Switching Audio Modes" on page 17.

### Advancing to the next track or returning to the beginning of the track being played

#### 1 Press the [SELECT] (Right/Left) button for less than one second.

Right: Advances to the next track.

Left: Returns to the beginning of the track being played.

(Repeat pressing for previous tracks.)

### Operations during rotary mode

#### 1 Turn the [VOL] button.

Turn to the right:

Advances to the next track.

Turn to the left:

Return to the beginning of the track being played.

Repeat turning for previous tracks.

### Fast Forward/Rewind

Fast forward or rewind the song currently being played.

#### 1 Press and hold the [SELECT] (Right/Left) button.

Right: Fast forward.

Left: Rewind.

### Playing the beginning of tracks (SCAN)

#### 1 Press the [4 SCAN] button.

Pressing the button for less than one second causes the changer to move up to the next track and play it for 10 seconds, then move up to the next track and play it for 10 seconds, and so on, on one CD, until the button is pressed again.

Press the button for longer than a second to play the first 10 seconds of the first track of every CD loaded.

#### ATTENTION

- To continue playing a desired track, press the button again to stop scanning.
- After the entire disc is scanned once, ordinary playback starts from the point where scanning started.

## Repeating the same track (REPEAT)

### 1 Press the [5 RPT] button.

Pressing on the button for less than one second causes the changer to repeat the track currently being played, until the button is pressed again.

Press the button for longer than a second to repeat all tracks on the CD being played.

## Playing tracks in random order (RANDOM)

### 1 Press the [6 RAND] button.

Pressing on the button for less than one second causes the changer to play the tracks on the currently playing CD in random order, until the button is pressed again.

Press the button for longer than a second to play tracks from all of CDs loaded in the currently selected changer, in random order.

### ATTENTION

- During random playback, press the [5 RPT] button to repeat the track being played. To cancel repeat play (go back to random play), press the [5 RPT] button again. During playback of a particular track: The track being played is played repeatedly. While searching: The following track is played repeatedly.
- Occasionally the same track happens to be played (selected) two or more times in a row, but it is not a sign of a problem.
- When any of the functions - "Playing the beginning of tracks", "Repeating the same track" and "Playing tracks in random order" - is selected, a message such as [SCAN], [ALL SCAN], [REPEAT], [ALL REPEAT],

[RANDOM] or [ALL RANDOM] appears on the display to verify the current function.

- Random play is not cancelled even if a magazine is ejected.

## Skipping to the next or previous CD

### 1 Press [SELECT] (Upper/Lower) button.

Upper:

Selects the next higher number disc.

Lower:

Selects the next lower number disc.

## Specifying a CD to play

A CD of your choice is directly selectable out of the loaded discs.

### 1 Press the [MODE] button for more than one second.

### 2 Press a button from [1] to [6].

Buttons	1	2	3	4	5	6
CD	1	2	3	4	5	6
	7	8	9	10	11	12

To select a CD from nos. 7 to 12, press the desired button considerably longer.

### 3 Press the [MODE] button for more than one second to exit direct select mode.

# How to operate the tuner with an optional HD Radio tuner connected (U.S.A. only)

## About HD Radio

If the optional HD Radio (High Definition Radio) tuner unit is connected, terrestrial digital broadcasts can be received. When terrestrial digital broadcasts are received, FM reception has the same quality as a CD, and AM reception has the same quality as conventional FM sound. Depending on the reception status, HD Radio can also receive analog broadcasts, which means reception is still possible in regions with no digital coverage.

There are automatic and manual methods for setting stations in memory. The main unit will accept up to 24 stations in memory: 6 in AM and 18 in FM (6 each for FM1, FM2 and FM3.) (Initial setting)

See "How to operate the tuner" on page 37 for information on the following operations:

- Listening to the tuner
- Tuning to a station
- Entering stations into memory automatically (The automatic preset mode: ASM)
- Manually setting station into memory
- Preset station scan

During digital reception, [HD] is shown on the display.

## Switching between displays when receiving HD Radio

During digital reception, the name of the station being received and other information can be displayed.

### 1 Press the [SCREEN] button for more than one second.

Each press will switch the display items in the following sequence:

station name → title\* → artist\* → album\* → genre.

\*: Depending on the nature of the broadcast, no information may be shown.

### ATTENTION

The maximum number of characters that can be displayed for each item is as follows:

- Long name: 48 characters
- Short name: 7 characters
- Song title: 32 characters
- Artist name: 32 characters
- Album: 32 characters
- Genre: 32 characters

## HD Radio reception settings

The HD Radio reception method can be selected. When the HD Radio tuner is connected to this main unit for the first time, it will be set at [AUTO] (automatic digital/analog selection).

**1 Press the [CUSTOM] button for more than one second.**

The Menu selection mode is activated.

**2 Press the [SELECT] (Upper/Lower) button to select FUNC then press the [ENTER] button.**

The function mode is activated.

**3 Press the [SELECT] (Upper/Lower) button to select HD Radio.**

**4 Press the [ENTER] button.**

Displays the reception setting screen.

**5 Press the [SELECT] (Upper/Lower) button to select Auto or OFF.**

The selected item will be highlighted.

In the [Auto] setting, the selection is switched between digital and analog reception automatically. In areas where digital reception is not possible, reception is automatically switched to analog to avoid loss of reception. During digital reception, [HD] is shown on the display. This is cleared during analog reception.

In the [OFF] setting, reception is always analog.

**6 Press the [ENTER] button.**

**7 Press the [FUNC] or [RTN] button to exit function mode.**

## How to operate the tuner with an optional SIRIUS satellite radio tuner connected (U.S.A. only)

### About SIRIUS satellite radio

If the optional SIRIUS satellite radio tuner unit is connected, satellite radio broadcast can be received.

With SIRIUS satellite radio, over 100 channels are available including music, sports, news, and entertainment programs.

The channel can be selected from categories such as POP and ROCK, or by selecting individual channel manually.

Reception of SIRIUS satellite radio is fee based; you have to subscribe to it.

It is possible to subscribe through the SIRIUS radio website.

URL: <http://cdn.sirius.com>

#### ATTENTION

For information about the operation and set-up of the SIRIUS satellite radio tuner unit, see the SIRIUS satellite radio unit's owner's manual.

The main unit will accept up to 24 stations in memory.

### Selecting the radio mode

#### 1 Switch to SIRIUS satellite radio mode.

For details, refer to "Switching Audio Modes" on page 17.

### Selecting a channel

#### 1 Press the [RTN] button for less than one second to switch to the desired SR bands.

Radio bands will switch from SR1 → SR2 → SR3 → SR4 in order each time the button is pressed.

#### 2 Press the [SELECT] (Right/Left) button to tune to a channel.

Right: Selects the higher channel.  
Left: Selects the lower channel.

#### 3 Press the [SELECT] (Right/Left) button for more than one second to start the automatic channel search.

Reception is enabled for all channels within the currently selected category. (Refer to page 95 for details on "Category selection".)

Right: Starts searching toward higher channels.  
Left: Starts searching toward lower channels.

### Operations during rotary mode

#### 1 Turn the [VOL] button.

Turn to the right:  
Tunes to higher channels.  
Turn to the left:  
Tunes to lower channels.

### Category selection

The channel can be selected from among categories such as POP and ROCK. Consult the SIRIUS web site for details of categories.

#### 1 Press the [SELECT] (Upper/Lower) button for less than one second.

Categories will switch in order shown below each time button is pressed.

Upper: Advance to next category.  
Lower: Return to previous category.

XVI

XVII

## Direct channel selection

The channel can be selected by inputting the channel directly.

### 1 Press the [MODE] button for more than one second.

The mode will change to direct channel selection mode.

### 2 Press the [SELECT] (Right/Left) button to select the channel digit number.

Right: Advances next digit.

Left: Return to previous digit.

### 3 Press the [SELECT] (Upper/Lower) button to select the channel number to be input.

When the button is pressed, the media type changes in the following order.

0 ↔ 1 ↔ 2 ↔ 3 ↔ 4 ↔ 5 ↔ 6 ↔ 7 ↔  
8 ↔ 9 ↔ 0 ↔ ...

### 4 Press the [ENTER] button.

Start reception

## Manually setting channels into memory

This section covers the setting of channels in memory under the numbered buttons.

### 1 Press the [SELECT] (Right/Left) button to tune to the channel to be entered in memory.

### 2 Select any button, from [1] to [6], and press it for more than two seconds.

The tuned channel is now memorized and set in the button selected. Repeat the procedure to set additional manually tuned channels in memory, in turn, for buttons [1] to [6]. These buttons are called the preset buttons.

## ATTENTION

If the vehicle's battery is disconnected (for repairs to the vehicle or for removing the main unit), all channels in memory will be lost. In such a case, set channels in memory again.

## Preset channel scan

This function enables reception of all the channels in the preset buttons for five seconds each.

### 1 Press the [SELECT] (Lower) button for more than one second.

[P SCAN] will appear at the display, and channels stored under preset buttons [1] through [6] will be played for five seconds each.

### 2 To stop the preset scan mode at a desired channel, press the [SELECT] (Lower) button again.

The main unit will stay tuned to the desired channel.

## Switching displays when using the SIRIUS satellite radio

### 1 Press the [SCREEN] button for more than one second.

Each time the button is pressed the display item changes in the following order:

channel name → category name → title  
→ artist → album → channel name → ...

## ATTENTION

- The maximum number of characters that can be displayed for each item is as follows:
  - Title: 38 characters
  - Artist: 38 characters
  - Album: 38 characters
  - Channel: 20 characters
  - Category: 16 characters
- If there is no name, NO\_ DATA will appear.



## Displaying SIRIUS ID

Displays the SIRIUS ID. The SIRIUS ID is necessary when subscribing to programs, etc.

**1** Press the [MENU] button for more than one second.

The Menu Selection mode is activated.

**2** Press the [SELECT] (Upper/ Lower) button to select FUNC then press the [ENTER] button.

**3** Press [SELECT] (Upper/ Lower) button to select the SIRIUS ID.

The selection item will be highlighted.

**4** Press [ENTER] button.

The SIRIUS ID is displayed.

**5** Press the [CUSTOM] or [RTN] button to exit function mode.

## How to operate the main unit with an optional Interface Adapter for iPod® connected

An iPod can be connected to the main unit using an optional Interface Adapter for iPod (IPC-106), allowing you to listen to iPod music files and operate some iPod functions from the main unit. For details on connecting the Interface Adapter for iPod, as well as settings and other information, refer to the Interface Adapter for iPod OWNER'S MANUAL.

iPod is for legal or right holder-authorized copying only. Don't steal music. iPod® is a trademark of Apple Computer, Inc., registered in the U.S. and other countries.

### Listening to iPod music files

#### *If an iPod is not connected*

##### **1** Connect an iPod using the optional Interface Adapter for iPod.

The iPod will begin playing once it is connected.



#### ATTENTION

- The iPod will begin playing the music file it was playing before being connected. If the main unit cannot detect the music file that was playing previously, it will begin playing from the first music file.
- When the iPod is connected using the optional iPod interface adapter, "ECLIPSE" will be displayed on the iPod. While "ECLIPSE" is displayed, the iPod cannot be operated directly.



#### CAUTION

- Disconnect headphones and all other accessories from the iPod before connecting it to the optional Interface Adapter for iPod. Failure to do so may make it impossible to operate the iPod from the main unit.
- If the iPod's equalizer has been customized, sound output may be distorted when it is connected to the optional Interface Adapter for iPod.

### *If an iPod is connected*

##### **1** Switch to the iPod mode.

For details, refer to "Switching Audio Modes" on page 17.

### Advancing to the next music file or returning to the beginning of the music file being played

##### **1** Press [SELECT] (Right/Left) button for less than one second.

Right:

Advances to the next music file.

Left:

Returns to the beginning of the music file being played. (Repeat pressing for previous music files.)

### Fast Forward/Rewind

##### **1** Press and hold [SELECT] (Right/Left) button.

Right: Fast forward.

Left: Rewind.

## Searching for a music file

The iPod search mode can be operated from the main unit.

- 1 Press the [MODE] button or button [1].

The search mode is activated.

- 2 Turn the [VOL] button to select the search mode item.

Search mode items are selected in the following order when the [VOL] button is turned.

PLAYLIST ↔ ALBUMS ↔ ARTIST ↔  
GENRES ↔ SONG ↔ PLAY LIST

- 3 Press the [ENTER] button.

The following information is displayed according to the selected search mode item:

PLAY LIST: The playlist selected on the iPod is displayed

ARTIST: Artist names are displayed

ALBUMS: Album names are displayed

SONGS: Music file names are displayed

GENRES: Genre names are displayed

- 4 Turn the [VOL] button to select the desired search mode item, then press the [ENTER] button.

If SONGS is selected, the selected song will be played. If another search mode item is selected, continue the selection process until you have selected a song.

All files in the selected list (playlist, artist, album and genres) will be played back and repeated.

After selecting the desired search mode item (ARTIST, ALBUM or

GENRES), press button [3] to play back all files in that item. No files can be played back even if button [3] is pressed after selecting PLAY LIST.

### ATTENTION

- Each search item mode will display information in the following order before displaying music file information:

Search mode	Display order
PLAY LIST	Play list → Song
ARTIST	Artist → Album → Song
ALBUMS	Album → Song
GENRES	Genre → Artist → Album → Song

- The ALL option on iPod is displayed in the PLAY LIST search mode on "ECLIPSE". Select PLAY LIST to play back all files.

## Repeating the same music file (REPEAT)

- 1 Press the button [5 (REPEAT)].

Pressing on the button causes the iPod to repeat the music file currently being played, until the button is pressed again.

## Playing music files in random order (RANDOM)

- 1 Press the button [6 (RAND)].

Pressing on the button for more than one second causes the iPod to play the music files on the currently playing album in random order, until the button is pressed again.

Press the button for less than one second to play music files from all of iPod in the currently in random order.

## ATTENTION

---

- When any of the functions- REPEAT and RANDOM is selected, a message such as [RPT], [ALL RAND] or [RAND] appears on the display to verify the current function.
  - REPEAT and RANDOM both operate in the same manner as the REPEAT and SHUFFLE modes on iPod.
- 

## Displaying text

---

The display can be switched to show album name, artist name and song name.

- 1 Press the [SCREEN] button for more than one second.**

## ATTENTION

---

- Text recorded with characters other than alphanumeric and symbols cannot be displayed.
  - Characters that cannot be displayed are displayed as \* (asterisks).
  - If there is not text stored in music file, [NO DATA] will appear.
-

## Others

### Connecting portable audio players to the AUX jack

Use a commonly available accessory cord with the RCA connector to connect a portable audio player to the AUX (auxiliary) jack of this system.

- 1 Turn on the portable audio player and start its play function.**
- 2 Switch to AUX mode.**

For details, refer to "Switching Audio Modes" on page 17.



#### ATTENTION

- While the AUX mode is activated, actions such as turning off the audio player or pulling out the connection cord may cause noise spikes that can damage the system speakers. Be sure to avoid this possibility by turning off system power or switching from AUX mode to another mode before shutting off or disconnecting the portable audio player.
- Audio output levels will differ for the various devices that can be connected by this method. Carefully adjust volume until the output level of the connected player is known.
- Before using a portable audio player in a vehicle, read the player's operation manual carefully and confirm problem-free operation in the vehicle before proceeding.

### Switching the input system

When using an optional AUX cord (AUX105), the main unit can be switched between RCA input and input from the optional AUX cord (AUX105).

- 1 Press the [MODE] button for more than one second.**

The system will switch between RCA input and the optional AUX cord each time the button is pressed.

RCA input (Input) ↔ Optional AUX cord (Sub input)

### Changing auxiliary input sensitivity

The sensitivity of the auxiliary mode can be changed.

- 1 Press the [CUSTOM] button for more than two seconds.**

The Menu Selection mode is activated.

- 2 Press the [SELECT] (Upper/Lower) to select FUNC then press the [ENTER] button.**

The function mode is activated.

- 3 Press the [SELECT] (Upper/Lower) button to select the AUX Sensitivity.**

- 4 Press the [ENTER] button.**

The AUX sensitivity mode is activated.

- 5 Turn the [SELECT] (Upper/Lower) button to select the sensitivity mode.**

Turning the button allows you to toggle through sensitivity modes as follows:

Low ↔ Mid ↔ Hi ↔ Low ↔ ...



#### ATTENTION

---

Input sensitivity modes are roughly as follows:

Low	1 Vrms
Mid	500 mVrms
Hi	250 mVrms

---

- 6 Press the [ENTER] button.**

The selected settings will take effect.

- 7 Press the [FUNC] or [RTN] button to exit function mode.**

## User Registration Key display

---

User Registration Key is your CD7000's unique ID. In order to use the ECLIPSE web site (E-iSERV), a 16-digit User Registration Key is necessary.

- 1 Check that the main unit is in standby mode.**
- 2 Press the [SCREEN] button for less than one second.**
- 3 Press the [SCREEN] button for less than one second again.**

The 16 digits of your User Registration Key will be displayed.



#### ATTENTION

---

Your User Registration Key is a 16-digit ID composed of numbers 0-9 and letters A-F.

---

# If you have a question:

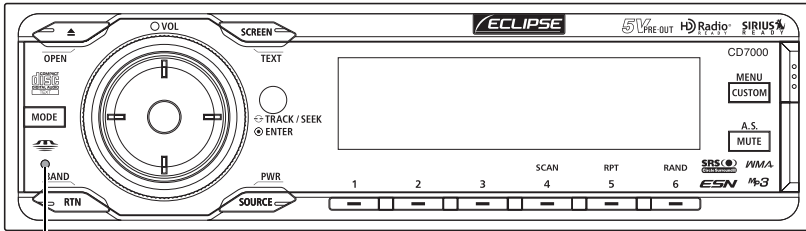

[RESET] button

First check the item mentioned below before attempting to troubleshoot problems.

## **CAUTION**

If a problem occurs, for instance when the main unit does not respond to any button presses, or the display doesn't work correctly, press the [RESET] button using a paper clip or similar item.

Pressing the [RESET] button will delete all the entries from memory. The settings will return to those made at the factory prior to shipment.

## Displayed information (for troubleshooting)

The information listed in the chart below is displayed to show the status of the CD, Memory Stick player, Area Shot function, Sirius Radio and CD changer. Refer to the chart for the appropriate action.

Information Contents		Explanation and remedial action to take
INFO 1	CD PLAYER SHUTTER IS OPEN	Close the shutter.
INFO 2	NO DISC LOADED IN THE MAGAZINE	There is no disc in the magazine or player. Load a disc in the magazine. (Load a music disc.)
INFO 3	DISCS ARE DIRTY OR DAMAGED	The loaded disc is dirty or upside down. Check it for proper orientation and verify it is clean.
INFO 5	CD PLAYER AND CD CHANGER FAILS MECHANICALLY	<ul style="list-style-type: none"> <li>The CD player and CD changer is inoperative for some reason. Go through the magazine removal procedure.</li> <li>If a magazine fails to eject, have your dealer fix problem.</li> </ul>
INFO 6	WHEN THE CD PLAYER AND CD CHANGER INTERNAL TEMPERATURE IS HIGH (TO PROTECT PICKUP UNIT)	<ul style="list-style-type: none"> <li>The temperature in the CD player and CD changer is too high for operation. Wait till it cools down.</li> <li>Resume playing after the "High temperature sensed and CD stopped" display disappears. If the CD still cannot play, have your dealer repair it.</li> </ul>
INFO 7	AN INTERNAL POWER SUPPLY FAILURE IS OCCURRING	<ul style="list-style-type: none"> <li>Turn the ACC off once before turning it on once again to resume the operation.</li> <li>If this condition persists, please contact your dealer.</li> </ul>
LOAD		CD changer is in the process of verifying the presence of CDs after a magazine has been inserted into the CD changer.

XIX

XX

## Other information

MSINFO 1	YOU TRIED TO PLAYBACK, RECORDING AND READING DATA WHEN NO MG MEMORY STICK OR MEMORY STICK WAS INSERTED	Insert MG Memory Stick or Memory Stick.
MSINFO 2	YOU TRIED TO PLAYBACK AN INCORRECTLY FORMATTED MEMORY STICK	Use the main unit to format the Memory Stick.
MSINFO 6	AN INCOMPATIBLE MEMORY STICK HAS BEEN INSERTED	Check that the Memory Stick can be used with this main unit.
MSINFO 7	MG MEMORY STICK CONTAINING NO MUSIC DATA HAS BEEN INSERTED	Insert a MG Memory Stick containing music data.
MSINFO 8	YOU TRIED TO PLAYBACK DATA THAT INCLUDES A PLAYBACK GUARD	Data that includes a playback guard can not be played back.
MSINFO 9	MG MEMORY STICK YOU TRIED TO PLAY BACK HAS PLAYBACK LIMITATIONS	Data that includes a playback guard can not be played back.
FILE ERR	A MG MEMORY STICK CONTAINING INCOMPATIBLE FILES HAS BEEN INSERTED	Insert a MG Memory Stick containing compatible files.
LOAD_MAP_DATA	DAMAGE TO MEMORY STICK DATA	Memory stick data is damaged because the ignition switch has been turned ON/OFF during the data import process.
AUTH_ERR	AREA SHOT DATA CANNOT BE IMPORTED PROPERLY	Confirm the CD-R data.
ANTENNA	Sirius ANTENNA IS DISCONNECTED	Connect the Sirius antenna.
CALL 888-539-SIRIUS	NO SUBSCRIPTION TO THE SELECTED CHANNEL	Subscribe to Sirius to receive the service by Sirius Satellite radio.
ACQUIRING	Sirius Satellite RADIO SIGNAL RECEIVING FAILS	Select another channel.
NO iPod	iPod IS NOT CONNECTED	Make sure iPod is connected correctly.
READING...	iPod IS SENDING DATA	Wait until the message disappears before operating.
NO DATA	THERE ARE NO MUSIC FILES STORED IN iPod	Check connection with iPod.
ERROR1	iPod STOPPED SENDING DATA FOR SOME REASON	Check connection with iPod.
ERROR2	iPod SOFTWARE NOT SUPPORTED	Check iPod software.



Mode	Problem	Causes	Remedial action to take	Refer to page
Common to all	Dead or weak sound	Is the volume control up sufficiently?	Turn up the volume control.	19
		Is the muting function in effect (MUTE)?	Cancel the muting (MUTE) function.	19
		Is the fader or balance control set far to one side?	Readjust the fader and balance controls to more normal positions.	19
		Other probable causes include broken audio-signal wiring or a faulty speaker.	Have your dealer check the problem.	—
	Power does not turn on.	Are there too electrical items installed, causing a lack of power?	Have your dealer check the problem.	—
		Other probable causes include a run-down car battery, broken power or interconnection wiring.	Have your dealer check the problem.	—
	Frequencies or titles set in memory are deleted.	Has the car battery been disconnected for repair or checked out?	Reenter them into memory.	38
		Are there too electrical items installed and causing lack of available power?	Have your dealer check the problem.	—
		Other probable causes include run-down car battery, broken power or interconnection wiring.	Have your dealer check the problem.	—
	No guide tone sounds.	Is the guide tone disabled?	Enable the guide tone.	85
	The remote control does not work.	Is the battery low?	Replace battery.	41
		Is the battery installed in reverse polarity?	Reinstall the battery in the correct polarity.	41
		Is direct sunlight hitting the remote control light receptor?	Use the remote control close to the receptor.	—
		Other probable causes include a malfunctioning remote control.	Have your dealer check the problem.	—

## Other information

Mode	Problem	Causes	Remedial action to take	Refer to page
CD	The disc cannot be inserted. The disc is ejected as soon as it is inserted. Or, the disc cannot be ejected. The disc cannot be changed.	Is an extra label or seal applied to the disc?	Do not apply labels or seals to the disc.	21
		Are there rough edges, deformations or damaged areas on the disc?	Try inserting another disc. Remove any burrs. Do not use a deformed or damaged disc.	21
	Sound skips around. Sound is intermittent. Sound is bad in quality.	Is the disc damaged? (scratched, warped, etc.)	Try another disc. Do not play a damaged disc.	21
		Is the disc clean?	Clean the disc.	22
		Is the player mounted at a proper angle? Is the player mounted loosely?	Have your dealer check it out.	—
		Are you driving over a rough surface?	Avoid playback while driving over rough surfaces.	14
	The disc cannot be ejected.	If unknown	Press the [▲ OPEN/EJECT] button for longer than five seconds with the front panel opened.	—
Tuner	Receives no stations, or receives static noise.	Is the antenna retracted?	Extend the antenna.	—
		Is the tuner correctly tuned to a station?	Tune to a station.	37
		Are you driving outside the service area of your preset stations?	Tune to a local station. (Please note, there may be no local stations servicing the area where you are currently driving.)	37
		Are you operating other main unit such as computer, or a mobile phone, in your vehicle at the same time as your main unit?	Avoid operating such main unit while using the main unit.	—
		Other problems may include a loose or disconnected antenna cable, a bad antenna cable or a bad wiring.	Have your authorized Eclipse retailer check the problem.	—

# Specifications

## <GENERAL>

Power Supply	14.4V DC (11-16V)
Current Drain	3A
Dimensions (W x H x D)	
In-Dash Main unit	7" x 2" x 6-1/8" (178 x 50 x 155mm)
Mass (weight)	Approx. 1.7kg
Usage temperature range	-20°C to +65°C (-4°F to +149°F)
Storage temperature range	-40°C to +85°C (-20°F to +185°F)

## <FM TUNER>

Frequency Range	
USA:	87.75~107.9MHz (0.2MHz step)
Asia:	87.5~108MHz (0.05MHz step)
Australia:	87.5~108MHz (0.1MHz step)
Latin America:	87.75~107.9MHz (0.1MHz step)
Usable Sensitivity	15dBf
50dB Quieting Sensitivity	24dBf
Frequency Response	30~15,000Hz, $\pm 3$ dB
Stereo Separation	38dB (1kHz)

## <AM TUNER>

Frequency Range	
USA:	530~1,710kHz (10kHz step)
Asia:	522~1,629kHz (9kHz step)
Australia:	522~1,710kHz (9kHz step)
Latin America:	530~1,710kHz (10kHz step)
Usable Sensitivity	22 $\mu$ V

## <CD SECTION>

Frequency Response	20Hz~20kHz, $\pm 3$ dB
Wow & Flutter	Below measurable limits
Stereo Separation	85dB
S/N Ratio (A-weighted)	100dB
Dynamic Range	98dB
Total Harmonic Distortion	0.008%

## <MEMORY STICK SECTION>

Frequency Response	20Hz~20kHz $\pm 3$ dB
S/N Ratio (A-weighted)	100dB
Total Harmonic Distortion	0.008 %

## <AUDIO AMPLIFIER>

Power Output	14W x 4 (20Hz~20kHz, 1% THD, 4 $\Omega$ , V <sub>cc</sub> =14.4V)
	Max. 50W x 4
Output Level/Impedance	8V/55 $\Omega$ line-out impedance
Loudness	+10dB at 100Hz/+6dB at 10kHz

## How to contact customer service

Should the product require service, please contact the following Eclipse dealer near your house.

### <U.S.A/CANADA>

Fujitsu Ten Corp. of America  
19600 South Vermont Avenue, Torrance, CA 90502  
Phone: 1-800-233-2216 (Information)

### <AUSTRALIA>

Fujitsu Ten (Australia) PTY LTD.  
89 Cook Street Port Melbourne, Victoria 3207, Australia  
Phone: 1800 211 411

### <MALAYSIA>

CSE Automotive Technologies Sdn. Bhd.  
Level 5, Axis Plaza, Jalan U1/44, Glenmarie, 40150 Shah Alam,  
Selangor D.E., Malaysia.  
Phone: 03-5569-4200  
Fax: 03-5569-4201

### <SINGAPORE>

Cobra Singapore Pte Ltd  
#07-02, King's Centre 390, Havelock Road Singapore 169662  
Phone: 6737 2568  
Fax : 6737 9538

### <KOREA>

Transpectra Co., Ltd.  
115-16 nonhyun dong kangnam ku Seoul, Korea.  
Phone: 02-540-4595  
Fax: 02-2-540-4666

### <TAIWAN>

Sentrek Taiwan, LTD.  
1, 9F, Lane 155, Section 3, Peishen RD., Shenkeng, Taipei Hsien, 222  
Taiwan, R.O.C.  
Phone: 02-2662-8110  
Fax: 02-2662-8117

### <THAILAND>

Safe-T-Cut (Thailand) Co., Ltd.  
114/9 Soi Suwansawadi, Thungmahamek, Rama 4 Rd., Sathorn,  
Bangkok 10120, Thailand.  
Phone: 02-671-9610-12  
Fax: 02-671-9614

# **IMPORTANT**

**RECORD YOUR “KEY CD”  
OR “MEMORY STICK  
(SECURITY CODE)”  
HERE...**

---

---

---

**STORE YOUR “KEY CD”  
OR “MEMORY STICK  
(SECURITY CODE)”  
ALONG WITH YOUR  
OWNER’S MANUAL.**

## Pour votre sécurité lors de l'utilisation de l'appareil CD7000

Les symboles d'avertissement et de mise en garde illustrés ci-dessous sont présentés dans ce manuel, mais sont également apposés sur l'appareil CD7000. Ils indiquent les méthodes sûres et correctes pour manipuler le produit de sorte à éviter de vous blesser ou de blesser un tiers et de créer des dégâts matériels.

Avant de lire le manuel, prenez le temps de lire et de noter les informations importantes indiquées dans cette section.



### Avertissement

Ce symbole indique une situation qui pourrait entraîner la mort ou des blessures graves en cas de manipulation incorrecte occasionnée par le non-respect de ce symbole.



### Mise en garde

Ce symbole indique une situation qui pourrait entraîner des blessures ou des détériorations matérielles en cas de manipulation incorrecte occasionnée par le non-respect de ce symbole.

Veuillez lire tous les supports, tels que les manuels et les garanties, fournis avec le produit.

Eclipse ne pourra pas être tenu pour responsable des performances insatisfaisantes du produit en raison du non-respect de ces instructions.

## **AVERTISSEMENT**

- Ne modifiez pas ce système pour une utilisation autre que celle spécifiée dans ce document. Veillez à respecter scrupuleusement les procédures d'installation décrites dans le présent document. Eclipse ne pourra être tenu pour responsable des dommages, y compris mais sans s'y limiter les blessures graves, la mort ou les dégâts matériels survenant suite à une installation incorrecte entraînant un fonctionnement inattendu.
- La tension requise pour l'unité principale est 12 Vcc. Vous devez installer l'unité uniquement dans un véhicule équipé d'un circuit électrique à masse négative de 12 V. Toute autre installation risque de provoquer un incendie ou d'autres dégâts importants au niveau de l'unité principale et du véhicule.
- Vous ne devez jamais installer l'unité principale dans un emplacement qui générerait la conduite du véhicule. N'obstruez pas la vue du conducteur. N'installez pas l'unité principale dans un emplacement qui générerait le bon fonctionnement des freins, du volant ou de tout élément de sécurité, notamment les coussins et les ceintures de sécurité.
- Avant de percer des trous dans le véhicule pour installer l'unité principale, vous devez vérifier l'emplacement des tuyaux, des réservoirs, du câblage électrique et de tout autre système et composant afin d'éviter tout contact ou interférence. En outre, vous devez également prendre les mesures nécessaires pour éviter l'apparition de rouille et tout risque de fuites dans la zone de perçage. Dans le cas contraire, un incendie ou un choc électrique peut se produire.
- Lors de l'installation de l'unité principale, ne retirez ou ne modifiez aucune fixation du véhicule, notamment les écrous, les boulons, les vis, les loquets et toutes autres attaches. Prenez soin de ne jamais détacher, déplacer ou modifier le câblage du véhicule, notamment la mise électrique à la terre et les bandes de court-circuit. Toute modification des composants du véhicule risque d'entraîner un fonctionnement dangereux de ce dernier.
- Avant d'installer l'appareil, déconnectez la borne négative (-) de la batterie pour éviter les chocs électriques, les arcs électriques, les incendies et tout endommagement du câblage du véhicule et de l'unité principale.
- Fixez le câblage à l'aide d'un ruban adhésif ou d'attaches en plastique afin que les câbles ne gênent pas le fonctionnement du véhicule, notamment au niveau de la pédale de frein, du levier de vitesse et du volant. Placez les câbles de manière à ce qu'aucune pièce mobile du véhicule, notamment celles des sièges à réglage électrique, ne frotte contre ces câbles, ni ne les écrase ou les endommage.
- Pour éviter tout endommagement de l'unité principale et du véhicule, notamment les incendies, ne mettez pas l'unité principale sous tension s'il y a des risques de surcharge de la capacité du circuit du véhicule. Vous devez systématiquement isoler tout câble d'alimentation ou connexion. Installez les fusibles, disjoncteurs et relais fournis.



## AVERTISSEMENT

- Les coussins de sécurité constituent un important dispositif de sécurité. Lors de l'installation, veillez à ce que l'unité principale n'endommage pas le câblage des coussins de sécurité ou n'empêche pas leur bon fonctionnement. Les coussins de sécurité doivent pouvoir fonctionner correctement en cas d'accident.
- Une fois l'installation terminée, vérifiez le bon fonctionnement de tous les systèmes électriques du véhicule, y compris les phares, l'avertisseur sonore, les feux de freinage et les feux de détresse.
- Pour garantir votre protection, n'utilisez jamais de perceuse sans lunettes de protection. Des débris peuvent provoquer d'importantes lésions oculaires, notamment la cécité.
- Utilisez un ruban isolant pour isoler les extrémités des câbles, même si ces derniers ne sont pas utilisés. En isolant correctement les câbles, vous évitez tout risque de choc électrique, d'arc électrique et d'incendie.
- Certaines unités principales utilisent des piles. Veillez à installer l'unité principale de manière à ce que les jeunes enfants ne puissent pas accéder aux piles. En cas d'ingestion d'une pile, consultez immédiatement un médecin.
- Lorsque vous conduisez, ne quittez jamais la route des yeux pour effectuer des réglages sur l'unité principale. Vous devez rester vigilant pour éviter tout accident; ne vous laissez pas distraire par le fonctionnement ou le réglage de l'unité principale.
- Le conducteur ne doit pas regarder l'écran en conduisant. Si vous ne restez pas attentif à la route, vous risquez de provoquer un accident.
- N'insérez pas de corps étrangers dans la fente du Memory Stick ou du disque. Vous risquez de provoquer un choc électrique ou un incendie.
- Ne désassemblez ni ne modifiez l'unité principale. Vous risquez de provoquer un accident, un incendie ou un choc électrique.
- Veillez à ce qu'aucun corps étranger ou liquide ne pénètre dans les parties internes de l'unité principale. De la fumée, un incendie ou un choc électrique risque de se produire.
- Prenez soin de conserver la télécommande dans un endroit sûr. Il y a un risque d'accident ou d'autres problèmes si la télécommande échoue sous les pédales, par exemple, lors d'un arrêt du véhicule ou dans un virage.
- N'utilisez pas l'appareil s'il est endommagé (l'écran ne s'allume pas ou aucun son n'est émis). Vous risquez de provoquer un accident, un incendie ou un choc électrique.
- Remplacez les fusibles par des fusibles dotés des mêmes capacités et caractéristiques. N'utilisez pas de fusible dont la capacité est supérieure à celle du fusible d'origine. En utilisant un type de fusible inapproprié, vous risquez de provoquer un incendie ou d'importants dégâts.
- Si un corps étranger ou un liquide pénètre dans l'unité principale, vous risquez de voir apparaître de la fumée hors de cette dernière ou de sentir une étrange odeur. N'utilisez plus l'unité principale et contactez votre revendeur. L'utilisation de l'appareil dans ces conditions comporte un risque d'accident, d'incendie ou de choc électrique.
- Lorsque vous conduisez, vous ne devez pas changer de Memory Stick ou de CD. Un manque d'attention comporte des risques d'accident; arrêtez le véhicule dans un endroit sûr et procédez ensuite au changement voulu.
- L'utilisation incorrecte de sacs en plastiques et d'emballages comporte des risques d'étouffement pouvant entraîner la mort. Gardez-les hors de portée des enfants. Ne placez jamais de sac en plastique sur votre tête ou votre bouche.

## MISE EN GARDE

- L'installation de cette unité principale et de son câblage requiert des connaissances et de l'expérience. Il est recommandé de demander à un professionnel de procéder à l'installation. Adressez-vous à votre revendeur ou à un installateur professionnel. Tout câblage incorrect comporte des risques d'endommagement de l'unité principale ou d'interférence avec le bon fonctionnement du véhicule.
- Utilisez les pièces selon les instructions. L'utilisation d'autres pièces risque d'endommager l'unité principale ou de provoquer le détachement d'autres pièces de l'unité.
- N'installez pas l'unité principale dans un endroit soumis à la condensation (autour des conduites d'aération, par exemple), ou qui risque d'être en contact avec l'eau ou exposé à l'humidité, la poussière ou une fumée huileuse. Si de l'eau, de l'humidité, de la poussière ou de la fumée huileuse pénètre dans l'unité principale, il y a un risque d'incendie, de fumée ou de dysfonctionnement.
- Évitez d'installer l'unité dans un endroit où vous ne pourrez pas la fixer en toute sécurité ou soumis à de fortes vibrations. En cas d'installation de l'unité principale à l'aide d'un ruban double face, nettoyez au préalable la poussière ou la colle de la zone d'installation. Cela évitera que l'unité se détache suite à des vibrations, gênant ainsi la conduite du véhicule et risquant de provoquer un accident de la route ou des blessures corporelles.
- N'installez pas l'unité dans un endroit exposé à la lumière direct du soleil ou à la chaleur. La température intérieure de l'unité principale risque d'augmenter, ce qui peut provoquer un incendie ou un dysfonctionnement.
- N'obstruez pas le ventilateur, le dissipateur thermique ou les sorties d'air de l'unité principale. En cas d'obstruction de l'un de ces éléments, l'intérieur de l'unité surchauffe, risquant de provoquer un incendie.
- Connectez l'unité en suivant les instructions du manuel d'installation. Une erreur de connexion risque de provoquer un incendie ou un incident.
- En cas d'installation de l'unité dans un véhicule équipé de coussins de sécurité, vérifiez au préalable les instructions de sécurité du fabricant concernant le fonctionnement des coussins de sécurité. Sinon, les coussins de sécurité risquent de ne pas fonctionner correctement.
- Effectuez le câblage en vérifiant que les câbles ne sont pas pincés par des pièces amovibles, comme les rails de fixation des sièges et autres éléments de fixation de l'habitacle. Il y a un risque d'accident, d'incendie et de choc électrique suite à une déconnexion ou à une coupure électrique.
- Effectuez le câblage en vous assurant qu'aucun câble n'est en contact avec des pièces métalliques. Suite à un contact avec une pièce métallique, les câbles risquent d'être endommagés; il y a un risque d'incendie ou de choc électrique.
- Lorsque vous effectuez le câblage, évitez les surfaces chaudes. Les températures élevées risquent d'endommager le câblage provoquant un court-circuit, des étincelles ou un incendie.
- Si vous souhaitez déplacer l'unité principale, renseignez-vous auprès de votre revendeur afin de connaître les instructions de sécurité. Le retrait et l'installation de l'unité principale doivent être effectués par une personne expérimentée.
- Gardez le volume à un niveau faible de manière à pouvoir entendre les bruits extérieurs, tels qu'un avertissement sonore, des voix ou une sirène. Dans le cas contraire, vous risquez de provoquer un accident.
- Veillez à ne pas vous pincer les mains ou les doigts lorsque vous ajustez les angles de l'appareil ou lors de la fermeture du panneau. Vous risquez de vous blesser.
- Ne mettez pas vos mains ou doigts dans la fente du Memory Stick ou du disque car vous pourriez vous blesser.
- Ne touchez pas la partie dissipant la chaleur sur l'amplificateur car vous risqueriez de vous brûler.
- Ne rechargez pas de piles sèches. Les piles sèches peuvent présenter des défaillances, pouvant entraîner des blessures.
- N'utilisez que les piles spécifiées pour l'appareil. N'utilisez pas simultanément des piles neuves et usées. Toute défaillance ou fuite issue des piles peut entraîner des blessures corporelles ou être un facteur de pollution.





## MISE EN GARDE

- Lors de la mise en place des piles dans l'unité principale, prenez soin de respecter la polarité (positif/négatif) indiquée. En cas de non-respect de la polarité, des blessures corporelles ou une pollution de l'environnement risquent de se produire en cas de défaillance ou de fuite du liquide des piles.
- Changez rapidement les piles usées car un liquide risque de s'écouler de ces dernières et d'endommager l'unité principale. Le liquide qui s'écoule des piles peut brûler votre peau ou vos yeux. Nettoyez vos mains après chaque manipulation.
- En cas de contact de la solution alcaline des piles sèches avec votre peau ou vos vêtements, rincez-les à l'eau. En cas de contact d'un liquide avec les yeux, rincez-les à l'eau et consultez un médecin.
- Lorsque vous vous débarrassez des piles au lithium, placez un ruban isolant sur les extrémités positive et négative, puis jetez-les selon les procédures locales établies. En cas de contact avec d'autres objets conducteurs, comme des pièces métalliques, il y a un risque d'incendie, de choc électrique ou de défaillance.
- Ne désassemblez ni ne chauffez les piles; ne les faites pas brûler et ne les mettez pas dans l'eau. En cas de défaillance ou de fuite d'un liquide des piles, un incendie ou des blessures corporelles peuvent se produire.
- Conservez la télécommande à l'abri de la lumière directe du soleil, des températures élevées et de l'humidité. Il y a un risque de déformation du boîtier, ainsi que de défaillance et fuite d'un liquide des piles.
- Utilisez l'unité principale uniquement à l'intérieur d'un véhicule. Dans le cas contraire, il y a un risque de choc électrique ou de blessures.
- Surveillez le niveau du volume lors de la mise en marche de l'appareil. En cas d'émission de bruit intense lors de la mise en marche, il y a un risque de dommages auditifs.
- N'utilisez pas l'appareil si les conditions de fonctionnement sont anormales, par exemple si le son est déformé ou inaudible. Il y a des risques d'incendie.
- Cette unité principale est dotée d'une lumière laser invisible. Ne désassemblez ni ne modifiez l'unité principale. En cas de problème, contactez le revendeur.  
Toute modification de l'unité principale risque d'exposer l'utilisateur à des émissions laser (causant des dommages visuels) ou de provoquer un accident, un incendie ou un choc électrique.
- Si l'unité principale tombe par terre ou si les boutons de l'interface sont endommagés, arrêtez l'unité et contactez le revendeur. Toute utilisation de l'unité dans ces conditions risque de provoquer un incendie ou un choc électrique.

# MEMO

# Table des matières

Pour votre sécurité lors de l'utilisation de l'appareil CD7000 .....	110	I
Précautions d'utilisation .....	122	II
Noms des commandes et des pièces .....	123	III
Mode d'emploi du lecteur CD/MP3/WMA .....	129	IV
Mode d'emploi du lecteur de cartes Memory Stick .....	139	V
Mode d'emploi du tuner .....	145	VI
Mode d'emploi de la télécommande .....	148	VII
Procédure de fonctionnement de la sécurité ESN .....	151	VIII
Retrait du panneau avant .....	159	IX
Mode d'emploi de la fonction Area Shot (États-Unis et Canada uniquement) ....	160	X
Mode d'emploi de la fonction AUDIO CONTROL (Contrôle audio) ....	169	XI
Mode d'emploi du mode de réglage du son .....	171	XII
Effectuer des modifications en mode de réglage de l'affichage ....	186	XIII
Effectuer des changements en mode fonction .....	192	XIV
Comment utiliser l'unité principale lorsqu'un changeur de CD (disponible en option) est connecté ....	199	XV
Comment utiliser le tuner lorsqu'un tuner radio HD disponible en option est connecté (uniquement pour les États-Unis) ...	201	XVI
Mode d'emploi du tuner avec une radio satellite SIRIUS disponible en option (uniquement pour les États-Unis) ...	203	XVII
Comment utiliser l'unité principale lorsqu'un adaptateur d'interface pour iPod® (disponible en option) est connecté ....	206	XVIII
Divers .....	209	XIX
Si vous avez une question: .....	211	XX
Caractéristiques techniques .....	215	XXI
Comment contacter le service clientèle .....	216	XXII

# Table des matières

<b><i>Pour votre sécurité lors de l'utilisation de l'appareil CD7000.....</i></b>	<b>110</b>
<b><i>Précautions d'utilisation .....</i></b>	<b>122</b>
Remarques sur le fonctionnement.....	122
<b><i>Noms des commandes et des pièces .....</i></b>	<b>123</b>
Mise en marche et arrêt de l'appareil .....	125
Changement de mode audio .....	125
Réglage du volume.....	127
Changement de mode rotatif.....	127
Création d'un raccourci.....	127
Changement d'écran .....	128
Fonction d'aide au fonctionnement.....	128
<b><i>Mode d'emploi du lecteur CD/MP3/WMA .....</i></b>	<b>129</b>
À propos des disques compacts.....	129
À propos des CD neufs .....	129
À propos des accessoires de CD.....	130
À propos des CD empruntés.....	130
Retrait des CD.....	130
À propos des CD de forme irrégulière.....	130
À propos du nettoyage des CD .....	130
À propos des fichiers MP3/WMA.....	131
Qu'est-ce qu'un fichier MP3/WMA? .....	131
Normes des fichiers MP3/WMA lus.....	131
Standards des fichiers WMA lus .....	131
Étiquette ID3/WMA.....	131
Supports.....	132
Format de disque .....	132
Noms de fichier .....	132
Sessions multiples .....	133
Lecture de fichiers MP3/WMA.....	133
Affichage du temps de lecture des fichiers MP3/WMA .....	133
Ordre d'affichage des noms de fichier/dossier MP3/WMA.....	133
Lecture d'un CD.....	134
TRACK (FILE) UP/DOWN .....	135
FOLDER UP/DOWN.....	135
FAST FORWARD/REWIND .....	135
SCAN/REPEAT/RANDOM .....	136
FOLDER SCAN/REPEAT/RANDOM.....	136
DISPLAYING TITLE .....	137
Éjection du disque .....	138

<b>Mode d'emploi du lecteur de cartes Memory Stick.....</b>	<b>139</b>
À propos des cartes Memory Stick .....	139
À propos du nettoyage des cartes Memory Stick .....	141
Lecture des données de la carte Memory Stick MG.....	142
Passage à la piste suivante ou retour au début de la piste en cours de lecture .....	142
Fonctionnement en mode rotatif .....	142
Avance rapide/rembobinage.....	143
Lecture du début des pistes (SCAN).....	143
Répétition d'une piste (REPEAT) .....	143
Lecture des pistes en ordre aléatoire (RANDOM).....	143
Affichage des titres .....	143
Formatage d'une carte Memory Stick MG (formatage rapide) .....	144
Éjection de la carte Memory Stick .....	144
<b>Mode d'emploi du tuner.....</b>	<b>145</b>
Écoute sur le tuner .....	145
Réglage d'une station.....	145
Fonctionnement en mode rotatif.....	145
Enregistrement automatique de stations en mémoire (mode de présélection automatique: ASM).....	146
Enregistrement manuel des stations en mémoire .....	146
Balayage des stations pré-réglées .....	146
Modification de la sensibilité de la réception pour la recherche automatique .....	147
Modification de la zone de la bande radio .....	147
<b>Mode d'emploi de la télécommande.....</b>	<b>148</b>
Précautions d'utilisation de la télécommande.....	148
Nettoyage de la télécommande .....	148
Changement des piles .....	149
<b>Procédure de fonctionnement de la sécurité ESN.....</b>	<b>151</b>
À propos de la sécurité ESN .....	151
Changement de type de sécurité (sécurité CD clé/sécurité de carte Memory Stick) ....	151
Mode d'emploi de la sécurité ESN (CD clé) .....	151
Programmation du CD clé.....	151
Annulation du CD clé .....	152
Changement d'un CD clé .....	152
Reprise du fonctionnement normal (verrouillage de la sécurité ESN) .....	152
Que se passe-t-il en cas d'insertion d'un CD inapproprié? .....	153
Mode d'emploi de la sécurité ESN (Carte Memory Stick).....	154
Enregistrement du code de sécurité .....	154
Annulation de la sécurité de carte Memory Stick .....	154
Annulation de la fonction de sécurité à l'aide du code de sécurité.....	154
Annulation de la fonction de sécurité à l'aide d'une carte Memory Stick.....	155
Changement de carte Memory Stick .....	156
Reprise du fonctionnement normal (verrouillage de la sécurité ESN).....	156
Annulation du verrouillage de la sécurité ESN à l'aide du code de sécurité .....	156
Annulation du verrouillage de la sécurité ESN à l'aide de la carte Memory Stick.....	156
Que se passe-t-il si la carte Memory Stick ou le code de sécurité est incorrect? .....	157

Mode d'emploi de la sécurité AAC.....	157
Activation/désactivation de l'indicateur de sécurité .....	158
Lecture du numéro de série électronique .....	158
<b>Retrait du panneau avant.....</b>	<b>159</b>
Utilisation du panneau amovible.....	159
Retrait de panneau amovible .....	159
Mise en place du panneau amovible.....	159
<b>Mode d'emploi de la fonction Area Shot (États-Unis et Canada uniquement).....</b>	<b>160</b>
À propos de la fonction Area Shot.....	160
Pour utiliser la fonction Area Shot.....	160
Renseignements cartographiques .....	161
GPS (Global Positioning System) .....	161
Lecture des données de la fonction Area Shot.....	162
Changer le mode Area shot.....	163
Configuration de l'écran Area Shot.....	164
Changement de cartes .....	165
Défilement des informations texte .....	165
Changement de l'écran Area Shot.....	165
Affichage des environs du PDI (Point d'intérêt).....	165
Sélection de la catégorie de PDI.....	165
Affichage des informations de PDI.....	166
Réglages de simulation routière .....	166
Fonctionnement lorsqu'un appareil GPS est connecté.....	166
Changement automatique de cartes .....	167
Signal sonore de guidage .....	167
<b>Mode d'emploi de la fonction AUDIO CONTROL (Contrôle audio) .....</b>	<b>169</b>
Choix des modes de contrôle audio .....	169
<b>Mode d'emploi du mode de réglage du son .....</b>	<b>171</b>
À propos du mode de réglage du son .....	171
À propos de l'égaliseur paramétrique.....	172
À propos de l'alignement temporel.....	173
À propos du crossover .....	173
Personnalisation E-ISERV des effets sonores .....	175
Changement de mode de réglage du son .....	176
Réglage Circle Surround II (CSII).....	176
Réglage de l'égaliseur paramétrique (PEQ).....	176
Sélection d'un mode d'égaliseur en mémoire.....	178
Mesure/Affichage des caractéristiques de fréquences.....	178
Affichage des résultats de la mesure .....	179
Stockage des résultats de mesure sur la carte Memory Stick .....	179
Réglage de l'alignement du temps (Time Alignment).....	180
Réglage de la fonction crossover (X-Over) .....	180
Réglages du multi-harmoniseur (Harmonizer).....	182
Réglages du non-fader (NF Setting).....	182
Réglages de la phase du non-fader (Phase) .....	182

Réglages de la sortie du non-fader (Output).....	183
Réglages de l'intensité (Loudness).....	183
Réglage de la disposition des haut-parleurs (SP Layout) .....	183
Importation de données son (Sound Data).....	183
Lecture des données du mode de personnalisation (Custom Mode).....	185

### **Effectuer des modifications en mode de réglage de l'affichage ... 186**

Passage en mode de réglage de l'affichage.....	186
Réglage de la luminosité (Bright) .....	186
Modification de la couleur d'éclairage (Illumination) .....	186
Modification du type d'affichage (DISP Type).....	187
Modification de l'arrière-plan (Background) .....	187
Modification de l'analyseur de spectre (S/A) .....	188
Activation/désactivation du diaporama (Slideshow) .....	188
Affichage des informations GPS.....	188
Importation des données d'affichage (DISP Data) .....	189
Modification du mode de défilement (Scroll Pattern).....	191

### **Effectuer des changements en mode fonction ..... 192**

Passage en mode fonction .....	192
Régler le nom de station/titre de disque (Station Name/Title) .....	192
Supprimer le nom de station/titre de disque (Station Name/Title) .....	193
Régler la tonalité de référence (Guide Tone) .....	193
Réglage de l'affichage de l'horloge (Clock ON/OFF).....	193
Réglage de l'heure (Clock Adjust) .....	194
Réglage de l'affichage de l'écran de démonstration (Demo).....	194
Réglage de la sensibilité de l'analyseur de spectre (S/A Sensitivity) .....	195
Réglage des fonctions de la commande au volant (uniquement pour les États-Unis).....	195
Lecture des données de commande au volant (Aux États-Unis uniquement) ....	195
Réglage automatique du volume .....	198

### **Comment utiliser l'unité principale lorsqu'un changeur de CD (disponible en option) est connecté..... 199**

Écoute d'un CD.....	199
Passage à la piste suivante ou retour au début de la piste en cours de lecture .....	199
Utilisation de la molette de commande.....	199
Avance rapide/rembobinage.....	199
Lecture du début des pistes (SCAN) .....	199
Répétition d'une piste (REPEAT) .....	200
Lecture des pistes en ordre aléatoire (RANDOM).....	200
Passage au CD suivant ou précédent .....	200
Sélection d'un CD.....	200

### **Comment utiliser le tuner lorsqu'un tuner radio HD disponible en option est connecté (uniquement pour les États-Unis)..... 201**

À propos de la radio HD .....	201
Passage d'un affichage à un autre lors de la réception de la radio HD.....	201
Réglages de la réception radio HD.....	202

<b>Mode d'emploi du tuner avec une radio satellite SIRIUS disponible en option (uniquement pour les États-Unis) .....</b>	<b>203</b>
À propos de la radio satellite SIRIUS .....	203
Sélection du mode radio .....	203
Sélection d'un canal.....	203
Utilisation en mode rotatif.....	203
Sélection des catégories .....	203
Sélection directe de canaux .....	204
Mémorisation manuelle des canaux .....	204
Balayage des canaux pré-réglés .....	204
Passage d'un affichage à un autre à l'aide de la radio satellite SIRIUS .....	204
Affichage du numéro d'identification SIRIUS.....	205
<b>Comment utiliser l'unité principale lorsqu'un adaptateur d'interface pour iPod® (disponible en option) est connecté.....</b>	<b>206</b>
Écoute de fichiers audio iPod .....	206
Si aucun iPod n'est connecté.....	206
Si un iPod est connecté .....	206
Passage au fichier audio suivant ou retour au début du fichier audio en cours .....	206
Avance rapide/rembobinage.....	206
Recherche d'un fichier audio .....	207
Répétition d'un fichier audio (REPEAT).....	207
Lecture des fichiers audio en ordre aléatoire (RANDOM) .....	207
Affichage de texte.....	208
<b>Divers .....</b>	<b>209</b>
Raccordement de lecteurs audio portables à la prise AUX .....	209
Sélection du système d'entrée .....	209
Modification de la sensibilité de l'entrée auxiliaire.....	209
Affichage du code d'enregistrement de l'utilisateur .....	210
<b>Si vous avez une question: .....</b>	<b>211</b>
Informations affichées (pour le dépannage) .....	211
<b>Caractéristiques techniques .....</b>	<b>215</b>
<b>Comment contacter le service clientèle.....</b>	<b>216</b>



# *MEMO*

## Précautions d'utilisation

<Prenez soin d'utiliser et de manipuler correctement votre appareil CD7000 afin de prolonger sa durée de vie.>

### Remarques sur le fonctionnement

- Pour votre sécurité, gardez le volume à un faible niveau de manière à pouvoir entendre les bruits extérieurs pendant la conduite.



- Nous vous conseillons d'utiliser dans ce lecteur des CD portant le logo affiché à gauche.
- Vous pouvez lire des CD de musique (CD-R/CD-RW) dans ce lecteur. Veillez à utiliser des CD qui ont correctement été gravés. Selon l'unité de gravage qui a été utilisée, vous pouvez rencontrer des problèmes de lecture avec certains disques.

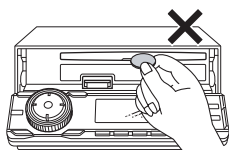

- Vous ne devez pas insérer de supports autres qu'un CD dans l'unité principale. N'insérez pas de corps étrangers, tels qu'une pièce ou une carte de crédit, dans la fente du CD. Surveillez particulièrement les enfants car ils sont susceptibles d'effectuer ce type de dégât.



- Évitez tout choc mécanique important. Si le lecteur est soumis à d'importantes vibrations, lorsque vous roulez sur une route en mauvais état par exemple, la lecture risque d'être interrompue par intermittence. Dans ce cas, reprenez la lecture du CD lorsque vous aurez retrouvé des conditions de conduite satisfaisantes.



- À propos de la condensation. En cas de pluie ou de basses températures, de la condensation se dépose sur l'intérieur des vitres de la voiture, mais peut également se déposer sur l'unité principale. Dans ce cas, la lecture du CD peut être interrompue par intermittence, voire complètement. Éliminez la condensation de la voiture, puis reprenez la lecture du CD.

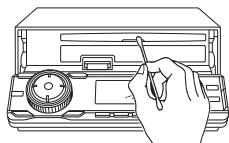

- Nettoyage de la fente du disque. La fente du disque devient facilement poussiéreuse. Nettoyez-la de temps en temps pour éviter que la poussière qui s'accumule ne raye les disques.

# Noms des commandes et des pièces

## Vue avant

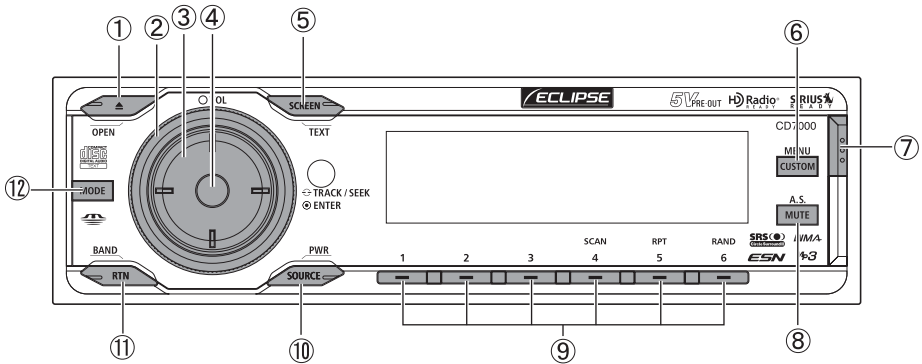

N°	Bouton	Nom/Fonction
①		<b>Bouton [▲ (OPEN/EJECT)]</b> Ouvre/ferme le panneau avant et éjecte le CD.
②		<b>Bouton [VOL]</b> Permet de régler le volume.
③		<b>Bouton [SELECT]</b> Permet de sélectionner les stations radio et les pistes d'un CD. Permet de sélectionner les réglages choisis.
④		<b>Bouton [ENTER]</b> Permet d'entrer l'élément sélectionné.
⑤		<b>Bouton [SCREEN/TEXT]</b> Permet de changer de motif d'écran. Permet de changer d'affichage de titres.
⑥		<b>Bouton [CUSTOM/MENU]</b> Permet de changer de mode de sélection des menus. Permet de changer de fonction de raccourci.

N°	Bouton	Nom/Fonction
⑦		<b>Bouton [Release]</b> Permet de détacher la partie droite du panneau avant de l'unité principale.
⑧		<b>Bouton [MUTE]</b> Permet d'activer et de désactiver la fonction Silence. Permet de passer à la fonction Area Shot.
⑨		<b>Boutons [1] à [6]</b> Permet de sélectionner les canaux de pré-réglage de station radio et d'exécuter les fonctions du mode disque.
⑩		<b>Bouton [SOURCE/PWR]</b> Permet de changer de mode audio.
⑪		<b>Bouton [RTN/BAND]</b> Permet de revenir à l'écran précédent. Permet de changer de bande radio.
⑫		<b>Bouton [MODE]</b> Permet d'activer/de désactiver le mode rotatif.

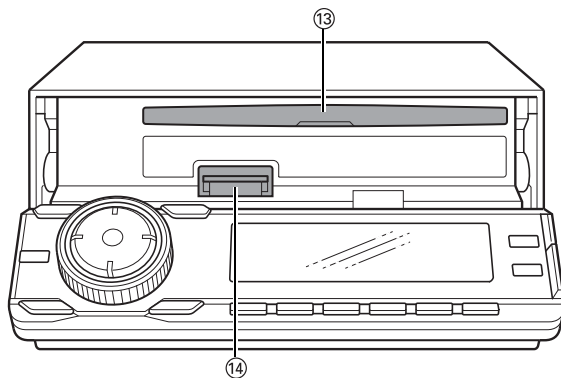

N°	Nom/Fonction
13	<b>Fente du disque</b> Permet d'insérer les disques compacts.
14	<b>Emplacement de la carte Memory Stick</b> Permet d'insérer et d'éjecter le Memory Stick.

**MISE EN GARDE**

Ne placez jamais d'objet, ni ne posez votre main sur le panneau avant.

## Mise en marche et arrêt de l'appareil

Lorsque vous mettez l'appareil en marche, l'état actif lors du dernier arrêt de l'appareil, par exemple CD ou tuner, est rétabli.

Si le contact d'allumage du véhicule ne comporte pas de position ACC, soyez vigilant lors de l'arrêt de l'unité principale. Lors de l'arrêt de l'appareil, suivez l'étape 2 ou 3.

### 1 Lorsque l'appareil s'arrête, appuyez sur le bouton [SOURCE/PWR].

L'appareil se met en marche.

## ATTENTION

Lors de la première mise en marche de l'unité principale ou lors de la mise en marche après une déconnexion des bornes de la batterie, par exemple suite à l'entretien du véhicule, l'unité principale démarre en mode FM1. Ensuite, l'appareil recherche automatiquement les stations radio, puis les enregistre dans les boutons [1] à [6].

### 2 Lorsque l'appareil est en marche, appuyez sur le bouton [SOURCE/PWR] jusqu'à ce que vous entendiez un bip sonore (pendant plus de deux secondes).

L'appareil est arrêté et passe en mode veille.

Si vous appuyez à nouveau sur le bouton [SOURCE/PWR] pendant plus de deux secondes, l'appareil s'arrête complètement.

### 3 Lorsque l'appareil est en marche, appuyez sur le bouton [SOURCE/PWR] jusqu'à ce que le message [ACC OFF] apparaisse.

L'appareil est mis hors tension.

## ATTENTION

Si le véhicule n'est pas équipé d'une position ACC, appuyez sur le bouton [SOURCE/PWR] jusqu'à ce que le message [ACC OFF] apparaisse.

## Changement de mode audio

### 1 Appuyez sur le bouton [SOURCE] pendant moins d'une seconde.

Appuyez plusieurs fois sur le bouton pour faire défiler les modes dans l'ordre suivant:

TUNER → SIRIUS\*<sup>1</sup> → CD (MP3/WMA)<sup>2</sup> → CDC\*<sup>1</sup> → MS\*<sup>2</sup> → AUX (AUX1/AUX2) → iPod\*<sup>1</sup> → TUNER → ...

\*1: Vous ne pouvez pas sélectionner ce mode si le périphérique correspondant n'est pas connecté à l'unité principale.

\*2: Ce mode apparaît uniquement si un CD est inséré dans le lecteur.

## ATTENTION









Le mode audio actuellement sélectionné apparaît dans l'indicateur d'état dans le coin supérieur gauche de l'écran. Les trois modes audio suivants pouvant être sélectionnés apparaissent à droite dans cet écran (si l'écran de basculement est paramétré sur Normal - reportez-vous à la page 128).

Mode audio actuellement sélectionné



Modes audio que vous pouvez sélectionner

Le tableau suivant illustre les icônes propres à chaque mode audio:

Icône	Mode audio
	CD
	MP3/WMA
	Memory Stick
	Tuner
	AUX
	Changeur de CD
	SIRIUS
	iPod

## Réglage du volume

### 1 Tournez le bouton [VOL].

Tournez à droite: pour augmenter le volume.

Tournez à gauche: pour baisser le volume.



#### ATTENTION

Appuyez sur le bouton [MUTE] pendant moins d'une seconde pour arrêter le volume ou le rétablir.



#### MISE EN GARDE

Vous ne devez pas régler le volume ni d'autres contrôles pendant que vous conduisez. N'effectuez ces opérations que lorsque vous avez arrêté votre véhicule dans un endroit sûr.

## Changement de mode rotatif

La fonction du bouton [VOL] peut être modifiée. Lorsque le mode rotatif est activé (ON), le bouton [VOL] peut passer de la fonction de réglage du volume à l'une des fonctions suivantes:

Source	Fonction	Page
Tuner	TUNE UP/DOWN	145
CD	TRACK UP/DOWN	135
MP3/WMA	FILE UP/DOWN	135
Memory Stick	TRACK UP/DOWN	142
SIRIUS	CHANNELUP/ DOWN	203
Changeur de CD	TRACK UP/DOWN	199
iPod	Recherche des pistes	207

Pour obtenir plus d'informations sur les fonctions mentionnées ci-avant, reportez-vous aux instructions de fonctionnement de la source audio correspondante.

### 1 Appuyez sur le bouton [MODE] lorsque l'un des modes audio est activé sur l'unité principale.

Le mode rotatif est activé (ON). Lorsque le mode rotatif est activé, l'indicateur de mode rotatif s'affiche.

Si vous appuyez de nouveau sur le bouton [MODE] ou si vous n'effectuez

aucune opération pendant plus de 10 secondes, le mode rotatif est annulé.

## Création d'un raccourci

Créez des raccourcis vous permettant de rappeler à l'aide d'une simple opération les fonctions que vous utilisez le plus souvent.

Vous pouvez créer un raccourci pour l'une des fonctions de réglage du mode MENU suivantes: mode de réglage du son, mode de réglage de l'affichage ou mode Fonction.

### 1 Accédez à la fonction de réglage correspondant au raccourci que vous souhaitez créer.

Pour plus d'informations sur l'accès aux modes de réglage, reportez-vous aux descriptions relatives à chaque mode.

- Mode de réglage du son: page 176
- Mode de réglage de l'affichage: page 186
- Mode Fonction: page 192

### 2 Appuyez sur [CUSTOM] pendant plus d'une seconde.

Un raccourci est créé. Si vous maintenez enfoncé le bouton [CUSTOM] pendant moins d'une seconde, la fonction de réglage précédemment choisie est rappelée.



#### ATTENTION

- Si vous essayez de créer un raccourci pour une fonction non acceptée, le système émet deux bips sonores lorsque vous appuyez sur le bouton [CUSTOM] pendant plus d'une seconde.
- La fonction de raccourci peut ne pas être disponible lorsque certains modes audio sont activés ou à cause d'autres réglages système. Dans ce cas, le système émet deux bips sonores lorsque vous appuyez sur le bouton [CUSTOM].







## Changement d'écran

Vous pouvez choisir parmi plusieurs motifs d'affichage pour l'écran.

### 1 Appuyez sur le bouton [SCREEN/TEXT] pendant moins d'une seconde.

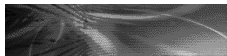
Lorsque vous appuyez sur ce bouton, les motifs d'affichage changent dans l'ordre suivant:

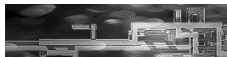
Normal → A l'écran → Plein écran → Analyseur de spectre → Diaporama → Informations GPS → Normal → ...

Motif	Affichage
Normal 	Affiche l'image d'arrière-plan définie en mode de réglage de l'affichage (reportez-vous à la page 187), ainsi que des informations telles que la durée écoulée du CD et l'état actuel du mode audio.
A l'écran 	Affiche l'image d'arrière-plan définie en mode de réglage de l'affichage (reportez-vous à la page 187) et l'état actuel du mode audio.
Plein écran 	Affiche l'image d'arrière-plan définie en mode de réglage de l'affichage (reportez-vous à la page 187).
Analyseur de spectre 	Affiche l'analyseur de spectre défini en mode de réglage de l'affichage (reportez-vous à la page 188).
Diaporama 	Affiche le diaporama défini en mode de réglage de l'affichage (reportez-vous à la page 188).
Informations GPS 	Affiche l'écran d'informations GPS lorsqu'un appareil GPS en option est connecté (reportez-vous à la page 188).

## Fonction d'aide au fonctionnement

Dans le mode Menu, l'écran vous guide lorsque vous effectuez des opérations.



Le bouton de réglage sélectionné est affiché.



## Mode d'emploi du lecteur CD/MP3/WMA

### À propos des disques compacts

- Le signal enregistré sur le disque compact étant lu par un rayon laser, aucun élément ne touche la surface du disque. Si la surface enregistrée est rayée ou si le disque est voilé, la qualité du son risque d'être altérée ou la lecture risque d'être interrompue par intermittence. Pour garantir une qualité de son optimale, respectez les précautions suivantes:

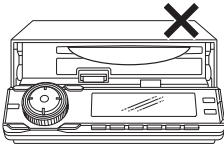

- Ne laissez pas un CD qui a été éjecté dans la fente du lecteur pendant une trop longue période; le CD risque de se voiler. Conservez les CD dans leur boîtier et à l'abri des températures élevées et de l'humidité.

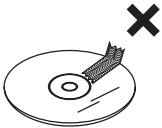

- Ne collez pas de morceaux de papier ou de ruban adhésif sur le CD. N'écrivez pas sur le CD et ne rayez aucune face.



- La vitesse de lecture des disques dans l'unité principale est élevée. N'insérez pas de disques voilés ou fendus dans le lecteur afin d'éviter d'endommager ce dernier.

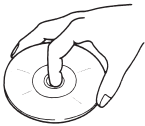

- Évitez de toucher la surface enregistrée lorsque vous manipulez le disque; tenez-le par les bords.

### À propos des CD neufs

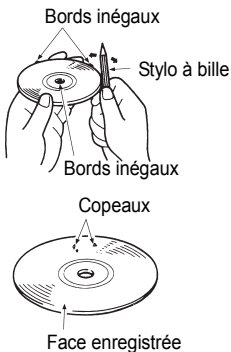

- Vous avez peut-être remarqué que certains disques neufs ont un centre et des bords inégaux. Retirez les irrégularités ou résidus à l'aide d'un manche de stylo à bille, etc. Les bords inégaux peuvent empêcher le chargement correct du disque dans l'unité principale. Les copeaux des bords inégaux peuvent aussi coller à la surface enregistrée et interférer avec la lecture.

## À propos des accessoires de CD

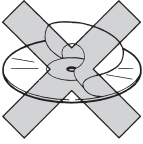

- N'utilisez pas d'accessoires, tels que des stabilisateurs, joints de protection ou nettoyant pour lentille laser, vendus pour "améliorer les performances sonores" ou "protéger les CD". Les modifications d'épaisseur ou de dimensions extérieures du CD créées par ces accessoires peuvent provoquer des problèmes dans le lecteur.

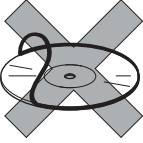

- Veillez à ne PAS poser de protection en forme d'anneau (ou autre accessoire) sur vos disques. Ces protections, disponibles dans le commerce, sont supposées protéger les disques et améliorer la qualité sonore (et l'effet anti-vibration), mais elles risquent d'endommager le CD en utilisation normale. Les problèmes les plus fréquents concernent l'insertion et l'éjection des disques et l'absence de lecture dus au détachement de l'anneau de protection dans le mécanisme du disque.

## À propos des CD empruntés

- N'utilisez pas de CD sur lequel se trouve de la colle ou des résidus de ruban adhésif ou d'étiquette. Le CD risque de se coincer dans l'unité principale ou d'endommager cette dernière.

## Retrait des CD

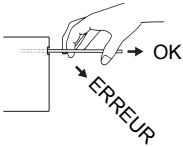

- Lorsque vous éjectez un disque du lecteur, retirez-le en le maintenant droit. Si vous appuyez sur le disque lors de son retrait, vous risquez de rayer la surface enregistrée.

## À propos des CD de forme irrégulière

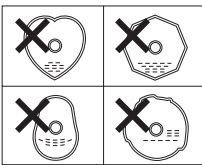

- Les CD ayant une forme spéciale, par exemple en forme de cœur ou octogonale, ne seront pas lus. Ne tentez pas de les lire, même avec un adaptateur, car ils endommagent le lecteur.

## À propos du nettoyage des CD



- Utilisez un produit nettoyant pour disques compacts disponibles dans le commerce pour nettoyer les CD, en les essuyant doucement du centre vers le bord.

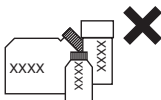

- N'utilisez pas de benzène, de diluant, de pulvérisateur pour disques vinyles ou d'autres produits d'entretien pour nettoyer les CD. Ils risquent d'abîmer la finition du CD.

## À propos des fichiers MP3/WMA

### ATTENTION

À l'exception d'un usage personnel, l'utilisation de fichiers MP3/WMA créés à partir de sources, telles que des diffusions, des enregistrements, des vidéos et des interprétations en direct, sans l'autorisation du détenteur des droits d'auteur est interdite.

### Qu'est-ce qu'un fichier MP3/WMA ?

MP3/WMA (MPEG Audio Layer III) est le format standard de compression audio. Grâce au format MP3/WMA, un fichier peut être compressé à un dixième de sa taille d'origine.

WMA (Windows Media™ Audio) est un format de compression audio. Le niveau de compression des fichiers WMA est supérieur à celui des fichiers MP3.

Cette unité principale est limitée en termes de normes de fichiers MP3/WMA, de supports enregistrés et de formats utilisables.

### Normes des fichiers MP3/WMA lus

- Normes prises en charge: MPEG-1 Audio Layer III
- Fréquences d'échantillonnage prises en charge: 44,1, 48 (kHz)
- Taux de transfert pris en charge: 64, 80, 96, 112, 128, 160, 192, 224, 256, 288, 320 (kbps)
  - \* Compatible VBR. (64~320 kbps)
  - \* Incompatible format libre.
- Modes de canal pris en charge: stéréo

### Standards des fichiers WMA lus

- Standards supportés: WMA Ver. 7  
Version WMA 8  
Version WMA 9
- Fréquences d'échantillonnage prises en charge: 32, 44,1 et 48 (kHz)
- Taux de transfert pris en charge: 48, 64, 80, 96, 128, 160, 192, 256 et 320 (kbps)
  - \* Compatible VBR (48~192 kbps).
  - \* Ne prend pas en charge la compression sans perte.
  - \* Ne prend pas en charge les fichiers WMA enregistrés à une fréquence de 48 kHz et un débit de 48kbps.

### Étiquette ID3/WMA

Les fichiers MP3/WMA sont dotés d'une "étiquette ID3/WMA" qui permet d'ajouter des informations afin de pouvoir enregistrer certaines données, notamment les titres de piste et les noms d'artiste. Cette unité principale prend en charge les tag ID3 version 1.0 et 1.1 et étiquettes WMA.

## Supports

Les supports compatibles avec les fichiers MP3/WMA sont les disques CD-R et CD-RW. Par rapport au support CD-ROM généralement utilisé pour les disques musicaux, les disques CD-R et CD-RW sont sensibles aux environnements à température et humidité élevée, et des parties du CD-R et du CD-RW peuvent devenir illisibles. Les marques de doigts ou les rayures sur le disque peuvent empêcher la lecture ou provoquer des interruptions de lecture. Des parties d'un CD-R ou CD-RW laissé dans un véhicule pendant des périodes prolongées peuvent être endommagées. Il est également conseillé de ranger les disques CD-R et CD-RW dans une boîte opaque, car ils sont sensibles aux rayons ultraviolets.

## Format de disque

Le format de disque à utiliser doit être ISO9660 Level 1 ou Level 2.

Les informations permettant de contrôler cette norme sont les suivantes:

- Nombre maximal de couches dans le répertoire: 8 niveaux
- Nombre maximal de caractères pour les noms de fichier/dossier: 32 (y compris le point (".") et les 3 lettres indiquant l'extension du fichier)
- Caractères autorisés pour les noms de dossier et de fichier: A-Z, 0-9 et \_ (trait de soulignement)
- Nombre de fichiers/dossiers pouvant être stockés sur un disque: 999

[Configuration exemple for CD supporting MP3/WMA] (Exemple de configuration d'un CD prenant en charge les fichiers MP3/WMA)

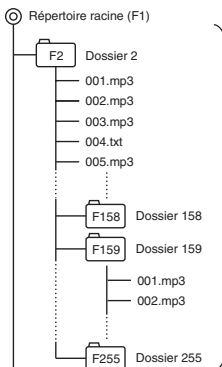

Le nombre de fichiers/dossiers pouvant être stockés sur un disque est 999. Les fichiers qui ne sont ni des MP3 ni des WMA (par exemple: 004.txt) sont également comptés comme des fichiers uniques.

- Nombre de dossiers pouvant être stockés sur un disque: 255
- Nombre maximal de dossiers que l'unité principale peut reconnaître: 256\*

\*: Le répertoire racine est compté comme un seul dossier.

## Noms de fichier

Seuls les fichiers comportant l'extension ".mp3" et ".wma" seront reconnus comme étant des fichiers MP3/WMA et seront lus. Veillez à bien enregistrer les fichiers MP3 avec l'extension ".mp3". Veillez à bien enregistrer les fichiers WMA avec l'extension ".wma". Les lettres "MP" dans l'extension de fichiers seront reconnues, que vous les ayez saisies en minuscules ou en majuscules.

### ! MISE EN GARDE

Si l'extension de fichier ".MP3/WMA" est apposée à un fichier autre qu'un fichier MP3/WMA, l'unité principale le reconnaît à tort comme un fichier MP3/WMA et le lit, émettant un bruit fort qui peut endommager les haut-parleurs. Veillez à ne pas utiliser l'extension ".mp3" ou ".wma" pour des fichiers qui ne sont ni MP3 ni WMA.

## ***Sessions multiples***

---

La lecture de sessions multiples est prise en charge, tout comme la lecture de disques CD-R et CD-RW contenant des fichiers MP3/WMA annotés. Si vous gravez le CD en mode "Track at once" (Piste par piste), fermez la session ou traitez le message d'erreur. Normalisez le format de chaque session sans en changer le format.

## ***Lecture de fichiers MP3/WMA***

---

Lorsqu'un disque sur lequel sont enregistrés des fichiers MP3/WMA est inséré dans le lecteur, l'unité principale commence par vérifier tous les fichiers du disque. Lors de cette vérification, aucun son n'est émis. Il est recommandé d'utiliser un disque ne contenant que des fichiers MP3/WMA et aucun dossier inutile afin de ne pas ralentir le processus de vérification des fichiers.

## ***Affichage du temps de lecture des fichiers MP3/WMA***

---

Il est possible que la durée de lecture soit incorrecte, en fonction des conditions d'écriture du fichier MP3/WMA.

\* La durée de lecture peut être incorrecte lorsque la fonction VBR Fast Haut/Bas est utilisée.

## ***Ordre d'affichage des noms de fichier/dossier MP3/WMA***

---

Les noms de dossiers et de fichiers MP3/WMA appartenant à un même niveau sont affichés dans l'ordre suivant.

1. Dossiers MP3/WMA affichés en premier, dans l'ordre croissant des numéros, puis des lettres.
2. Fichiers affichés ensuite, dans l'ordre croissant des numéros, puis des lettres.

## Lecture d'un CD

### 1 Appuyez sur le bouton [**▲**] (OPEN/EJECT)].

Le panneau avant s'ouvre.

Si un disque est déjà chargé, vous pouvez l'éjecter en appuyant sur le bouton [**▲**] (OPEN/EJECT)] pendant moins d'une seconde.

### 2 Insérez un CD dans la fente avec la face imprimée vers le haut.

### 3 Appuyez sur le bouton [**▲**] (OPEN/EJECT)] pour fermer le panneau avant.

La lecture du CD démarre immédiatement.



### ATTENTION

- La lecture risque d'être interrompue par intermittence si le CD est rayé ou si la face enregistrée est poussiéreuse.
- Si un CD est déjà chargé dans le lecteur, appuyez sur le bouton [SOURCE] pendant moins d'une seconde pour passer en mode CD. (Pour plus de détails, reportez-vous à la section "Changement de mode audio", à la page 125.)









### MISE EN GARDE

N'appuyez pas sur le bouton [**▲**] (OPEN/EJECT)] pendant l'insertion du CD. Vous risqueriez de vous blesser et d'endommager le panneau avant.



### ● Remarque ●

- Lorsqu'un disque contient des fichiers MP3/WMA et des données musicales enregistrées dans des conditions standard (CD-DA), ces dernières sont lues. Pour lire les fichiers MP3/WMA, appuyez sur le bouton [MODE] pendant plus d'une seconde.
- Lorsqu'un fichier autre qu'un fichier MP3/WMA est lu, le message "NO SUPPORT" apparaît.
- Vous ne pouvez pas utiliser le changeur de CD en option pour lire les fichiers MP3/WMA.



## TRACK (FILE) UP/DOWN

Supports	Fonction
CD, MP3/WMA	<p>Appuyez brièvement sur le bouton.</p> <p> (Droite): Passe à la piste (le fichier) suivant(e).</p> <p> (Gauche): Revient au début de la piste (le fichier) en cours de lecture.</p>
CD (mode rotatif)	<p>Tournez le bouton.</p> <p> (Droite): Passe à la piste (le fichier) suivant(e).</p> <p> (Gauche): Revient au début de la piste (des fichiers) en cours de lecture.</p>
MP3/WMA (mode rotatif)	<p><b>1</b> Appuyez sur le bouton [MODE] pendant moins d'une seconde pour afficher la liste des pistes (fichiers).</p>
	<p><b>2</b> Tournez le bouton pour sélectionner la piste (le fichier).</p> <p> (Droite): Passe à la piste (le fichier) suivant(e).</p> <p> (Gauche): Revient au début de la piste en cours de lecture.</p>
	<p><b>3</b> Tournez le bouton [ENTER].</p>

## FOLDER UP/DOWN

Supports	Fonction
MP3/WMA	<p>Appuyez sur le bouton.</p> <p> (Haut): Sélectionne le dossier suivant.</p> <p> (Bas): Sélectionne le dossier précédent.</p>

## FAST FORWARD/REWIND

Supports	Fonction
CD, MP3/WMA	<p>Appuyez sur le bouton et maintenez-le enfoncé.</p> <p> (Droite): Avance rapide.</p> <p> (Gauche): Rembobinage.</p>

## SCAN/REPEAT/RANDOM

Supports	Fonction
CD	<p>Appuyez sur le bouton.</p> <p><b>SCAN 4</b> : L'unité principale lit les 10 premières secondes de chaque piste. Pour annuler cette fonction, appuyez de nouveau sur le bouton.</p> <p><b>RPT 5</b> : Répétition de la lecture d'une piste. Pour annuler cette fonction, appuyez de nouveau sur le bouton.</p> <p><b>RAND 6</b> : Lecture des pistes en ordre aléatoire. Pour annuler cette fonction, appuyez de nouveau sur le bouton.</p>
MP3/WMA	<p>Appuyez sur le bouton.</p> <p><b>SCAN 4</b> : L'unité principale lit les 10 premières secondes de chaque fichier se trouvant au même niveau que le dossier en cours de lecture. Pour annuler cette fonction, appuyez de nouveau sur le bouton.</p> <p><b>RPT 5</b> : Répétition de la lecture d'un fichier. Pour annuler cette fonction, appuyez de nouveau sur le bouton.</p> <p><b>RAND 6</b> : Les fichiers sont sélectionnés de façon aléatoire parmi tous les fichiers se trouvant au même niveau que le dossier en cours de lecture. Pour annuler cette fonction, appuyez de nouveau sur le bouton.</p>



### ATTENTION



- Pendant la lecture aléatoire, appuyez sur le bouton [5 RPT] pour relire la piste (le fichier) en cours de lecture. Pour annuler la répétition de lecture (et revenir en mode lecture aléatoire), appuyez de nouveau sur le bouton [5 RPT].  
Pendant la lecture d'une piste: la lecture de la piste (du fichier) en cours est répétée.  
Pendant une recherche: la lecture de la piste (du fichier) suivant(e) est répétée.
- Il arrive qu'une piste soit lue (sélectionnée) plusieurs fois de suite. Ce fonctionnement est normal et ne signale pas la présence d'un problème.
- Si la fonction "Playing the beginning of tracks", "Repeating the same track" ou "Playing tracks in random order" est sélectionnée, un message tel que [SCAN], [REPEAT] ou [RANDOM] apparaît à l'écran dans le but de vérifier la fonction actuelle.

## FOLDER SCAN/REPEAT/RANDOM

Supports	Fonction
MP3/WMA	<p>Appuyez sur le bouton pendant plus d'une seconde.</p> <p><b>SCAN 4</b> : L'unité lit les 10 premières secondes de chaque chanson de chaque dossier. Pour annuler cette fonction, appuyez de nouveau sur le bouton.</p> <p><b>RPT 5</b> : La lecture de tous les fichiers se trouvant au même niveau que le dossier en cours de lecture est répétée. Pour annuler cette fonction, appuyez de nouveau sur le bouton.</p> <p><b>RAND 6</b> : Les fichiers de tous les dossiers sont lus de manière aléatoire. Pour annuler cette fonction, appuyez de nouveau sur le bouton.</p>



## DISPLAYING TITLE

Supports	Fonction
CD (texte CD)	<p>Appuyez sur le bouton pendant plus d'une seconde.</p>  : Le texte défile à l'écran dans l'ordre DISC (Titre du DISQUE) → TRACK (Titre de la PISTE), puis l'affichage s'arrête sur TRACK (titre de la PISTE).
MP3/WMA	<p>Appuyez sur le bouton pendant plus d'une seconde.</p>  : À chaque fois que vous appuyez sur le bouton, les éléments suivants apparaissent dans l'ordre indiqué. Nom du dossier/Nom du fichier * → Tag *:L'écran affiche 14 caractères maximum, puis fait défiler les autres caractères. Une fois le nom du dossier affiché, le nom du fichier défile. Après le défilement du nom du fichier, l'affichage reste fixe.



### ATTENTION

- Le texte du CD ne peut pas être affiché lorsque le chargeur de CD en option est connecté.
- Si l'étiquette du CD porte le logo ci-dessous, cela indique que le titre du CD et les titres de pistes ont été enregistrés. Ces informations sont affichées pendant la lecture.



- Le texte du CD, le nom du dossier/nom du fichier ou l'étiquette contenant des caractères qui ne sont ni alphanumériques ni des symboles ne s'affiche pas.

## Éjection du disque

---

- 1 Appuyez sur le bouton [ (OPEN/EJECT)] pendant moins d'une seconde.**

Le panneau avant s'ouvre et le disque est éjecté.



### ATTENTION

---

Si le panneau avant est déjà ouvert, appuyez sur le bouton [ (OPEN/EJECT)] pendant plus d'une seconde pour éjecter le disque.

---

- 2 Retirez le disque et appuyez sur le bouton [ (OPEN/EJECT)].**

Le panneau avant se ferme.



### **MISE EN GARDE**

- Ne laissez pas le panneau avant ouvert lorsque vous conduisez. Vous pouvez vous blesser en cas d'arrêt d'urgence, par exemple.
- N'essayez pas de fermer le panneau avant à la main. Cette manœuvre risquerait de l'endommager.

# Mode d'emploi du lecteur de cartes Memory Stick

## À propos des cartes Memory Stick

- Ne conservez pas les cartes Memory Stick dans des endroits sujets à l'électricité statique et aux interférences électriques car les données qu'elles contiennent risquent d'être endommagées.
- Afin de protéger le lecteur, ses fonctions sont automatiquement interrompues en cas de problème. Si le lecteur ne fonctionne pas alors que vous avez suivi les instructions affichées à l'écran, cela révèle un dysfonctionnement de l'unité principale. Dans ce cas, renseignez-vous auprès du magasin où vous vous êtes procuré l'appareil.
- Les cartes Memory Stick Duo doivent être utilisées avec l'adaptateur correspondant.
- Seules les cartes Memory Stick ayant une capacité de stockage maximale de 128 Mo peuvent être utilisées dans l'unité principale.
- Vous ne pouvez pas utiliser les cartes Memory Stick de type PRO.
- Si vous n'utilisez pas la carte Memory Stick MG pendant une longue période, retirez-la de l'unité principale.
- Vous pouvez utiliser les cartes Memory Stick MG portant l'une des mentions indiquées à gauche.
- Les cartes Memory Stick portant l'une des mentions à gauche permettent l'écriture et la lecture de données autres que les données musicales.

MAGICGATE



MagicGate Memory Stick  et Memory Stick  sont des marques déposées de Sony Corporation.

- Si le dispositif de protection contre l'écriture d'une carte Memory Stick MG ou Memory Stick est en position de verrouillage, il est impossible d'enregistrer des données.
- Ne retirez pas la carte Memory Stick MG pendant sa lecture car cela risque d'endommager les données enregistrées. Si les données sont endommagées, vous ne pourrez plus les récupérer.
- Veuillez formater la carte Memory Stick MG sur cette unité principale. En cas de formatage sur une autre unité, la carte Memory Stick MG risque de rencontrer des problèmes de lecture ou d'enregistrement de données.
- Lors du formatage d'une carte Memory Stick, toutes les données qu'elle contient sont effacées. (Y compris les données enregistrées de manière sécurisées et les données de qualité de son)
- Vous devez formater la carte Memory Stick MG avant de l'utiliser. Reportez-vous à la section "Formatage d'une carte Memory Stick MG (formatage rapide)", à la page 144 pour plus d'informations sur le formatage des cartes Memory Stick MG.
- Vous pouvez rencontrer des problèmes d'utilisation avec les cartes Memory Stick MG que vous venez d'acheter. Si cela se produit, utilisez l'unité principale pour formater la carte Memory Stick MG. Reportez-vous à la section "Formatage d'une carte Memory Stick MG (formatage rapide)", à la page 144 pour plus d'informations sur le formatage des cartes Memory Stick MG.

- Selon le périphérique utilisé pour les enregistrer, certaines données peuvent ne pas être lues ou enregistrées.

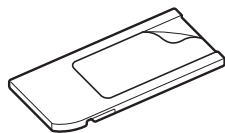

- N'utilisez pas de cartes Memory Stick dont l'étiquette se détache ou portant une étiquette avec le nom d'un autre utilisateur.

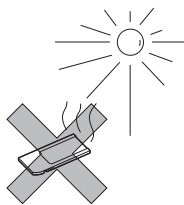

- Conservez les cartes Memory Stick à l'abri de l'humidité et de la lumière directe du soleil afin de ne pas les endommager.

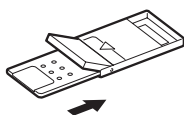

- Conservez les cartes Memory Stick dans leur boîtier de protection lorsque vous ne les utilisez pas ou que vous les transportez.

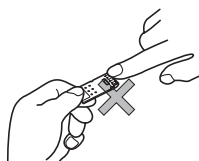

- Ne touchez pas les fiches avec des objets métalliques ou à mains nues.

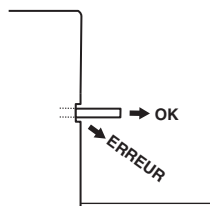

- Lorsque vous éjectez une carte Memory Stick, retirez-la en la maintenant droite. Si vous appuyez sur la carte Memory Stick lors de son retrait, vous risquez de rayer la surface enregistrée.

## À propos du nettoyage des cartes Memory Stick

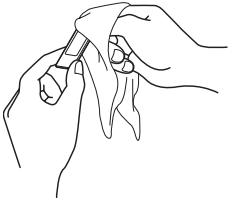

- Afin de conserver une excellente qualité audio des cartes Memory Stick, essayez régulièrement la cartouche à l'aide d'un tissu sec pour retirer toute poussière ou autre résidu.

Cette unité principale lit les données musicales enregistrées sur une carte Memory Stick MG à l'aide de la technologie de compression audio ATRAC3.

### Lecture des données de la carte Memory Stick MG

- 1 Appuyez sur le bouton [ (OPEN/EJECT)] pendant plus d'une seconde.**

Le panneau avant s'ouvre.

- 2 Insérez une carte Memory Stick MG dans la fente prévue à cet effet.**

### ATTENTION

- Si vous appuyez sur le bouton [ (OPEN/EJECT)] pendant moins d'une seconde pendant la lecture d'un CD, ce dernier est éjecté. Pour insérer/éjecter la carte Memory Stick MG, appuyez sur le bouton [ (OPEN/EJECT)] pendant plus d'une seconde et ouvrez le panneau avant.
- Insérez la carte Memory Stick MG en plaçant la marque vers l'intérieur et mettez-la en place en la poussant jusqu'à ce que vous entendiez un clic. Ne forcez pas sur la carte Memory Stick MG lorsqu'elle est en contact avec le butoir interne, car elle ne peut pas être insérée davantage dans l'unité. (La carte Memory Stick MG doit dépasser de quelques millimètres de la fente.)
- Pour insérer une carte Memory Stick Duo, utilisez l'adaptateur approprié. (Si vous insérez la carte Memory Stick Duo sans l'adaptateur, vous ne pourrez pas l'éjecter de l'unité principale.)
- Si une carte Memory Stick MG est déjà chargée dans le lecteur, appuyez sur le bouton [SOURCE] pendant moins d'une seconde pour passer en mode Memory Stick. (Pour plus de détails, reportez-vous à la section "Changement de mode audio", à la page 125.)

### MISE EN GARDE

N'appuyez pas sur le bouton [ (OPEN/EJECT)] pendant l'insertion de la carte Memory Stick MG. Vous risqueriez de vous blesser et d'endommager le panneau avant.

- 3 Appuyez sur le bouton [ (OPEN/EJECT)] pendant moins d'une seconde.**

Le panneau avant se ferme.

- 4 Appuyez sur le bouton [SOURCE] pendant moins d'une seconde pour passer en mode Memory Stick.**

La lecture de la carte Memory Stick MG commence.

### Passage à la piste suivante ou retour au début de la piste en cours de lecture

- 1 Appuyez sur le bouton [SELECT] (Droite/Gauche).**

Droite:

Passes à la piste suivante.

Gauche:

Revient au début de la piste en cours de lecture. (Répétez l'opération de retour pour accéder aux pistes précédentes.)

### Fonctionnement en mode rotatif

- 1 Tournez le bouton [VOL].**

Vers la droite:

Passes à la piste suivante.

Vers la gauche:

Revient au début de la piste en cours de lecture.

Tournez la molette plusieurs fois pour revenir aux pistes précédentes.

## Avance rapide/rembobinage

Avance rapide ou rebobinage du morceau en cours de lecture.

- 1 Appuyez sur le bouton [SELECT] (Droite/Gauche) et maintenez-le enfoncé.

Droite:

Avance rapidement.

Gauche:

Rebobine.

## Lecture du début des pistes (SCAN)

- 1 Appuyez sur le bouton [4 SCAN].

Lorsque vous appuyez sur ce bouton, le lecteur lit la piste suivante pendant 10 secondes, puis répète l'opération avec les pistes suivantes jusqu'à ce que vous appuyiez de nouveau sur le bouton.

### ATTENTION

- Pour continuer la lecture d'une piste qui vous plaît, appuyez une nouvelle fois sur le bouton pour interrompre le balayage.
- Une fois que le disque a été entièrement balayé, la lecture ordinaire reprend à l'endroit où le balayage a débuté.

## Répétition d'une piste (REPEAT)

- 1 Appuyez sur le bouton [5 RPT] pour répéter la lecture de la piste en cours.

Pour annuler, appuyez de nouveau sur le bouton [5 RPT].

## Lecture des pistes en ordre aléatoire (RANDOM)

- 1 Appuyez sur le bouton [6 RAND] pour lire les pistes en ordre aléatoire.

Pour annuler, appuyez de nouveau sur le bouton [6 RAND].

### ATTENTION

- Pendant la lecture aléatoire, appuyez sur le bouton [5 RPT] pour relire la piste en cours de lecture. Pour annuler la répétition de lecture (et revenir en mode lecture aléatoire), appuyez de nouveau sur le bouton [5 RPT].
- Durant la lecture d'une piste bien précise: répétition de la piste en cours de lecture. Durant la recherche d'une piste: répétition de la piste suivante.
- Il arrive qu'une piste soit lue (sélectionnée) plusieurs fois de suite. Ce fonctionnement est normal et ne signale pas la présence d'un problème.
- Si la fonction "Lecture du début des pistes", "Répétition d'une piste" ou "Lecture des pistes en ordre aléatoire" est sélectionnée, un message tel que [SCAN], [REPEAT] ou [RANDOM] apparaît à l'écran dans le but de vérifier la fonction actuelle.

## Affichage des titres

- 1 Appuyez sur le bouton [SCREEN] pendant plus d'une seconde.

Appuyez sur le bouton [SCREEN] pendant l'affichage du titre pour que les informations défilent à nouveau dans l'ordre Titre → Artiste. L'écran affiche ensuite le titre ou l'artiste\*.

\*: À chaque fois que vous appuyez sur le bouton [SCREEN], l'écran affiche en alternance le titre et l'artiste.

## Formatage d'une carte Memory Stick MG (formatage rapide)

Vous pouvez formater la carte Memory Stick MG.

- 1** Appuyez sur [CUSTOM] pendant plus d'une seconde.  
Le mode de sélection du menu est activé.
- 2** Tournez le bouton [SELECT] (Haut/Bas) pour sélectionner FUNC.
- 3** Appuyez sur [ENTER]. Le mode fonction est activé.
- 4** Appuyez sur le bouton [SELECT] (Haut/Bas) pour sélectionner MS Format.
- 5** Appuyez sur le bouton [ENTER] pendant plus de deux secondes.  
La carte Memory Stick MG est formatée.
- 6** Appuyez sur le bouton [CUSTOM] pour quitter le mode Fonction.

## Éjection de la carte Memory Stick

- 1** Appuyez sur le bouton [ (OPEN/EJECT)] pendant plus d'une seconde.

Le panneau avant s'ouvre.

- 2** Éjectez la carte Memory Stick.

Appuyez doucement sur la carte Memory Stick une seule fois.



### ATTENTION

- La carte Memory Stick ne s'éjecte pas automatiquement. Vous devez appuyer doucement sur la carte Memory Stick pour l'éjecter.



### MISE EN GARDE

- Ne laissez pas le panneau avant ouvert lorsque vous conduisez. Vous pouvez vous blesser en cas d'arrêt d'urgence, par exemple.
- N'essayez pas de fermer le panneau avant à la main. Cette manœuvre risquerait de l'endommager.

- 3** Appuyez sur le bouton [ (OPEN/EJECT)].



# Mode d'emploi du tuner

## ATTENTION

- Si vous avez enregistré des stations radio en mémoire, appuyez sur l'un des boutons (de [1] à [6]) pour rappeler directement la station voulue. (Reportez-vous à la section "Enregistrement manuel des stations en mémoire", à la page 146)

## Écoute sur le tuner

### 1 Passez en mode Tuner.

Pour plus de détails, reportez-vous à la section "Changement de mode audio", à la page 125.

### Réglage d'une station

Pour mémoriser les stations, vous disposez d'une méthode automatique et d'une méthode manuelle. L'unité principale peut stocker en mémoire jusqu'à 24 stations: 6 en AM, 18 en FM (6 en FM1, 6 en FM2 et 6 en FM3.) (Réglage initial)

### 1 Appuyez sur le bouton [RTN/BAND] pendant moins d'une seconde pour accéder à la bande FM ou AM voulue.

À chaque fois que vous appuyez sur le bouton, les bandes radio changent dans l'ordre suivant: FM1 → FM2 → FM3 → AM.

### 2 Appuyez sur le bouton [SELECT] (Droite/Gauche) pour régler une station.

Droite:

Règle sur des fréquences plus élevées.

Gauche:

Règle sur des fréquences moins élevées.

### 3 Appuyez sur le bouton [SELECT] (Droite/Gauche) et maintenez-le enfoncé pour lancer la recherche automatique de stations.

Droite:

Démarre la recherche des fréquences plus élevées.

Gauche:

Démarre la recherche des fréquences moins élevées.

## ATTENTION

Il est parfois difficile de conserver une réception optimale car l'antenne fixé sur le véhicule est en mouvement permanent (par rapport à l'antenne de diffusion), ce qui entraîne une variation de la puissance du signal de réception radio. Parmi les autres facteurs ayant une incidence sur la réception figurent les interférence provenant d'obstacles naturels et des poteaux de signalisation.

Lorsqu'une unité de tuner radio HD disponible en option est connectée, la réception de radiodiffusion numérique est prioritaire. (Aux États-Unis uniquement)

## Fonctionnement en mode rotatif

### 1 Tournez le bouton [VOL].

Vers la droite:

Règle sur des fréquences plus élevées.

Vers la gauche:

Règle sur des fréquences moins élevées.

## Enregistrement automatique de stations en mémoire (mode de présélection automatique: ASM)

- 1 Appuyez sur le bouton [SELECT] (Haut) pendant plus de deux secondes jusqu'à ce que vous entendiez un bip sonore.**

Le mode de présélection automatique démarre.

L'indicateur [ASM ON] clignote à l'écran et les stations sont automatiquement enregistrées en mémoire sous les boutons [1] à [6].

Ces boutons sont appelés boutons de pré réglage.

### ATTENTION

- Ces boutons (de [1] à [6]) permettent de sélectionner une station en une seule opération. La fréquence de la station sélectionnée apparaît.
- Lors de l'enregistrement en mémoire d'une nouvelle station, la précédente station mémorisée est supprimée.
- Si le nombre de stations trouvées est inférieur à six, les stations enregistrées sous les boutons restants sont conservées.

### MISE EN GARDE

Si la batterie du véhicule est débranchée (lors de réparations effectuées sur le véhicule ou du retrait de l'unité principale), aucune des stations mémorisées ne sera conservée. Dans ce cas, enregistrez à nouveau les stations en mémoire.

## Enregistrement manuel des stations en mémoire

Cette section traite de l'enregistrement des stations en mémoire sous les boutons numérotés.

- 1 Appuyez sur le bouton [SELECT] (Droite/Gauche) pour régler la station à mémoriser.**

- 2 Appuyez sur l'un des boutons de pré réglage (de [1] à [6]) pendant plus de deux secondes.**

La station réglée est enregistrée en mémoire sous le bouton sélectionné. Répétez ces étapes pour enregistrer manuellement en mémoire chaque station sous les boutons [1] à [6]. Ces boutons sont appelées boutons de pré réglage.

### MISE EN GARDE

Si la batterie du véhicule est débranchée (lors de réparations effectuées sur le véhicule ou du retrait de l'unité principale), aucune des stations mémorisées ne sera conservée. Dans ce cas, enregistrez à nouveau les stations en mémoire.

## Balayage des stations pré réglées

Cette fonction permet d'activer pendant cinq secondes toutes les stations enregistrées sous les boutons de pré réglage.

- 1 Appuyez sur le bouton [SELECT] (Bas) pendant plus d'une seconde.**

[P SCAN] apparaît sur l'affichage et les stations mémorisées sous les boutons de présélection [1] à [6] sont activées chacune pendant cinq secondes.

- 2 Pour arrêter le mode de balayage des stations pré réglées sur la station voulue, appuyez à nouveau sur le bouton [SELECT] (Bas).**

L'unité principale reste réglée sur la station choisie.

## Modification de la sensibilité de la réception pour la recherche automatique

L'unité principale vous permet de sélectionner la sensibilité de la réception pour la recherche automatique de stations. Les deux modes de sensibilité disponibles sont AUTO et DX.

Mode AUTO	Pendant la recherche automatique, la sensibilité de la réception passe automatiquement sur l'un des deux niveaux. Au départ, la sensibilité de la réception est paramétrée sur le niveau le plus bas afin de permettre la réception des stations ayant un signal fort. En cas d'échec de réception de stations, la sensibilité de la réception est alors augmentée afin de permettre la réception des stations ayant un signal plus faible.
Mode DX	Étant donné que la sensibilité de la réception est paramétrée à l'origine sur le niveau le plus élevé, la réception des stations avec de faibles signaux est possible. (Vous pouvez ne pas bien entendre certaines stations en raison du croisement des signaux.)

### ATTENTION

Lorsqu'une unité de tuner radio HD (disponible en option) est connectée, la sensibilité de la réception est paramétrée sur le mode AUTO. Le mode DX n'est pas disponible. (Aux États-Unis uniquement)

**1** Vérifiez que l'unité principale est en mode veille.

**2** Appuyez sur le bouton [1] et maintenez-le enfoncé, puis appuyez sur le bouton [CUSTOM] et maintenez les deux boutons enfoncés pendant plus de trois secondes.

Le mode bascule entre AUTO et DX à chaque fois que vous appuyez sur les boutons.

## Modification de la zone de la bande radio

La zone des bandes radio utilisées dans la région nord-américaine et les régions latine/asiatique/australienne peut être permutée. Le paramétrage par défaut est USA (Amérique du nord).

### ATTENTION

Lorsqu'une unité de tuner radio HD (disponible en option) est connectée, la zone de bande radio est paramétrée sur USA. Les autres zones de bande radio ne sont pas disponibles. (Aux États-Unis uniquement)

**1** Vérifiez que l'unité principale est en mode veille.

**2** Appuyez sur le bouton [3] et maintenez-le enfoncé, puis appuyez sur le bouton [CUSTOM] et maintenez les deux boutons enfoncés pendant plus de trois secondes.

À chaque fois que vous appuyez sur les boutons, les bandes radio défilent dans l'ordre suivant:

USA → ASIA → AUS → LATIN → USA ...

Lorsque vous mettez l'appareil en marche, celui-ci recherche automatiquement les stations d'émission, puis les enregistre sous les boutons [1] à [6].

## Mode d'emploi de la télécommande

### Précautions d'utilisation de la télécommande

- Manipulez la télécommande avec précaution car elle est petite et légère. Prenez soin de ne pas laisser tomber votre télécommande et de la manipuler avec précaution, sinon vous risquez de l'endommager, d'utiliser les piles ou de provoquer un dysfonctionnement.
- Gardez la télécommande à l'abri de l'humidité, de la poussière et de l'eau. Ne la soumettez pas à d'importants chocs.
- Veillez à ne pas placer la télécommande près d'un endroit où elle risque de chauffer, tel que le tableau de bord ou le ventilateur de chauffage. En cas de surchauffe de la télécommande, son boîtier risque de se déformer ou d'autres problèmes peuvent se produire.
- N'utilisez pas la télécommande lorsque vous conduisez car vous risquez de provoquer un accident.
- Lorsque vous utilisez la télécommande, dirigez-la vers le photorécepteur de la télécommande.
- Le photorécepteur peut ne pas fonctionner correctement s'il est exposé à une lumière vive, comme la lumière directe du soleil.
- Avant de quitter votre véhicule, veillez à bien appuyer sur le bouton [PWR] de l'unité principale pendant plus de deux secondes pour l'arrêter sinon la batterie du véhicule risque de se décharger. Lorsque l'unité principale est arrêtée, la télécommande ne fonctionne pas.
- Retirez les piles de la télécommande lorsque vous ne l'utilisez pas pendant une période prolongée.







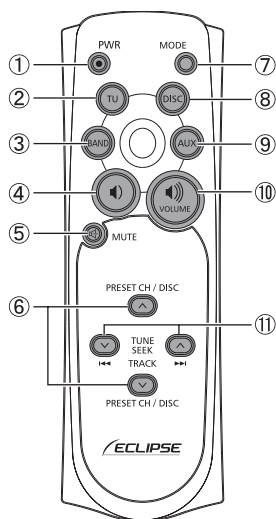

### Nettoyage de la télécommande

- Utilisez un tissu sec pour nettoyer la télécommande. Si cette dernière est très sale, nettoyez-la avec un tissu que vous aurez mouillé avec un détergent dilué. N'utilisez ni alcool, ni diluant, car ils risqueraient d'endommager le revêtement de la télécommande.
- N'utilisez en aucun cas de benzine ou de diluant. Ces produits endommageraient le boîtier ou le revêtement.

### Télécommande



N°	Bouton	Nom/Fonction
①		<b>Bouton [PWR]</b> Permet de mettre en marche/ d'arrêter l'unité principale.
②		<b>Bouton [TU]</b> Permet de passer en mode tuner.
③		<b>Bouton [BAND]</b> Permet de basculer entre la bande radio et le mode disque.
④		<b>Bouton [ ]</b> Permet de baisser le volume.
⑤		<b>Bouton [MUTE]</b> Permet d'activer et de désactiver la fonction silence.

N°	Bouton	Nom/Fonction
⑥		<b>Boutons [∇ PRESET CH ▲] boutons [∇ DISC ▲]</b> Permet de sélectionner les canaux de préréglage de station radio et d'exécuter les fonctions du mode disque.
		
⑦		<b>Bouton [MODE]</b> Permet de passer en mode de lecture.
⑧		<b>Bouton [DISC]</b> Passe en mode DISC (CD, Changeur de CD ou Memory Stick).
⑨		<b>Bouton [AUX]</b> Permet de passer en mode AUX.
⑩		<b>Bouton [ ]</b> Permet d'augmenter le volume.
⑪		<b>Boutons [∇ TUNE-SEEK ▲] boutons [▶▶ TRACK ◀◀]</b> Permet de sélectionner les stations radio et les pistes d'un CD.
		

## Changement des piles

### **AVERTISSEMENT**

Afin d'éviter tout risque d'accident, conservez les piles hors de portée des enfants. Si un enfant avale une pile, consultez immédiatement un docteur.

Utilisez deux piles de type AAA.

- 1** Retirez le couvercle du compartiment à piles de la télécommande en appuyant doucement dessus et en le faisant glisser dans la direction indiquée par la flèche.

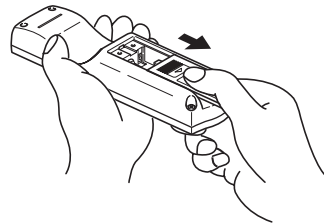

- 2** Placez les deux piles fournies dans le compartiment en suivant les illustrations à l'intérieur de ce dernier.

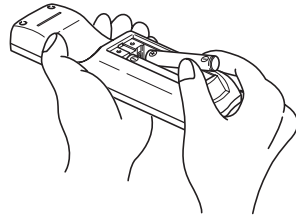

- 3** Remettez le couvercle en place en le faisant glisser dans la direction indiquée par la flèche.

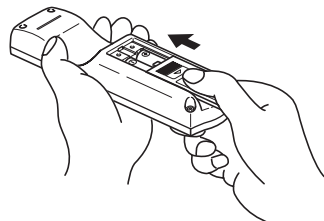



### **MISE EN GARDE**

- Veillez à ne pas avaler les piles.
- La durée de vie des piles est d'environ un an. Si la télécommande ne fonctionne pas correctement ou si le voyant infrarouge est faible, remplacez les piles.
- Veillez à placer correctement les piles dans leur compartiment afin que les pôles positif et négatif correspondent à l'illustration.
- N'utilisez pas une pile neuve et une pile ancienne, mais deux piles neuves.
- Utilisez deux piles d'un même type.
- En cas de fuite d'un liquide provenant des piles, retirez les deux piles et jetez-les selon les procédures établies. Nettoyez correctement le compartiment à piles à l'aide d'un tissu sec. Installez ensuite de nouvelles piles.

# Procédure de fonctionnement de la sécurité ESN

## À propos de la sécurité ESN

L'unité principale est équipée de la sécurité ESN (ECLIPSE Security Network). Cette sécurité permet de désactiver toutes les fonctions de l'unité principale à l'aide d'un CD de musique préenregistré (CD clé), d'un code de sécurité à quatre chiffres ou d'une carte Memory Stick et ce, même si le commutateur d'allumage est positionné sur ACC ou ON, ou si la batterie est reconnectée une fois le commutateur d'allumage positionné sur OFF ou si la batterie est déconnectée pour des raisons d'entretien du véhicule.

Pour paramétrer ou annuler la sécurité ESN, utilisez l'une des méthodes suivantes :

- Sécurité du CD clé (Voir page 151)

Vous pouvez enregistrer un CD qui sera désigné comme "CD clé" dans l'unité principale, puis l'utilisez ensuite pour paramétrer et annuler les réglages de sécurité.

- Sécurité de la carte Memory Stick (Voir page 154)

Vous pouvez enregistrer une carte Memory Stick et un code secret (code de sécurité) avec l'unité principale, puis utilisez l'un ou l'autre dans l'unité principale pour paramétrer et annuler les réglages de sécurité.

- Sécurité ACC (Voir page 157)

Cette méthode peut être utilisée uniquement si une sécurité de carte Memory Stick a déjà été définie. Lorsque la sécurité ACC est réglée, le fonctionnement des boutons est désactivé lorsque le commutateur d'allumage est positionné sur OFF, puis de nouveau sur ACC.

## Changement de type de sécurité (sécurité CD clé/ sécurité de carte Memory Stick)

Vous pouvez changer de type de sécurité (sécurité CD clé ou sécurité de carte Memory Stick). Par défaut, la sécurité CD clé est utilisée.

- 1 Assurez-vous que l'unité principale est en mode veille.**

- 2 Appuyez sur le bouton [3] et maintenez-le enfoncé, puis appuyez sur le bouton [SCREEN] et maintenez les deux boutons enfoncés pendant plus de deux secondes.**

À chaque fois que vous appuyez sur le bouton, les types de sécurité changent dans l'ordre suivant: sécurité CD clé (DISC SEC) ↔ sécurité de carte Memory Stick (MS SEC).

### ATTENTION

Si une sécurité est activée, vous ne pouvez pas changer de type de sécurité.

## Mode d'emploi de la sécurité ESN (CD clé)

### Programmation du CD clé

- 1 Assurez-vous que l'unité principale est en mode veille.**

- 2 Appuyez sur le bouton [6] et maintenez-le enfoncé, puis appuyez sur le bouton [SCREEN] et maintenez les deux boutons enfoncés pendant plus d'une seconde.**

Le message [SEC] apparaît pendant deux secondes, suivi du message [DISC].

### ATTENTION

- Si vous avez déjà inséré un CD, le message [SEC] apparaît, puis le panneau avant s'ouvre et le CD est éjecté.
- Si une sécurité est activée, vous ne pouvez pas programmer de CD clé.

- 3 Appuyez sur le bouton [▲ (OPEN/EJECT)].**

Le panneau avant s'ouvre; vous pouvez maintenant insérer le CD clé dans l'appareil CD7000.

#### **4 Introduisez le CD dans la fente.**

Le message [SEC] apparaît, puis le CD clé est éjecté.

#### **5 Appuyez sur le bouton [**▲**] (OPEN/EJECT)].**

Le panneau avant se ferme.

#### **ATTENTION**

---

- En cas de problème avec le CD inséré, le message [ERR] apparaît pendant deux secondes, puis le CD est éjecté. Insérez à nouveau le CD éjecté.
  - Si le message [ERR] apparaît deux fois de suite, le message [CHANGE] apparaît pendant deux secondes. Utilisez alors un autre CD.
  - Les CD protégés contre la copie et les CD-ROM contenant des fichiers MP3/WMA ne peuvent pas être programmés pour la sécurité CD clé.
  - L'indicateur de sécurité clignote dès que le commutateur d'allumage du véhicule est sur la position OFF.
- 

### **Annulation du CD clé**

---

#### **1 Assurez-vous que l'unité principale est en mode veille.**

#### **2 Appuyez sur le bouton [6] et maintenez-le enfoncé, puis appuyez sur le bouton [SCREEN] et maintenez les deux boutons enfoncés pendant plus d'une seconde.**

Le message [SEC] apparaît pendant deux secondes, suivi du message [DISC].

#### **3 Appuyez sur le bouton [**▲**] (OPEN/EJECT)].**

Le panneau avant s'ouvre; vous pouvez maintenant insérer le CD clé dans l'appareil CD7000.

#### **ATTENTION**

---

Si vous avez déjà inséré un CD, le message [SEC] apparaît, puis le panneau avant s'ouvre et le CD est éjecté.

---

#### **4 Introduisez le CD clé dans la fente.**

Le message [CANCEL] apparaît, puis le CD clé est éjecté.  
Le CD clé est annulé.

#### **ATTENTION**

---

- Ce processus annule la protection de l'unité principale ESN.
  - Si l'unité principale ESN est mise hors tension, puis sous tension, vous n'avez pas besoin d'utiliser le CD clé pour que l'unité reprenne son fonctionnement normal.
  - L'insertion d'un CD autre qu'un CD clé ne permet pas l'annulation de la protection. Dans ce cas, le message [ERR] apparaît pendant deux secondes, puis le mode de lecture normal du CD reprend.
- 

#### **5 Appuyez sur le bouton [**▲**] (OPEN/CLOSE)].**

Le panneau avant se ferme.

### **Changement d'un CD clé**

---

#### **1 Commencez par annuler le CD clé existant.**

Reportez-vous à la section "Annulation du CD clé".

#### **2 Ensuite, programmez un nouveau CD clé.**

Reportez-vous à la section "Programmation du CD clé".

### **Reprise du fonctionnement normal (verrouillage de la sécurité ESN)**

---

Si l'appareil est mis hors tension alors que la sécurité ESN est active (un CD clé était programmé), le fonctionnement est désactivé jusqu'à la prochaine mise sous tension et le déverrouillage de l'unité principale. Suivez la procédure ci-dessous pour que l'appareil revienne en mode normal.



**1** Lors de la mise sous tension de l'appareil après une coupure d'alimentation de la batterie, le message [SEC] apparaît pendant deux secondes. Ensuite, le message [DISC] apparaît. Appuyez sur le bouton [**▲** (OPEN/EJECT)] pour pouvoir insérer le CD clé dans l'appareil CD7000.

**2** Insérez votre CD clé.

Si le CD approprié est inséré, le message [OK] apparaît pendant deux secondes, puis la lecture du CD démarre.



### ATTENTION

- Si le CD inséré n'est pas approprié, le message [ERR\_ ] ("ERR" et le numéro d'erreur) apparaît pendant deux secondes, puis le CD est éjecté.
- Si le message [ERR5] (indiquant qu'une erreur se produit pour la 5ème fois) apparaît, le message [HELP] s'affiche, puis le CD est éjecté. Lorsque le message [HELP] apparaît, continuez le verrouillage de la sécurité ESN en suivant la procédure décrite à la section "Que se passe-t-il en cas d'insertion d'un CD inapproprié?", à la page 153.
- Vous devez utiliser le CD dont vous vous êtes servi pour la programmation du CD clé; une copie du CD risque de ne pas fonctionner correctement.

### **Que se passe-t-il en cas d'insertion d'un CD inapproprié?**

**1** Lorsque la 5ème tentative n'aboutit pas, l'écran affiche [HELP] pendant cinq secondes.

Après l'affichage du message [HELP] pendant cinq secondes, le numéro de série apparaît.

**2** Appuyez sur le bouton [**▲** (OPEN/EJECT)] pour fermer le panneau avant.

**3** Appuyez sur le bouton [6], puis sur le bouton [SCREEN] et maintenez-les enfoncés pendant cinq secondes.

Le message [SEC] apparaît pendant deux secondes suivi du codage roulant (à six chiffres).

**4** Appuyez sur le bouton [SCREEN].

Le message [DISC] clignote à l'écran.

Vous bénéficiez de cinq nouvelles tentatives pour insérer le CD approprié.

**5** Introduisez le CD clé dans la fente.

Si le CD approprié est inséré, le message [OK] apparaît pendant deux secondes, puis le CD est éjecté.



### ATTENTION

- Si le CD inséré n'est pas approprié, le message [ERR\_ ] ("ERR" et le numéro d'erreur) apparaît pendant deux secondes, puis le CD est éjecté.
- Ce processus annule la protection de l'unité principale ESN.

### ● **Remarque** ●

À l'issue des 5 tentatives, si le CD clé approprié n'est toujours pas inséré, le message [CALL] apparaît; vous devez renvoyer l'unité principale à Eclipse afin qu'elle soit réinitialisée. Dans ce cas, veuillez contacter un revendeur Eclipse pour plus d'informations.

Il est très facile d'oublier quel CD est le CD clé. Notez le nom de l'album à la fin de ce document (Voir page 217).

## Mode d'emploi de la sécurité ESN (Carte Memory Stick)

### Enregistrement du code de sécurité

**1** Assurez-vous que l'unité principale est en mode veille.

**2** Appuyez sur le bouton [1] et maintenez-le enfoncé, puis appuyez sur le bouton [SCREEN] et maintenez les deux boutons enfoncés pendant plus d'une seconde.

Le message [SEC] apparaît pendant deux secondes suivi du message [MS].

### ATTENTION

- Si une carte Memory Stick est déjà insérée, le message [MS EJECT] apparaît. Dans ce cas, éjectez la carte Memory Stick et insérez-la à nouveau. (Reportez-vous à la section "Éjection de la carte Memory Stick", à la page 144 pour plus d'informations sur l'éjection d'une carte Memory Stick.)
- Si la sécurité est activée, la fonction d'enregistrement du code de sécurité n'est pas disponible.

**3** Introduisez la carte Memory Stick dans la fente.

Le message A [- - -] (affichage de saisie du code de sécurité) apparaît. (Reportez-vous à la section "Lecture des données de la carte Memory Stick MG", à la page 142 pour plus d'informations sur l'insertion d'une carte Memory Stick.)

**4** Saisissez le code de sécurité à l'aide des boutons [1] à [4].

Saisissez un code de sécurité à quatre chiffres en utilisant les caractères numériques 0 à 9 et A à F. Le numéro (affiché à l'écran) change dans l'ordre croissant (de 0 à 9 et de A à F) à chaque fois que vous appuyez sur le bouton. Chaque numéro inscrit sur les boutons (1 à 4) correspond à un chiffre (du premier au quatrième) du code de sécurité.

**5** Appuyez sur le bouton [SCREEN] pendant plus d'une seconde.

Le code de sécurité est enregistré dans l'unité principale; la sécurité est réglée.

Le code de sécurité enregistré est crypté, puis mémorisé sur la carte Memory Stick.

### ATTENTION

Lors de l'enregistrement du code de sécurité à l'aide d'une carte Memory Stick contenant différents types de données, comme de la musique, veillez à ne pas effacer les données enregistrées en formatant la carte Memory Stick.

**6** Éjectez la carte Memory Stick.

Reportez-vous à la section "Éjection de la carte Memory Stick", à la page 144.

## Annulation de la sécurité de carte Memory Stick

Vous pouvez annuler la fonction de sécurité en saisissant le code de sécurité qui a été enregistré avec l'unité principale.

Pour annuler la fonction de sécurité, entrez le code de sécurité dans l'unité principale ou utilisez la carte Memory Stick.

### Annulation de la fonction de sécurité à l'aide du code de sécurité

**1** Assurez-vous que l'unité principale est en mode veille.

**2** Appuyez sur le bouton [1] et maintenez-le enfoncé, puis appuyez sur le bouton [SCREEN] et maintenez les deux boutons enfoncés pendant plus d'une seconde.

Le message [SEC] apparaît pendant deux secondes suivi du message [- - -] (affichage de saisie du code de sécurité).

**3 Pour saisir le code de sécurité, appuyez sur les boutons [1] à [4].**

Saisissez un code de sécurité à quatre chiffres en utilisant les caractères numériques 0 à 9 et A à F.

**4 Appuyez sur le bouton [SCREEN].**

Une fois que vous avez saisi le code de sécurité et que l'unité principale a vérifié son exactitude, le message [CANCEL] apparaît à l'écran; la fonction de sécurité est annulée.

**ATTENTION**

Si le code de sécurité entré ne correspond pas à celui enregistré par l'unité principale, le message [ERR] apparaît pendant deux secondes; le fonctionnement normal de l'appareil continue et la fonction de sécurité n'est pas annulée.

### ***Annulation de la fonction de sécurité à l'aide d'une carte Memory Stick***

**1 Assurez-vous que l'unité principale est en mode veille.****2 Appuyez sur le bouton [1] et maintenez-le enfoncé, puis appuyez sur le bouton [SCREEN] et maintenez les deux boutons enfoncés pendant plus d'une seconde.**

Le message [SEC] apparaît pendant deux secondes suivi du message [- - -] (affichage de saisie du code de sécurité).

**3 Appuyez sur le bouton [MODE].**

Le message [MS] apparaît.

**ATTENTION**

Si une carte Memory Stick est déjà insérée, le message [MS EJECT] apparaît. Dans ce cas, éjectez la carte Memory Stick et insérez-la à nouveau. (Reportez-vous à la section "Éjection de la carte Memory Stick", à la page 144 pour plus d'informations sur l'éjection d'une carte Memory Stick.)

**4 Insérez la carte Memory Stick et fermez le panneau avant.**

Les données enregistrées sont lues à partir de la carte Memory Stick.

**5 Si les informations enregistrées dans la carte Memory Stick correspondent à celles enregistrées par l'unité principale, le message [CANCEL] apparaît.**

La fonction de sécurité est annulée et l'unité principale reprend son fonctionnement normal.

**ATTENTION**

- En cas d'erreur de lecture ou d'insertion d'une carte Memory Stick incorrecte, le message [ERR] apparaît à l'écran pendant deux secondes suivi du message [EJECT]. Dans ce cas, éjectez la carte Memory Stick et réessayez.
- Cette procédure ne permet pas d'annuler les paramètres de sécurité si la carte Memory Stick contenant le code de sécurité est formaté.

**6 Éjectez la carte Memory Stick.**

Reportez-vous à la section "Éjection de la carte Memory Stick", à la page 144.

## Changement de carte Memory Stick

Vous pouvez changer la carte Memory Stick et le code de sécurité enregistrés par l'unité principale afin d'en utiliser d'autres.

### 1 Annulez le code de sécurité enregistré avec l'unité principale.

Reportez-vous à la section "Annulation de la sécurité de carte Memory Stick", à la page 154.

### 2 Enregistrez la nouvelle carte Memory Stick et le nouveau code de sécurité.

Le message [SEC] apparaît, puis Reportez-vous à la section "Enregistrement du code de sécurité", à la page 154.

## Reprise du fonctionnement normal (verrouillage de la sécurité ESN)

Si l'appareil est mis hors tension alors que la sécurité ESN est active (un code de sécurité était enregistré), le fonctionnement de l'appareil est désactivé jusqu'à la prochaine mise sous tension et le déverrouillage de l'unité principale. Suivez la procédure ci-dessous pour que l'appareil revienne en mode normal.

Vous pouvez annuler le verrouillage de la sécurité ESN en saisissant directement le code de sécurité dans l'unité principale ou en insérant la carte Memory Stick utilisée lors de l'enregistrement de ce code.

### Annulation du verrouillage de la sécurité ESN à l'aide du code de sécurité

- 1 Lors de la mise sous tension de l'appareil après une coupure d'alimentation de la batterie, le message [SEC] apparaît pendant deux secondes. Ensuite, le message [- - -] (affichage de saisie du code de sécurité) apparaît.

### 2 Pour saisir le code de sécurité, appuyez sur les boutons [1] à [4].

Saisissez un code de sécurité à quatre chiffres en utilisant les caractères numériques 0 à 9 et A à F.

### 3 Appuyez sur le bouton [SCREEN] pendant plus d'une seconde.

Si le code de sécurité saisi correspond à celui enregistré par l'unité principale, le message [OK] apparaît et la fonction de sécurité est annulée.

### ATTENTION

- Si le code de sécurité saisi ne correspond pas à celui enregistré par l'unité principale, le message [ERR\_] (ERR et le numéro d'erreur) apparaît pendant deux secondes suivi du message [- - -] (affichage de saisie du code de sécurité). Dans ce cas, vérifiez le code de sécurité et répétez la procédure à partir de l'étape 2.
- Si le message [ERR5] (indiquant qu'une erreur se produit pour la 5<sup>e</sup> fois) apparaît, le message [HELP] apparaît à son tour. Lorsque le message [HELP] apparaît, continuez le verrouillage de la sécurité ESN en suivant la procédure décrite à la section "Que se passe-t-il si la carte Memory Stick ou le code de sécurité est incorrect?", à la page 157.

### Annulation du verrouillage de la sécurité ESN à l'aide de la carte Memory Stick

- 1 Lors de la mise sous tension de l'appareil après une coupure d'alimentation de la batterie, le message [SEC] apparaît pendant deux secondes. Ensuite, le message [- - -] (affichage de saisie du code de sécurité) apparaît.

## 2 Appuyez sur le bouton [MODE].

Le message [MS] apparaît. Si vous appuyez à nouveau sur le bouton [MODE], l'écran affiche le message [- - -] (affichage de saisie du code de sécurité).



### ATTENTION

Si une carte Memory Stick est déjà insérée, le message [MS EJECT] apparaît. Dans ce cas, éjectez la carte Memory Stick et insérez-la à nouveau. (Reportez-vous à la section "Éjection de la carte Memory Stick", à la page 144 pour plus d'informations sur l'éjection d'une carte Memory Stick.)

## 3 Insérez la carte Memory Stick que vous avez enregistrée, puis fermez le panneau avant.

Les données enregistrées sont lues à partir de la carte Memory Stick.

## 4 Si les informations enregistrées dans la carte Memory Stick correspondent à celles enregistrées par l'unité principale, le message [OK] apparaît pendant deux secondes, puis l'unité principale reprend son fonctionnement normal.



### ATTENTION

- Si les informations enregistrées dans la carte Memory Stick ne correspondent pas à celles enregistrées par l'unité principale, le message [ERR\_] (ERR et le numéro d'erreur) apparaît pendant deux secondes suivi du message [- - -] (affichage de saisie du code de sécurité). Dans ce cas, vérifiez la carte Memory Stick et répétez la procédure à partir de l'étape 2.
- Si le message [ERR5] (indiquant qu'une erreur se produit pour la 5<sup>e</sup> fois) apparaît, le message [HELP] apparaît à son tour. Lorsque le message [HELP] apparaît, continuez le verrouillage de la sécurité ESN en suivant la procédure décrite à la section "Que se passe-t-il si la carte Memory Stick ou le code de sécurité est incorrect?", à la page 157.

- Cette procédure ne permet pas d'annuler le verrouillage de la sécurité ESN si la carte Memory Stick contenant le code de sécurité est formatée.

## Que se passe-t-il si la carte Memory Stick ou le code de sécurité est incorrect?

### 1 Lorsque la 5<sup>e</sup> tentative n'aboutit pas, l'écran affiche [HELP] pendant cinq secondes.

Après l'affichage du message [HELP] pendant cinq secondes, le numéro de série apparaît. En cas d'erreur de saisie du code de déverrouillage, vous n'avez droit qu'à 5 tentatives. Au terme de la 5<sup>e</sup> tentative, vous êtes invité à insérer le disque (CD clé). Dans ce cas, veuillez contacter votre revendeur Eclipse ou le service client Eclipse pour obtenir la procédure de déverrouillage de l'unité principale.

Il est très facile d'oublier le code de sécurité et la carte Memory Stick. Notez le code de sécurité et le titre de la carte Memory Stick à la fin de ce document (Voir page 217).

## Mode d'emploi de la sécurité ACC

Pour activer la sécurité ACC, vous devez utiliser la sécurité de carte Memory Stick pour enregistrer le code de sécurité. Ensuite, lorsque vous positionnez le commutateur d'allumage sur OFF puis de nouveau sur ACC, le fonctionnement de tous les boutons est désactivé.

### 1 Assurez-vous que l'unité principale est en mode veille.

- 2 Une fois le code de sécurité enregistré, appuyez simultanément sur les boutons [5] et [SCREEN] pendant plus de deux secondes.**

La fonction de sécurité ACC est activée. Pour désactiver la fonction de sécurité ACC, appuyez de nouveau simultanément sur les boutons [5] et [SCREEN] pendant plus de deux secondes.



### ATTENTION

- Si la batterie du véhicule est débranchée, par exemple lors de réparations effectuées sur le véhicule, la sécurité ACC est annulée.
- Lorsque vous positionnez le commutateur d'allumage sur OFF puis de nouveau sur ACC, le fonctionnement de tous les boutons est désactivé. Dans ce cas, relancez le fonctionnement normal de l'appareil. (Reportez-vous à la section "Reprise du fonctionnement normal (verrouillage de la sécurité ESN)", à la page 156.)

## Activation/désactivation de l'indicateur de sécurité

Lorsque la sécurité ESN est activée, l'indicateur clignote dès que le commutateur d'allumage du véhicule est positionné sur OFF, ce qui avertit les personnes mal intentionnées que l'unité principale est protégée. Cependant, vous pouvez désactiver cet élément dissuasif si vous le souhaitez.

- 1 Une fois l'unité principale en mode veille, appuyez sur le bouton [2], puis sur le bouton [SCREEN], et maintenez les deux boutons enfoncés pendant plus d'une seconde.**

- 2 Le message [IND. FLASH] ou [IND.----] apparaît.**

Le message [IND. FLASH] signifie que l'indicateur de sécurité clignotera lorsque le commutateur d'allumage du véhicule sera positionné sur OFF et le message [IND.----] indique que l'indicateur ne clignotera pas. Répétez les étapes ci-avant pour réactiver le mode Flash.

## Lecture du numéro de série électronique

- 1 Assurez-vous que l'unité principale est en mode veille.**
- 2 Appuyez sur le bouton [4] et maintenez-le enfoncé, puis appuyez sur le bouton [SCREEN] et maintenez les deux boutons enfoncés pendant plus d'une seconde.**

Le message [ESN] apparaît suivi d'un numéro à huit chiffres qui correspond au numéro de série électronique (ESN). Vous pouvez utiliser ce numéro pour identifier votre appareil Eclipse CD7000 en cas de vol.

## Retrait du panneau avant

### Utilisation du panneau amovible

Vous pouvez retirer le panneau avant de l'unité principale.

Il est conseillé d'enlever ce panneau lorsque vous quittez votre véhicule afin d'éviter tout risque de vol de l'unité principale.

### Retrait de panneau amovible

#### 1 Appuyez sur le bouton [Release].

La partie droite du panneau avant se détache de l'unité principale.

#### 2 Retirez le panneau avant.

Tenez le panneau avant et tirez-le vers vous afin de le détacher.

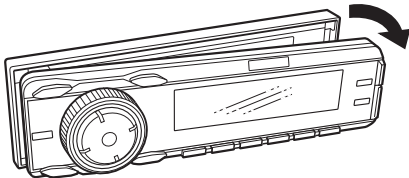

### Mise en place du panneau amovible

#### 1 Insérez la partie gauche du panneau avant dans l'unité principale.

Placez le loquet à l'extrémité gauche du panneau avant dans la cavité qui se trouve sur l'unité principale.

#### 2 Insérez le panneau avant

Appuyez sur l'extrémité droite du panneau avant pour le mettre en place jusqu'à ce que vous entendiez un clic.

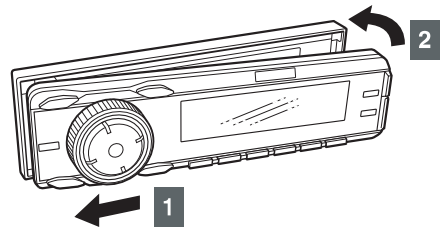

### ⚠ MISE EN GARDE

- Prenez soin de ne pas laisser tomber le panneau amovible et de le manipuler avec précaution, sinon il risque d'être endommagé ou de ne plus fonctionner correctement.
- Ne détachez ni ne mettez en place le panneau amovible pendant que vous conduisez car vous risquez de provoquer un accident.
- Conservez le panneau à l'abri de l'humidité, de la poussière et de l'eau.
- Ne laissez pas le panneau amovible dans un endroit qui risque de chauffer, tel que le tableau de bord.

## Mode d'emploi de la fonction Area Shot (États-Unis et Canada uniquement)

### À propos de la fonction Area Shot

Grâce à la fonction Area Shot, les cartes d'itinéraires et les informations de guidage peuvent être affichées sur l'unité principale si vous avez défini au préalable votre itinéraire sur le site Web d'ECLIPSE (E-iSERV).

#### ATTENTION

L'affichage présenté dans ce manuel peut être différent de celui de l'appareil.

### Pour utiliser la fonction Area Shot

Pour utiliser la fonction Area Shot, les instructions de conduite, comme l'itinéraire et le nom des rues aux intersections, doivent être téléchargées à partir du site Web d'ECLIPSE (E-iSERV), puis importées dans l'appareil CD7000.

Suivez la procédure ci-dessous :

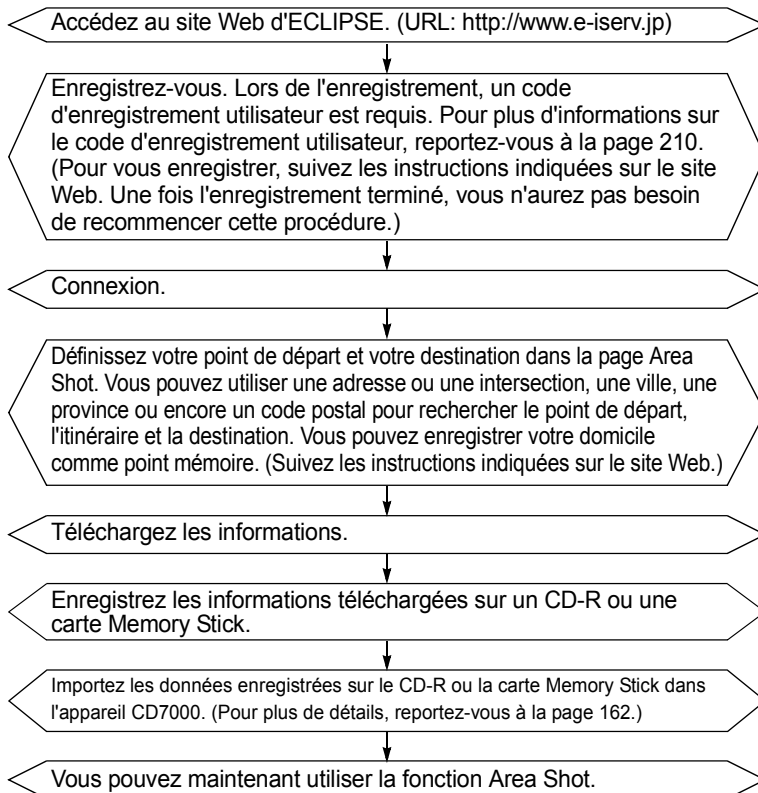



## **Renseignements cartographiques**

Les renseignements cartographiques utilisés par l'unité principale ont été créés sur la base d'informations fournies par NAVTEQ™.

Lorsque vous utilisez ces renseignements cartographiques, prenez en compte les conditions de route réelles et respectez le code de la route.

Toute copie, publication ou utilisation de ces renseignements cartographiques sur un support électronique, n'ayant pas fait l'objet d'un accord écrit est interdite.

## **GPS (Global Positioning System)**

Le GPS est un système qui permet de repérer la position actuelle (longitude et latitude) du véhicule par le biais d'ondes radio émises depuis 3 ou 4 satellites GPS.

Les informations GPS risquent de ne pas être disponibles si les conditions suivantes se présentent:

- En cas d'interruption de la transmission des ondes radio du satellite GPS à cause d'un bâtiment, d'un tunnel, d'une route surélevée, etc.
- En cas d'interruption de la transmission des ondes radio par des objets se trouvant sur ou près de l'antenne GPS.
- En cas d'interruption de la transmission par le centre américain de contrôle des recherches pour des opérations de maintenance ou des mises à niveaux.
- En cas d'utilisation d'un téléphone portable (1,5 GHz) près de l'antenne GPS.



### **AVERTISSEMENT**

- Veillez à bien respecter le code de la route lorsque vous conduisez.
- Si vous conduisez votre véhicule en suivant uniquement les instructions de guidage, vous risquez d'enfreindre le code de la route et de provoquer des accidents.
- Ne modifiez pas ce système pour une utilisation autre que celle spécifiée dans ce document. Vous devez également suivre scrupuleusement les procédures d'installation décrites dans ce document. ECLIPSE ne pourra être tenu pour responsable des dommages, y compris mais sans s'y limiter les blessures graves, la mort ou les dégâts matériels qui surviennent suite à une installation incorrecte entraînant un fonctionnement inattendu.

## Lecture des données de la fonction Area Shot

Les données Area Shot que vous avez téléchargées à partir du site Web E-iSERV sur une carte Memory Stick ou un CD-R peuvent être chargées dans l'unité principale, puis enregistrées.

**1 Appuyez sur [CUSTOM] pendant plus d'une seconde.**

Le mode de sélection du menu est activé.

**2 Appuyez sur le bouton [SELECT] (Haut/Bas) pour sélectionner FUNC, puis appuyez sur [ENTER].**

Le mode fonction est activé.

**3 Appuyez sur le bouton [SELECT] (Haut/Bas) pour sélectionner la fonction AreaShot.**

L'élément sélectionné sera mis en surbrillance.

**4 Appuyez sur [ENTER].**

Le mode Area Shot est activé.

**5 Appuyez sur le bouton [SELECT] (Haut/Bas) pour sélectionner Route Data.**

**6 Appuyez sur [ENTER].**

L'écran de sélection du support apparaît.

**7 Appuyez sur le bouton [SELECT] (Haut/Bas) pour sélectionner DISC ou MS.**

**8 Appuyez sur [ENTER].**

Le panneau s'ouvre automatiquement.

**9 Insérez la carte Memory Stick ou le CD-R à utiliser pour lire les données Area Shot.**

**10 Appuyez sur le bouton [ $\blacktriangle$  OPEN/EJECT] pour fermer le panneau avant.**

Une fois le panneau fermé, les fichiers stockés sur le CD-R ou la carte Memory Stick sont lus.

Si le CD-R ou la carte Memory Stick ne contient aucun fichier correct, le message "FILE ERROR" apparaît.

**11 Appuyez sur le bouton [SELECT] (Haut/Bas) pour sélectionner le fichier à enregistrer.**

## 12 Appuyez sur [ENTER].

Le fichier sélectionné est enregistré. Le message "READING" apparaît. Une fois la lecture terminée, le message [Completed] apparaît suivi de l'écran de sélection du mode Fonction. Le fichier [FILE ERROR] apparaît si le système ne parvient pas à lire le fichier.

### ATTENTION

<Si vous utilisez une carte Memory Stick>

- Les données téléchargées à partir du site Web E-iSERV sont enregistrées dans les dossiers créés dans la carte Memory Stick, comme l'illustre le schéma ci-dessous.

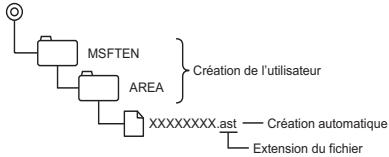

- Les fichiers pouvant être importés dans l'unité principale sont automatiquement créés lors du téléchargement à partir du site Web E-iSERV.
- Toutes les cartes routières et informations de guidage routier recherchées sont stockées dans ces fichiers créés automatiquement.

<Si vous utilisez un CD-R>

- L'unité principale peut importer uniquement les fichiers qui ont été enregistrés sur le CD-R à partir des répertoires racines.

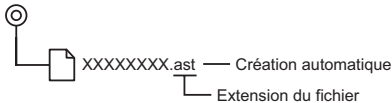

- Voici les formats de disque utilisables:
  - CD-ROM (MODE1)
  - CD-ROM (MODE2\_FORM1)
- \*les CD-ROM écrits en MODE2\_FORM2 ne sont pas lisibles.
- Vous pouvez changer les noms des fichiers à l'aide des 8 caractères alphanumériques (les espaces sont interdits).

### MISE EN GARDE

- N'appuyez pas sur la touche de mise en marche ON/OFF de l'unité principale (et n'enlevez pas le panneau avant de l'unité principale) pendant la lecture des données. La lecture des données serait interrompue et les données pourraient être endommagées.
- Seul le bouton [VOL] peut être actionné lors de la lecture des données par le système.

## Changer le mode Area Shot

### 1 Appuyez sur le bouton [MUTE] pendant plus d'une seconde.

Les cartes de guidage, les noms des rues aux intersections et les changements de direction s'affichent à l'écran. Appuyez sur le bouton [MUTE] et maintenez-le enfoncé (pendant 1 ou plusieurs secondes) à nouveau pour désactiver le mode Area Shot.

### ATTENTION

- Lorsque vous appuyez sur tout autre bouton que [SELECT], [SCREEN] et [RTN], l'écran de contrôle audio permettant le fonctionnement du système audio s'affiche. Lorsque aucun bouton n'est actionné pendant 6 secondes, l'écran de guidage apparaît à nouveau.
- Si l'écran de contrôle audio s'affiche alors que le mode Area Shot est activé, l'écran de guidage apparaît lorsque vous appuyez sur les boutons [RTN], [SELECT] ou [SCREEN].

### MISE EN GARDE

- Vous ne pourrez pas changer de mode si les données de guidage n'ont pas été importées correctement.
- Ne regardez pas l'écran lorsque vous conduisez.

## Configuration de l'écran Area Shot

Les deux types de carte suivants peuvent être affichés en mode Area Shot.

- Carte avec point de guidage routier:

Affiche une carte basée sur le point de guidage routier.

- Carte de l'itinéraire avec point de guidage routier:

Affiche une carte montrant l'itinéraire vers le point de guidage routier suivant.

- Carte avec point de guidage routier
- Carte de l'itinéraire avec point de guidage routier

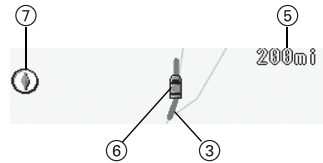
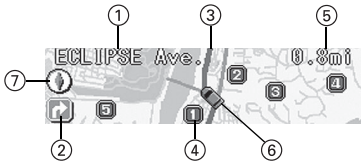

- ① Informations texte (carte avec point de guidage routier uniquement):

Les noms de rue, le cap directionnel, la distance jusqu'au point d'arrivée, les informations de PDI et d'autres informations apparaissent sous forme de textes.

- ② Flèches (carte d'intersections uniquement):

Le cap directionnel actuel est indiqué par une flèche.

- ③ Affichage de l'itinéraire:

L'itinéraire jusqu'au point d'arrivé apparaît en violet.

- ④ Icônes de PDI (carte avec point de guidage routier uniquement):

Ces icônes apparaissent lorsque les informations de PDI ont été téléchargées à partir du site Web E-iSERV.

- ⑤ Affichage de la distance:

Si un appareil GPS en option n'est pas connecté, affiche la distance entre les intersections.

Si un appareil GPS en option est connecté, affiche la distance entre le véhicule et l'intersection suivante (la précision de l'affichage de la distance peut varier en fonction de la qualité de la réception GPS)

- ⑥ Repère de position du véhicule:

Si un appareil GPS en option est connecté, la position de votre véhicule est affichée. Le repère de position du véhicule se déplace sur la carte en suivant le déplacement du véhicule.

- ⑦ Indicateur de direction

Affiche l'orientation de la carte.

## Changement de cartes

Une fois que vous avez dépassé chaque lieu décrit par le guidage routier, vous devez passer manuellement à l'écran de guidage suivant. Vous pouvez également revenir manuellement à l'écran précédent et le valider.

Si un appareil GPS en option est connecté, vous pouvez paramétrer le système de manière à ce qu'il change de cartes automatiquement. (Pour plus de détails, reportez-vous à la section "Changement automatique de cartes", à la page 167.)

### 1 Appuyez sur le bouton [SELECT] (Haut/Bas) pour changer de carte.

Haut: Passer à la carte suivante  
Bas: Revenir à la carte précédente

Chaque fois que vous appuyez sur le bouton, l'écran affiche en alternance la carte avec point de guidage routier et la carte de l'itinéraire avec point de guidage routier.

Lorsque vous choisissez la carte avec point de guidage routier, l'écran de défilement des informations texte apparaît. Une fois que toutes les informations ont défilé à l'écran, le nom du point actuel et la distance avec le point de guidage restent affichés.

## Défilement des informations texte

Vous pouvez paramétrer l'écran de défilement de manière à ce que les dernières informations texte affichées apparaissent.

### 1 Appuyez sur le bouton [SCREEN] pendant plus d'une seconde.

Vous pouvez faire défiler à nouveau les informations de guidage routier.

## Changement de l'écran Area Shot

Vous pouvez choisir entre l'écran des fonctions audio et l'écran AREA SHOT.

### 1 Appuyez sur le bouton [SCREEN] pendant moins d'une seconde.

Chaque fois que vous appuyez sur le bouton, l'écran Area Shot et l'écran des fonctions audio apparaissent en alternance.

## Affichage des environs du PDI (Point d'intérêt)

Les PDI apparaissent lorsque les informations de PDI, ainsi que les renseignements cartographiques, ont été téléchargés à partir du site Web E-iSERV. Vous pouvez afficher jusqu'à 5 PDI sur une seule carte avec point de guidage routier.

### Sélection de la catégorie de PDI

Une seule catégorie de PDI, telle qu'une banque ou un supermarché, peut être affichée lorsque le mode AREA SHOT est activé.

### 1 Appuyez sur [CUSTOM] pendant plus d'une seconde.

Le mode de sélection du menu est activé.

### 2 Appuyez sur le bouton [SELECT] (Haut/Bas) pour sélectionner FUNC, puis appuyez sur [ENTER].

Le mode fonction est activé.

### 3 Appuyez sur le bouton [SELECT] (Haut/Bas) pour sélectionner AreaShot, puis appuyez sur le bouton [ENTER].

Le mode Area Shot est activé.

### 4 Appuyez sur le bouton [SELECT] (Haut/Bas) pour sélectionner "POI Select", puis appuyez sur le bouton [ENTER].

Le mode de sélection de PDI est activé.

### 5 Appuyez sur le bouton [SELECT] (Haut/Bas) pour sélectionner la catégorie de PDI.

### 6 Appuyez sur [CUSTOM] ou [RTN] pour quitter le mode fonction.

## Affichage des informations de PDI

- 1 Appuyez sur le bouton [MODE] pendant plus d'une seconde pendant l'affichage des repères de PDI.

Chaque fois que vous appuyez sur le bouton pendant plus d'une seconde, le mode de sélection de PDI passe de ON à OFF en alternance. Le repère de PDI clignote lorsque le mode de sélection de PDI est réglé sur ON.

### ATTENTION

Quand le mode de sélection PDI est ACTIVÉ, les fonctions des boutons audio de [1] à [6] (RANDOM, REPEAT, radio, pre-set, etc.) ne sont pas disponibles.

- 2 Appuyez sur l'un des boutons, de [1] à [5], pour afficher les informations de PDI.

Les information de PDI correspondant au bouton activé s'affichent.

Les information de PDI suivantes apparaissent:

- Nom
- Numéro de téléphone
- Code postal
- Adresse

Lorsque le repère page haut/page bas ( $\Delta/\nabla$ ) apparaît, appuyez sur le bouton [SELECT] (Haut/Bas) pour passer à la page précédente/suivante.

Appuyez sur le bouton [6] pour COUPER le mode de sélection PDI.

Appuyez sur le bouton [RTN] pour revenir à l'affichage de la carte.

## Réglages de simulation routière

Lorsque la fonction de simulation routière est activée (ON) et que le système a terminé la lecture des données Area Shot (si le mode Area Shot est sélectionné), une série de cartes partant du point de départ jusqu'au point d'arrivée s'affiche. Elles vous permettent de vérifier votre itinéraire.

- 1 Lorsque le mode Area Shot est activé, appuyez sur le bouton [CUSTOM] pendant plus d'une seconde.

Le mode de sélection du menu est activé.

- 2 Appuyez sur le bouton [SELECT] (Haut/Bas) pour sélectionner FUNC, puis appuyez sur [ENTER].

Le mode fonction est activé.

- 3 Appuyez sur le bouton [SELECT] (Haut/Bas) pour sélectionner AreaShot, puis appuyez sur le bouton [ENTER].

Le mode Area Shot est activé.

- 4 Appuyez sur le bouton [SELECT] (Haut/Bas) pour sélectionner Route Simulation, puis appuyez sur le bouton [ENTER].

Le mode de réglage de la fonction de simulation routière est activé.

- 5 Appuyez sur le bouton [SELECT] (Haut/Bas) pour activer/désactiver le réglage de simulation routière (ON/OFF).

- 6 Appuyez sur [CUSTOM] ou [RTN] pour quitter le mode de sélection du menu.

La simulation routière démarrera.

## Fonctionnement lorsqu'un appareil GPS est connecté

Outre les fonctions standard, vous avez accès aux fonctions suivantes lorsqu'un appareil GPS en option est connecté:

- Changement automatique de cartes
- Signal sonore de guidage
- Réglage automatique du volume (Voir page 198)
- Affichage des informations GPS

## Changement automatique de cartes

Lorsque la fonction de changement automatique de cartes est activée, le système passe automatiquement à la carte suivante une fois le point de guidage routier de la carte actuelle dépassé.

### 1 Appuyez sur le bouton [RTN] pendant plus d'une seconde.

À chaque fois que vous appuyez sur le bouton pendant plus d'une seconde, la fonction de changement automatique de cartes passe de ON à OFF en alternance.



### ATTENTION

- Lorsque la fonction de changement automatique de cartes est activée, les cartes changent dans l'ordre suivant:

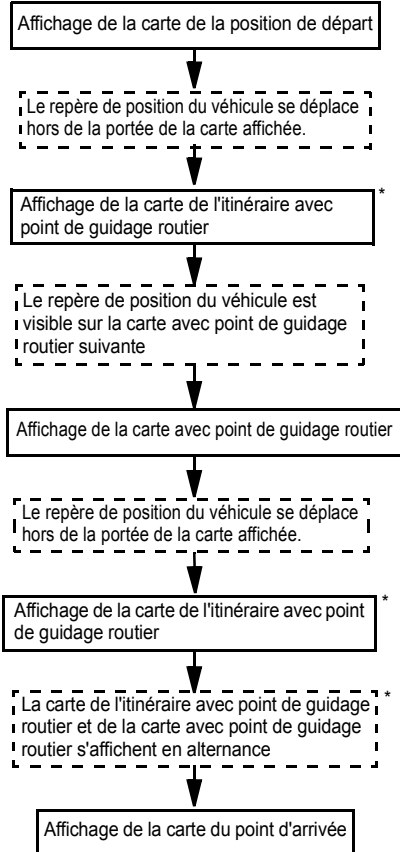

\*:La carte de l'itinéraire avec point de guidage routier peut ne pas apparaître si la distance jusqu'au point de guidage est trop courte.

- Quand vous êtes en mode de changement automatique de cartes, si vous appuyez sur le bouton [SELECT] (Haut/Bas) pour afficher la carte suivante ou précédente, vous désactivez le mode de changement automatique de cartes. Pressez le bouton [RTN] et laissez votre doigt pendant plus d'une seconde pour réactiver le mode de changement automatique de cartes.

## Signal sonore de guidage

Le signal sonore de guidage peut être réglé dans certains cas, par exemple en cas de changement de cartes ou d'approche du point de guidage (dans un rayon de 0,2 miles ou de 0,3 km).

### 1 Appuyez sur [CUSTOM] pendant plus d'une seconde.

Le mode de sélection du menu est activé.

### 2 Appuyez sur le bouton [SELECT] (Haut/Bas) pour sélectionner FUNC, puis appuyez sur [ENTER].

Le mode fonction est activé.

### 3 Appuyez sur le bouton [SELECT] (Haut/Bas) pour sélectionner AreaShot, puis appuyez sur le bouton [ENTER].

Le mode Area Shot est activé.

### 4 Appuyez sur le bouton [SELECT] (Haut/Bas) pour sélectionner Tone Volume, puis appuyez sur le bouton [ENTER].

Le mode de réglage du volume du signal sonore est activé.

### 5 Appuyez sur le bouton [SELECT] (Haut/Bas) pour régler le volume du signal sonore.

Il existe 8 niveaux de réglage du volume (de OFF à 7).

**6** Appuyez sur le bouton [SELECT] (Droite/Gauche) pour sélectionner la positions de sortie des haut-parleurs pour le signal sonore de guidage.

L: Sortie du haut-parleur gauche

R: Sortie du haut-parleur droit

**7** Appuyez sur [CUSTOM] ou [RTN] pour quitter le mode fonction.



### ATTENTION

---

- Lorsque le réglage du volume est compris entre 1 et 7, les signaux sonores de guidage sont émis de la manière suivante:
    - En cas de changement de cartes: un seul signal sonore est émis
    - En cas d'approche du point de guidage: deux signaux sonores sont émis
  - Lorsque vous sélectionnez le volume du signal sonore ou la sortie des haut-parleurs, un signal sonore est émis pour confirmer le réglage choisi.
  - Si le réglage automatique du volume est activé, le volume du signal sonore de guidage augmente automatiquement en cas de vitesses de conduite élevées (reportez-vous à la page 198).
  - Selon la qualité de réception de l'appareil GPS, la synchronisation du volume sonore de guidage peut être imprécise.
-



## Mode d'emploi de la fonction AUDIO CONTROL (Contrôle audio)

### Choix des modes de contrôle audio

Vous pouvez affiner le réglage des modes de contrôle audio en suivant la procédure ci-dessous.

#### 1 Appuyez sur le bouton [ENTER] pendant moins d'une seconde pour sélectionner la commande à régler.

À chaque fois que vous appuyez sur le bouton, les modes changent dans l'ordre suivant:

Disposition haut-parleur 3 voies:

BASS → MIDDLE → TREBLE → SVC\*<sup>1</sup> → BASS ...

Disposition sub-woofer et 4 haut-parleurs:

BAL/FAD\*<sup>2</sup> → NON-F\*<sup>2</sup> → SVC\*<sup>1</sup> → BAL/FAD ...

\*1: Ce paramétrage ne peut pas être effectué en mode FM.

\*2: Ce paramétrage ne peut pas être effectué si la commande CSII est défini sur Low (Faible) ou High (élevé).

\*3: Les paramètres BASS, MID et TREBLE n'ont aucune répercussion sur la commande NON-F (non-fader) Output.

#### ATTENTION

Pour plus d'informations sur le paramétrage des haut-parleurs, reportez-vous à la page 183

#### AVERTISSEMENT

Vous ne devez pas régler le volume ni d'autres contrôles pendant que vous conduisez. N'effectuez ces opérations que lorsque vous avez arrêté votre véhicule dans un endroit sûr.

Mode	Fonction	Fonction des boutons (Appuyez sur le bouton [SELECT])			
		Haut	Bas	Droite	Gauche
BASS	Règle le niveau des graves.	Accentue les sons graves.	Diminue les sons graves.	-	-
MIDDLE	Règle les sons moyens.	Accentue les sons moyens.	Diminue les sons moyens.	-	-
TREBLE	Règle le niveau des aigus.	Accentue les sons aigus.	Diminue les sons aigus.	-	-
SVC	Règle les différents volumes de chaque mode audio. Lorsque la commande SVC est définie, les niveaux de volume peuvent varier, comme le montre l'exemple de la page suivante.	Augmente le niveau de la commande SVC.	Diminue le niveau de la commande SVC.	-	-
BAL/FAD (FADER/ BALANCE)	Règle la balance droite/gauche (BALANCE) et avant/arrière (FADER) des haut-parleurs.	Accentue les haut-parleurs avant.	Accentue les haut-parleurs arrière.	Accentue les haut-parleurs droits.	Accentue les haut-parleurs gauche.

NON-F (NON-FADER LEVEL)	Règle le niveau non-fader (si un sub-woofer est connecté).	Augmente le niveau du sub woofer.	Diminue le niveau du sub woofer.	-	-
-------------------------	--	-----------------------------------	----------------------------------	---	---

### Exemples de paramétrage SVC:

Le volume initial du mode FM (valeur par défaut: 40) est utilisé comme référence pour mémoriser les volumes définis pour chaque mode audio.

Mode audio	FM	AM	CD	Memory Stick
Valeur par défaut (Niveau de volume)	Références (40)	0 (40)	0 (40)	0 (40)
Paramétrage SVC (Niveau de volume)	Références (40)	Valeur de paramétrage SVC +15 (55)	Valeur de paramétrage SVC -10 (30)	Valeur de paramétrage SVC +5 (45)
Lorsque le niveau de volume en mode FM est réglé sur une valeur comprise entre 40 et 45	45	55 → 60	30 → 35	45 → 50
Lorsque le niveau de volume en mode CD est réglé sur une valeur comprise entre 35 et 60	45 → 70	60 → 80*	60	50 → 75
Lorsque le niveau de volume en mode AM est réglé sur une valeur comprise entre 80 et 20	70 → 5	20	60 → 0*	75 → 10
Lorsque le niveau de volume en mode Memory Stick est réglé sur une valeur comprise entre 10 et 35	5 → 30	20 → 45	0 → 20	35

\*: Les niveaux de volume minimal et maximal sont 0 et 80, respectivement. Si vous tentez de dépasser ces limites, le niveau ne change pas. Pour le changeur de CD, la commande SVC règle le volume selon la valeur définie pour le lecteur de CD. La différence de volume peut être comprise entre -10 et +20.

### ATTENTION

En cas de déconnexion des bornes de la batterie, suite à l'entretien du véhicule par exemple, les valeurs par défaut de la commande SVC sont rétablies. Dans ce cas, vous devez effectuer le paramétrage à nouveau.

# Mode d'emploi du mode de réglage du son

## À propos du mode de réglage du son

Le système comporte plusieurs fonctions qui vous permettent de régler les caractéristiques acoustiques à l'intérieur du véhicule.

Option	Fonction	Page
Circle surround II	<p>SRS Circle Surround II offre un son ambiophonique unique équivalent à 5,1 canaux via un système à quatre haut-parleurs seulement grâce à trois effets combinés:</p> <p>Le décodeur Circle Surround qui permet d'obtenir un son ambiophonique à 5,1 canaux à partir de tous les formats stéréo (L/R ou Lt/Rt, y compris les informations concernant le son ambiophonique), la fonction SRS TruBass qui nous permet de ressentir les sons graves fondamentaux perdus via une réponse psychoacoustique du cerveau qui se produit lorsque deux harmoniques adjacents sont soigneusement sélectionnés et amplifiés et la fonction SRS FOCUS qui élève verticalement l'image sonore et qui résulte d'une technologie brevetée de traitement du son numérique basée sur la théorie HRTF (Head Related Transfer Function (Fonction de transfert acoustique de la tête)).</p> <p> est une marque déposée de SRS Labs, Inc.</p> <p>La technologie Circle Surround II est intégrée à l'appareil dans le cadre d'une licence octroyée par SRS Labs, Inc.</p>	176
Égaliseur paramétrique	<p>Lorsque la disposition de haut-parleur 3 voies est sélectionnée, vous pouvez régler l'égaliseur paramétrique 5 bandes pour la gamme Hi et la gamme Mid, ainsi que sur 1 bande pour la gamme Low.</p> <p>Lorsque la disposition 4 haut-parleurs est sélectionnée, vous pouvez régler l'égaliseur paramétrique 7 bandes.</p>	176
Alignement temporel	Le délai d'attente et le niveau sonore de chaque haut-parleur peuvent être réglés afin de corriger toute phase discordante dans la qualité sonore provenant de la position d'écoute.	180
Cross over	Attribue des bandes de fréquences spécifiques à chaque haut-parleur pour une intégration sonore améliorée.	180
Réglage Non-fader	Vous pouvez modifier les réglages du sub-woofer.	182
Disposition des haut-parleurs	Vous pouvez choisir la configuration de haut-parleurs 3 voies ou 4 voies.	183
Multi-harmoniseur	Lorsque les sons d'origine sont convertis au format MP3/WMA et ATRAC3, les gammes des fréquences non perceptibles en temps normal par l'oreille humaine sont compressées. L'harmoniseur peut être utilisé pour lire ces sons compressés au plus proche de leur forme d'origine: il est ainsi possible d'apprécier un son net et puissant.	182
Intensité	La commande de l'intensité peut être mise en marche sur le renforcement des fréquences basses et hautes à des niveaux de volume bas. L'intensité sonore compense la faiblesse apparente des fréquences hautes et graves à bas volume en augmentant les niveaux des graves et des aigus.	183
Personnalisations E-iSERV des effets sonores	À partir du site Web E-iSERV, téléchargez les données de réglage du son qui correspondent à l'intérieur du véhicule et enregistrez-les dans l'appareil.	175

## À propos de l'égaliseur paramétrique

Dans un véhicule, de nombreux matériaux sont utilisés pour fabriquer les sièges et les fenêtres; ils absorbent et renvoient le son de manières différentes. Afin de compenser cette déformation du son, vous pouvez régler les crêtes et les creux des caractéristiques de fréquences à l'aide de l'égaliseur paramétrique.

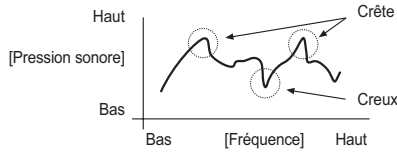

L'égaliseur est une fonction qui corrige ces crêtes et ces creux afin d'aplanir les caractéristiques de fréquences. Toutefois, avec un égaliseur graphique normal, la fréquence médiane ainsi que le Q (netteté et bande passante) sont fixés de sorte que, lorsque les bandes voisines sont corrigées, le degré de distorsion dans les caractéristiques des crêtes et des creux qui peuvent être corrigés est limité. L'égaliseur paramétrique vous permet de régler la fréquence médiane, Q (netteté et bande passante) et de gagner en niveaux variables de sorte que vous pouvez effectuer des réglages fins sur des zones de points de la bande de fréquences.

[Caractéristiques de l'égaliseur paramétrique]

1. La fréquence médiane peut varier.

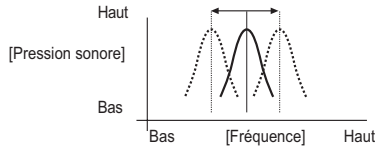

2. Le gain peut varier.

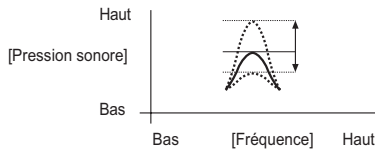

3. Le réglage Q (netteté/bande passante) peut varier.

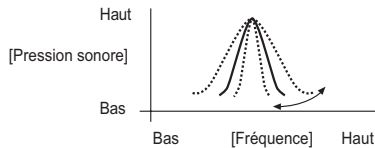

## À propos de l'alignement temporel

Avec des systèmes audio haute fidélité pour véhicule, la position de l'installation des haut-parleurs et la position de l'auditeur signifient que les distances entre l'auditeur et les haut-parleurs gauche et droit sont presque toujours différentes. Ces différences de distance de l'auditeur vers chaque haut-parleur, à tour de rôle, signifie que le temps pris par le son pour atteindre l'auditeur diffère d'un haut-parleur à l'autre. Résultat: les phases de chaque haut-parleur (polarisations) deviennent discordantes et le son perd de son naturel comme si la scène audio n'était pas assez étendue. La fonction d'alignement temporel corrige la durée que met l'onde acoustique pour atteindre l'auditeur afin de définir une phase optimale pour la position d'écoute; le son est alors expansif comme si vous l'écoutez sur une scène audio.

La méthode de réglage de base implique la mesure des distances réelles vers chaque haut-parleur et le calcul des différences en distance par rapport au haut-parleur le plus éloigné afin de dériver le retard du son provenant de chaque haut-parleur.

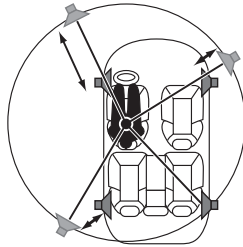

## À propos du crossover

La bande de fréquences enregistrée par le support audio, des CD par exemple, est une gamme assez étendue allant de 20 Hz à 20 kHz, et il est difficile pour un seul haut-parleur de pouvoir lire toutes les fréquences d'une telle gamme.

Pour ces raisons, plusieurs haut-parleurs dotés de différentes bandes de fréquences (aigus, médiums et graves, par exemple) peuvent être attribués à chaque haut-parleur pour permettre la lecture des gammes de fréquences étendues. La fonction "crossover" est utilisée pour attribuer des gammes de fréquences à lire par chaque haut-parleur en accord avec les enceintes acoustiques installées et la disposition des haut-parleurs. Cela permet d'obtenir un niveau de performances maximum des haut-parleurs et fournir les caractéristiques de fréquences les plus stables.

La fonction crossover comprend un filtre passe-haut (HPF) pour la lecture des aigus et un filtre passe-bas (LPF) pour la lecture des graves. De plus, les filtres HPF et LPF sont utilisés en association pour permettre la lecture de sons dans la gamme des médians.

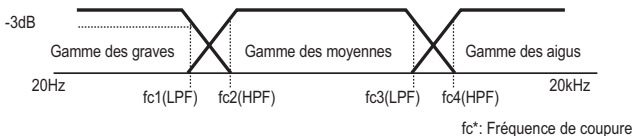

Par exemple, lors du réglage du HPF, les fréquences inférieures à la fréquence spécifiée sont progressivement amorties au lieu de ne pas être du tout lues. La fonction de réglage de la "pente" est utilisée pour régler ces caractéristiques d'amortissement.

Les caractéristiques de pente d'un filtre sont telles qu'avec des valeurs de pente plus large (12 dB/oct, par exemple), la pente devient plus forte et donc la quantité de sonorités mélangés aux bandes voisines devient moins importante de sorte que seule la bande cible est lue. Toutefois, cela provoque également la fusion de sons entre les haut-parleurs, ce qui appauvrit le son et peut entraîner une plus grande distorsion.

- La fonction crossover est un filtre qui attribue des bandes de fréquences spécifiées.
- Un filtre passe-haut (HPF) est un filtre qui coupe les fréquences inférieures à celles spécifiées (gamme des graves) et permet aux fréquences plus hautes (gamme des aigus) de passer à travers.
- Un filtre passe-bas (LPH) est un filtre qui coupe les fréquences supérieures à celles spécifiées (gamme des aigus) et permet aux fréquences plus basses (gamme des graves) de passer à travers.
- La pente est le niveau de signal auquel les fréquences qui sont à un octave supérieur ou un octave inférieur sont amorties.

La disposition 4 haut-parleurs correspond aux systèmes de haut-parleurs standard qui comprennent des haut-parleurs avant et arrière, et un sub-woofer si nécessaire. Dans ce cas, vous pouvez utiliser la fonction crossover pour appliquer le réglage HPF aux haut-parleurs avant et arrière et le réglage LPF au sub-woofer afin que chaque haut-parleur émette correctement le son.

Si la disposition haut-parleur 3 voies est sélectionnée, vous pouvez effectuer les réglages appropriés au système de haut-parleurs. Vous pouvez régler les haut-parleurs avant et arrière et la sortie non-fader sur Hi, Mid ou Low, et associer les haut-parleurs selon chaque gamme (gamme des aigus: tweeter, gamme des médiums: Mid, gamme des graves: woofer) pour obtenir une lecture à 3 voies. Dans ce cas, vous pouvez utiliser la fonction crossover pour régler les gammes de lecture de manière à ce que le réglage HPF soit appliqué aux haut-parleurs de la gamme des aigus, les réglages HPF et LPF aux haut-parleurs de la gamme des médiums et le réglage LPF aux haut-parleurs de la gamme des graves. Cela permet une émission correcte du son par chaque haut-parleur.

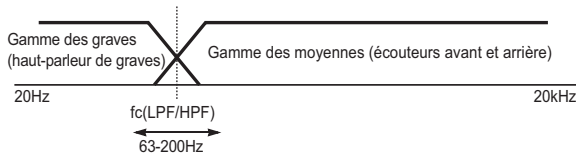

## Personnalisation E-iSERV des effets sonores

L'égaliseur paramétrique, l'alignement temporel et la fonction crossover peuvent être réglés à l'aide des fonctions de l'unité principale ou par le biais du site Web E-iSERV. Vous pouvez effectuer les réglages de qualité sonore suivants sur le site Web ECLIPSE (E-iSERV):

- Égaliseur paramétrique automatique

Cette fonction peut être utilisée pour corriger de façon automatique la distorsion des caractéristiques de fréquences (crêtes et creux) basés sur les résultats de mesure des caractéristiques de fréquences à l'intérieur du véhicule.

- Réglage de l'alignement temporel et de la fonction crossover

Vous pouvez effectuer les autres réglages du mode de réglage du son de l'unité principale sur le site Web ECLIPSE.

- Mode de personnalisation

Les personnalisations E-iSERV des effets sonores vous permettent d'effectuer des réglages encore plus précis que ceux disponibles sur l'unité principale.

Suivez la procédure ci-dessous pour régler la qualité sonore par le biais du site Web ECLIPSE (E-iSERV):

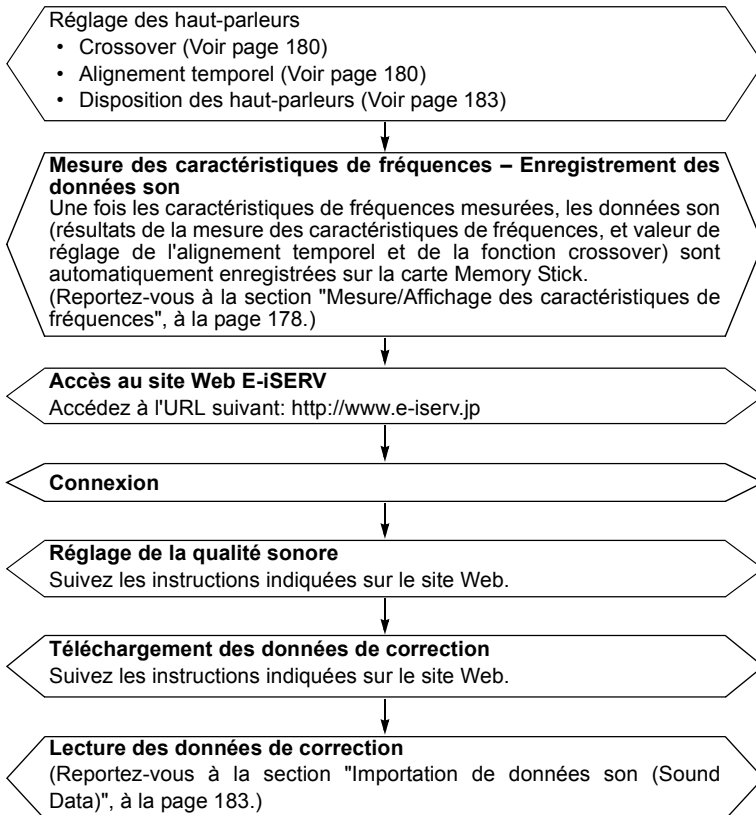

## Changement de mode de réglage du son

- 1 Appuyez sur [CUSTOM] pendant plus d'une seconde.

Le mode de sélection du menu est activé.

- 2 Appuyez sur le bouton [SELECT] (Haut/Bas) pour sélectionner SOUND.

- 3 Appuyez sur [ENTER].

Le mode de réglage du son est activé.

- 4 Appuyez sur [SELECT] (Haut/Bas) pour sélectionner l'option de réglage.

Lorsque vous appuyez sur le bouton, le réglage change.

Selon la disposition des haut-parleurs choisie, vous pouvez sélectionner les réglages suivants (reportez-vous à la page 183):

Si la disposition 4 haut-parleurs est sélectionnée:

CS II ↔ PEQ ↔ Time Alignment ↔  
X-Over ↔ Harmonizer ↔ NF Setting ↔  
Sound Data ↔ Loudness\* ↔ SP Layout  
↔ Custom Mode ↔ CSII ...

\*: Vous ne pouvez pas modifier les réglages si CS II est défini sur Low ou Hi.

Si la disposition haut-parleurs 3 voies est sélectionnée:

PEQ ↔ Time Alignment ↔ X-Over ↔  
Harmonizer ↔ NF Setting ↔ Sound  
Data ↔ Loudness ↔ SP Layout ↔  
Custom Mode ↔ PEQ ↔ ...

- 5 Appuyez sur [ENTER].

Passer d'un mode de réglage à l'autre.



### ATTENTION

Si vous revenez à l'écran précédent, appuyez sur [RTN].

## Réglage Circle Surround II (CSII)

Vous pouvez modifier les réglages CSII et TruBass (ON/OFF).

- 1 Appuyez sur le bouton [SELECT] (Haut/Bas) pour sélectionner CSII.

L'élément sélectionné est mis en surbrillance.

- 2 Appuyez sur [ENTER].

Le mode de réglage CSII est activé.

- 3 Appuyez sur [SELECT] (Haut/Bas).

Appuyez sur le bouton [SELECT] (Haut/Bas) pour régler les modes CSII de la manière suivante:

Low ↔ High ↔ OFF ↔ Low ...

- 4 Appuyez sur le bouton [SELECT] (Droite/Gauche).

Lorsque le réglage CSII est défini sur HI ou Low, vous pouvez activer/désactiver TruBass (ON/OFF).

Droite: Active TruBass (ON)

Gauche: Désactive TruBass (OFF)

L'écran TruBass apparaît en grisé lorsque le réglage TruBass est désactivé (OFF).

- 5 Appuyez sur [ENTER].

Les réglages sélectionnés seront appliqués.

- 6 Appuyez sur [CUSTOM] ou [RTN] pour quitter le mode de réglage du son.

## Réglage de l'égaliseur paramétrique (PEQ)

Lorsque la disposition 4 haut-parleurs est sélectionnée, vous pouvez régler l'égaliseur paramétrique 7 bandes.

Lorsque la disposition haut-parleurs 3 voies est sélectionnée, vous pouvez régler l'égaliseur paramétrique 11 bandes pour les gammes Hi, Mid et Low.

(Pour plus d'informations sur le réglage relatif à la disposition des haut-parleurs, reportez-vous à la section "Réglage de la disposition des haut-parleurs (SP Layout)", à la page 183.)



Chaque bande peut être réglée sur les fréquences médianes suivantes:

**Si la disposition 4 haut-parleurs est sélectionnée**

Bande	Fréquence réglable (Hz)
1	63, 80, 100
2	125, 160, 200
3	250, 315, 400, 500
4	630, 800, 1 k, 1,25 k
5	1,6 k, 2 k, 2,5 k, 3,15 k
6	4 k, 5 k, 6,3 k, 8 k
7	10 k, 12,5 k, 16 k

**Si la disposition haut-parleurs 3 voies est sélectionnée**

Canal	Bande	Fréquence réglable (Hz)
Hi	Hi 1	200, 250, 315, 400, 500, 630, 800, 1 k, 1,25 k, 1,6 k, 2 k, 2,5 k, 3,15 k, 4 k, 5 k, 6,3 k, 8 k, 10 k, 12,5 k, 16 k
	Hi 2	
	Hi 3	
	Hi 4	
	Hi 5	
Mid	Mid 1	63, 80, 100, 125, 160, 200, 250, 315, 400, 500, 630, 800, 1 k, 1,25 k, 1,6 k, 2 k, 2,5 k, 3,15 k, 4 k, 5 k, 6,3 k, 8 k, 10 k, 12,5 k, 16 k
	Mid 2	
	Mid 3	
	Mid 4	
	Mid 5	
Bas	Bas	20, 25, 31,5, 40, 50, 63, 80, 100, 125, 160, 200, 250

### ATTENTION

Vous ne pouvez pas régler plusieurs bandes sur le même canal et la même fréquence médiane. Soit vous modifiez la fréquence médiane de la bande actuelle, soit vous modifiez celle d'une autre bande.

**1 Appuyez sur le bouton [SELECT] (Haut/Bas) pour sélectionner PEQ.**

**2 Appuyez sur [ENTER].**

Le mode de réglage PEQ est activé.

**3 Appuyez sur le bouton [ENTER] pour sélectionner la bande à régler.**

À chaque fois que vous appuyez sur le bouton, les bandes changent dans l'ordre suivant.

Si la disposition 4 haut-parleurs est sélectionnée:

1 → 2 → 3 → 4 → 5 → 6 → 7 → 1 → ...

Si la disposition haut-parleurs 3 voies est sélectionnée:

Hi 1 → Hi 2 → Hi 3 → Hi 4 → Hi 5 →  
Mid 1 → Mid 2 → Mid 3 → Mid 4 → Mid  
5 → Low → Hi 1 → ...

**4 Appuyez sur le bouton [SELECT] (Droite/Gauche) pour sélectionner la fréquence à régler.**

**5 Appuyez sur le bouton [SELECT] (Haut/Bas) pendant moins d'une seconde pour régler la fréquence.**

Haut: Augmente la fréquence.

Bas: Diminue la fréquence.

**6 Appuyez sur le bouton [SELECT] (Haut/Bas) pendant moins d'une seconde pour régler le modèle de la courbe Q.**

À chaque fois que vous appuyez sur le bouton, la courbe Q change dans l'ordre suivant.

SLOW ↔ Mid SLOW ↔ NORMAL ↔  
Mid SHARP ↔ SHARP ↔ SLOW ↔ ...

**7 Répétez les étapes 3 à 6 pour modifier les réglages de chaque canal et bande.**

**8 Appuyez sur un bouton de [1] à [5] et maintenez-le enfoncé pendant plus de deux secondes pour prérégler une valeur.**

La précédente valeur enregistrée est remplacée par celle que vous avez réglée en suivant les étapes ci-dessus. Les réglages de l'alignement temporel et de crossover sont également mémorisés à ce stade de la procédure.

**9 Appuyez sur [CUSTOM] ou [RTN] pour quitter le mode de réglage du son.**

## Sélection d'un mode d'égaliseur en mémoire

Appuyez sur un bouton de préréglage pour sélectionner le mode d'égaliseur mémorisé correspondant. Les boutons permettant de stocker en mémoire les modes d'égaliseur sont appelés boutons de préréglage.

**1 Appuyez sur l'un des boutons, de [1] à [5] pendant plus d'une seconde une fois le mode de réglage PEQ activé.**

Le modèle préréglé enregistré en mémoire sera rappelé.

### ATTENTION

Lorsque la valeur préréglée est modifiée, l'écran suivant apparaît:

P  1 à 5 (can. préréglé n°)

## Mesure/Affichage des caractéristiques de fréquences

Les caractéristiques de fréquences à l'intérieur du véhicule peuvent être mesurées et affichées à l'écran. Le résultat de la mesure peut servir de référence lors du réglage de l'égaliseur paramétrique. Ce résultat est également nécessaire pour corriger automatiquement les réglages de l'égaliseur paramétrique à l'aide des personnalisations E-iSERV pour effets sonores.

### ATTENTION

- Réglez l'alignement temporel (reportez-vous à la page 180) et le crossover (reportez-vous à la page 180) avant de mesurer les caractéristiques de fréquences.
- Lors de la mesure des caractéristiques de fréquences, les réglages CSII et Loudness sont automatiquement annulés.
- Fermez toutes les portes et fenêtres pendant les mesures.

### MISE EN GARDE

Afin de faciliter la mesure des caractéristiques de fréquences, de petites erreurs peuvent apparaître dans les données de mesure, dans certaines circonstances. En outre, cette fonction ne permet pas d'obtenir des mesures aussi précises que celles provenant d'un appareil de mesure spécialisé.

**1 Utilisez un connecteur RCA pour relier le microphone en option (MEI-100) au point L-CH de la prise AUX sur l'unité principale.**

Alignez le microphone avec la position acoustique réelle et fixez-le à l'appui-tête ou autre appareil fixe approprié. (Fixez le microphone à l'aide d'un ruban ou d'une ficelle.)

## Affichage des résultats de la mesure

- 2** Appuyez sur le bouton [6] pendant moins d'une seconde dans l'écran PEQ.

Une fois que vous avez appuyé sur le bouton, un compte à rebours de 10 secondes commence. Quittez le véhicule pendant ce temps.

Un bruit rose sera émis des haut-parleurs et la mesure des caractéristiques de fréquences commencera. Le message [Measuring] apparaît pendant que la mesure est effectuée.

Lorsque la mesure est terminée, ses résultats s'affichent à l'écran. Vous pouvez régler le volume (en tournant le bouton [VOL]) et relancer la mesure alors qu'une opération de mesure est déjà en cours.

Appuyez à nouveau sur le bouton [6] pour annuler la mesure.

Le résultat de la mesure peut servir de référence lors du réglage de l'égaliseur paramétrique.

- 3** Appuyez sur [CUSTOM] ou [RTN] pour quitter le mode de réglage du son.

## Stockage des résultats de mesure sur la carte Memory Stick

- 2** Insérez la carte Memory Stick.

- 3** Appuyez sur le bouton [6] pendant plus d'une seconde.

Une fois que vous avez appuyé sur le bouton, un compte à rebours de 10 secondes commence. Quittez le véhicule pendant ce temps.

Un bruit rose sera émis des haut-parleurs et la mesure des caractéristiques de fréquences commencera. Le message [Measuring] apparaît pendant que la mesure est effectuée.

Lorsque la mesure est terminée, ses résultats s'affichent à l'écran. Vous pouvez régler le volume (en tournant le bouton [VOL]) et relancer la mesure alors qu'une opération de mesure est déjà en cours.

Les mesures peuvent être stockées sur une carte Memory Stick et corrigées automatiquement par le biais du site Web E-iSERV.

Appuyez à nouveau sur le bouton [6] pour annuler la mesure.

- 4** Appuyez sur [CUSTOM] ou [RTN] pour quitter le mode de réglage du son.

### ATTENTION

- Les données de qualité sonore sont stockées sur la carte Memory Stick, comme indiqué ci-après.

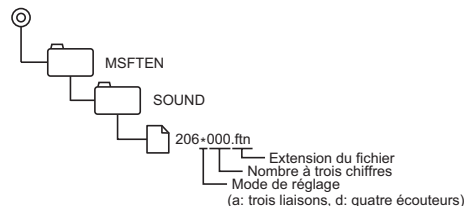

- Les dossiers et fichiers requis pour les personnalisations E-iSERV des effets sonores sont créés automatiquement lorsque les données sont stockées sur la carte Memory Stick.
- Sélectionnez un fichier dans  lors du téléchargement des données de qualité sonore vers le site Web E-iSERV.

## Réglage de l'alignement du temps (Time Alignment)

Le délai d'attente et le niveau sonore de chaque haut-parleur peuvent être réglés afin de corriger toute phase discordante dans la qualité sonore provenant de la position d'écoute. (Pour plus d'informations sur la sélection de la disposition des haut-parleurs, reportez-vous à la page 183.)

**1** Appuyez sur le bouton **[SELECT]** (Haut/Bas) pour sélectionner **Time Alignment**.

**2** Appuyez sur **[ENTER]**.

Le mode de réglage de l'alignement temporel est activé.

**3** Appuyez sur le bouton **[ENTER]** pour sélectionner la bande de haut-parleur à régler.

À chaque fois que vous appuyez sur le bouton, les bandes changent dans l'ordre suivant.

Si la disposition 4 haut-parleurs est sélectionnée:

FL → FR → RL → RR → SW →  
FL → ...

Si la disposition haut-parleurs 3 voies est sélectionnée:

HL → HR → ML → MR → LL → LR →  
HL → ...

**4** Appuyez sur le bouton **[SELECT]** (Droite/Gauche) pour régler le délai d'arrivée du son.

Le délai d'attente doit être compris entre 0,0 et 10,0 ms (en unités de 0,1 ms).

Droite: Augmente le délai.  
Gauche: Diminue le délai.

## ATTENTION

- Reportez-vous à ce qui suit pour connaître la méthode de calcul du délai d'attente.

$$A = (B-C)/34$$

A: Délai d'attente (ms)

B: Distance de la position d'écoute au haut-parleur le plus éloigné (cm)

C: Distance de la position d'écoute au haut-parleur à régler (cm)

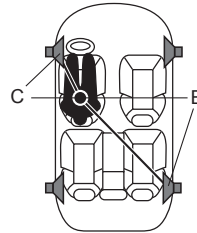

(Exemple) Position d'écoute:  
Siège du conducteur (gauche)

B: 200 (cm)

C: 50 (cm)

$$\text{Délai d'attente} = [200 \text{ (cm)} - 50 \text{ (cm)}] / 34 \\ = \text{environ } 4,4 \text{ (ms)}$$

**5** Appuyez sur le bouton **[SELECT]** (Haut/Bas) pour régler le niveau.

Haut: Augmente le délai.

Bas: Diminue le délai.

**6** Appuyez sur **[CUSTOM]** ou **[RTN]** pour quitter le mode de réglage du son.

## Réglage de la fonction crossover (X-Over)

Attribue des bandes de fréquences spécifiques à chaque haut-parleur pour une intégration sonore améliorée.

**1** Appuyez sur le bouton **[SELECT]** (Haut/Bas) pour sélectionner **X-Over**.

**2 Appuyez sur [ENTER].**

Le mode de réglage de la fonction crossover est activé.

**3 Appuyez sur le bouton [ENTER] pour accéder au canal de réglage de la fonction crossover.**

À chaque fois que vous appuyez sur le bouton, les canaux changent dans l'ordre suivant.

Si la disposition 4 haut-parleurs est sélectionnée:

Front → Rear → Woofer → Front → ...

Si la disposition haut-parleurs 3 voies est sélectionnée:

Hi-HPF → Mid-LPF → Mid-HPF → Low-LPF → Hi-HPF → ...

**4 Appuyez sur le bouton [SELECT] (Droite/Gauche) pour sélectionner la fréquence de coupure.**

À chaque fois que vous appuyez sur le bouton, les fréquences changent dans l'ordre suivant.

Si la disposition 4 haut-parleurs est sélectionnée:

Avant/Arrière:

63 Hz ↔ 80 Hz ↔ 100 Hz ↔ 125 Hz ↔  
160 Hz ↔ 200 Hz ↔ 250 Hz ↔ 315 Hz ↔  
400 Hz ↔ 500 Hz ↔ 630 Hz ↔  
800 Hz ↔ 1 kHz ↔ 1.25 kHz ↔  
1.6 kHz ↔ 2 kHz ↔ 2.5 kHz ↔  
3.15 kHz ↔ 4 kHz ↔ 5 kHz ↔ 6.3 kHz  
↔ 8 kHz ↔  
10 kHz

Woofer:

20 Hz ↔ 25 Hz ↔ 31.5 Hz ↔ 40 Hz ↔  
50 Hz ↔ 63 Hz ↔ 80 Hz ↔ 100 Hz ↔  
125 Hz ↔ 160 Hz ↔ 200 Hz

Si la disposition haut-parleurs 3 voies est sélectionnée:

M-LPF/Hi:

200 Hz ↔ 250 Hz ↔ 315 Hz ↔ 400 Hz  
↔ 500 Hz ↔ 630 Hz ↔ 800 Hz ↔  
1 kHz ↔ 1.25 kHz ↔ 1.6 kHz ↔ 2 kHz  
↔ 2.5 kHz ↔ 3.15 kHz ↔ 4 kHz ↔  
5 kHz ↔ 6.3 kHz ↔ 8 kHz ↔ 10 kHz

M-HPF/Low:

20 Hz ↔ 25 Hz ↔ 31.5 Hz ↔ 40 Hz ↔  
50 Hz ↔ 63 Hz ↔ 80 Hz ↔ 100 Hz ↔  
125 Hz ↔ 160 Hz ↔ 200 Hz

**5 Appuyez sur le bouton [SELECT] (Haut/Bas) pour régler la pente.**

La pente peut être réglée sur "PASS", "6dB/oct", "12dB/oct", "18dB/oct" ou "24dB/oct".

Haut: La pente diminue.

Bas: La pente augmente.

**6 Répétez les étapes 3 à 5 pour modifier les réglages de chaque canal.****7 Appuyez sur [CUSTOM] ou [RTN] pour quitter le mode de réglage du son.**

## Réglages du multi-harmoniseur (Harmonizer)

Cette fonction utilise la synthèse harmonique pour rétablir les fréquences élevées perdues lors du processus de compression. La qualité de son obtenue lors de la lecture de fichiers MP3/WMA ou de la carte Memory Stick (ATRAC3) est ainsi meilleure.

**1 Appuyez sur le bouton [SELECT] (Haut/Bas) pour sélectionner Harmonizer.**

**2 Appuyez sur [ENTER].**

Le mode de réglage de l'harmoniseur est activé.

**3 Appuyez sur [SELECT] (Haut/Bas) pour sélectionner l'option de réglage.**

À chaque fois que vous appuyez sur le bouton, les réglages changent dans l'ordre suivant (le réglage sélectionné apparaît en surbrillance).

Hi → Low → OFF → Hi → ...

Hi: Efficacité élevée

Low: Efficacité basse

**4 Appuyez sur [ENTER].**

Les réglages sélectionnés seront appliqués.

**5 Appuyez sur [CUSTOM] ou [RTN] pour quitter le mode de réglage du son.**

## Réglages du non-fader (NF Setting)

- Phase du non-fader (Phase)

La fusion des sons entre les haut-parleurs avant et arrière et le sub-woofer peut être améliorée en sélectionnant la phase. Changer de phase permet aux haut-parleurs de travailler en totale harmonie.

- Sortie du non-fader (Output)

La sortie du non-fader peut être en stéréo ou en mono. Sélectionnez la méthode qui correspond à la méthode de sortie du système de sub-woofer relié à l'unité principale.

**1 Appuyez sur le bouton [SELECT] (Haut/Bas) pour sélectionner le réglage NF.**

L'élément sélectionné est mis en surbrillance.

**2 Appuyez sur [ENTER].**

Le mode de réglage du non-fader est activé.

### Réglages de la phase du non-fader (Phase)

**1 Appuyez sur le bouton [SELECT] (Haut) pour sélectionner Phase.**

L'élément sélectionné est mis en surbrillance.

**2 Appuyez sur le bouton [SELECT] (Droite/Gauche) pour sélectionner Normal ou Reverse (Inversion).**

Droite: Inversion

Gauche: Normal

**3 Appuyez sur [CUSTOM] ou [RTN] pour quitter le mode de réglage du son.**

## Réglages de la sortie du non-fader (Output)

- 1** Appuyez sur le bouton [SELECT] (Bas) pour sélectionner Output.  
L'élément sélectionné est mis en surbrillance.
- 2** Appuyez sur le bouton [SELECT] (Droite/Gauche) pour sélectionner Stereo ou Monaural (Monophonique).  
Droite: Monophonique  
Gauche: Stéréo
- 3** Appuyez sur [CUSTOM] ou [RTN] pour quitter le mode de réglage du son.

## Réglages de l'intensité (Loudness)

Vous pouvez activer la commande d'intensité pour renforcer les fréquences basses et hautes à des niveaux de volume bas. L'intensité sonore compense la faiblesse apparente des fréquences hautes et graves à bas volume en augmentant les niveaux des graves et des aigus.

- 1** Appuyez sur le bouton [SELECT] (Haut/Bas) pour sélectionner Loudness.  
L'élément sélectionné est mis en surbrillance.
- 2** Appuyez sur [ENTER].  
Le mode de réglage de l'intensité est activé.
- 3** Appuyez sur le bouton [SELECT] (Haut/Bas) pour sélectionner ON (Activé) ou OFF (Désactivé).

### ATTENTION

La fonction d'intensité n'est pas disponible lorsque le réglage CSII est activé (ON). Pour activer la commande d'intensité, désactivez CSII (OFF). (Pour plus d'informations sur l'activation/la désactivation du réglage CSII, reportez-vous à la page 176.)

- 4** Appuyez sur [CUSTOM] ou [RTN] pour quitter le mode de réglage du son.

## Réglage de la disposition des haut-parleurs (SP Layout)

Selon la disposition des haut-parleurs, vous pouvez choisir entre le mode 3 voies et le mode 4 voies. (Sélectionnez une configuration de mode avant de régler le mode de réglage PEQ, l'alignement temporel et la fonction crossover.)

- 1** Appuyez sur le bouton [SELECT] (Haut/Bas) pour sélectionner SP Layout.
- 2** Appuyez sur [ENTER].  
Le mode de réglage de la disposition des haut-parleurs est activé.
- 3** Appuyez sur le bouton [SELECT] (Haut/Bas) pour sélectionner 3 WAY ou 4 SP+SW.  
L'élément sélectionné est mis en surbrillance.
- 4** Appuyez sur le bouton [ENTER] pendant plus de cinq secondes.  
Le message "OK?" apparaît.
- 5** Appuyez sur le bouton [ENTER] pendant moins d'une seconde.
- 6** Appuyez sur [CUSTOM] ou [RTN] pour quitter le mode de réglage du son.

### MISE EN GARDE

Lorsque vous passez du mode 3 WAY au mode 4 SP+SW et inversement, assurez-vous que le volume est réglé sur le niveau 0.

## Importation de données son (Sound Data)

Les données son réglées à l'aide du site Web E-ISERV peuvent être téléchargées sur un CD-R ou une carte Memory Stick, puis importées dans l'unité principale.

- 1** Appuyez sur le bouton [SELECT] (Haut/Bas) pour sélectionner Sound Data.

**2 Appuyez sur [ENTER].**

Le mode de réglage d'importation des données son est activé.

**3 Appuyez sur le bouton [SELECT] (Haut/Bas) pour sélectionner le type de support (disque ou carte Memory Stick).**

**4 Appuyez sur [ENTER].**

Le panneau avant s'ouvre automatiquement.

**5 Les données son réglées à l'aide du site Web E-iSERV peuvent être téléchargées sur un CD-R ou une carte Memory Stick, puis importées dans l'unité principale.**

**6 Appuyez sur [SELECT] (Haut/Bas) pour sélectionner les fichiers.**

Chaque fois que vous appuyez sur le bouton, les réglages changent; le réglage sélectionné apparaît en surbrillance.

**7 Appuyez sur [ENTER].**

**8 Appuyez sur un bouton de [1] à [5], puis maintenez-le enfoncé pendant plus de 2 secondes.**

Le fichier sélectionné est enregistré sous le bouton sélectionné.

Si vous utilisez un CD-R, ce dernier est automatiquement éjecté à la fin de l'enregistrement.

L'écran de sélection des fichiers s'affiche de nouveau.

**9 Appuyez sur [CUSTOM] ou [RTN] pour quitter le mode de réglage du son.**

**ATTENTION**

<Si vous utilisez une carte Memory Stick>

- Créez des dossiers dans la carte Memory Stick et téléchargez les réglages de données via le site Web d'E-iSERV, comme indiqué ci-après.

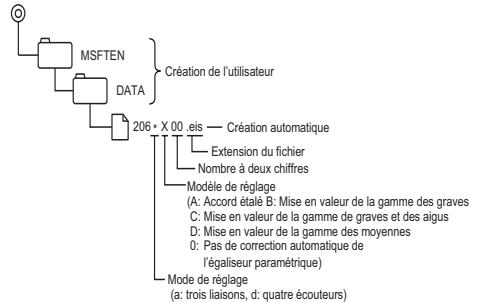

- Les fichiers pouvant être lus par cette unité principale sont créés automatiquement lorsque vous téléchargez des personnalisations d'effets sonores depuis le site Web d'E-iSERV.

<Si vous utilisez un CD-R>

- L'unité principale ne peut importer des fichiers à partir d'un CD-R que si ceux-ci possèdent des répertoires racines.

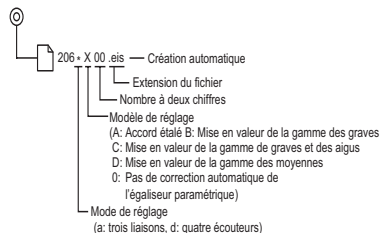

- Voici les formats de disque utilisables:

- CD-ROM (MODE 1)
- CD-ROM (MODE2\_FORM 1)

\*les CD-ROM écrits en MODE2\_FORM2 ne sont pas lisibles.



**MISE EN GARDE**

- N'appuyez pas sur la touche de mise en marche ON/OFF de l'unité principale (et n'enlevez pas le panneau avant de l'unité principale) pendant la lecture des données. La lecture des données serait interrompue et les données pourraient être endommagées.
- Seul le bouton [VOL] peut être actionné lors de la lecture des données par le système.

## Lecture des données du mode de personnalisation (Custom Mode)

---

Les valeurs (PEQ, alignement temporel et crossover) sont réglées à l'aide du mode de personnalisation sur le site Web. Réglez les valeurs en suivant les instructions dans l'écran de procédure du site E-ISERV, puis téléchargez les données sur la carte Memory Stick.

### 1 Appuyez sur le bouton [SELECT] (Haut/Bas) pour sélectionner Custom Mode.

L'élément sélectionné est mis en surbrillance.

### 2 Appuyez sur [ENTER].

Le mode de personnalisation est activé.

### 3 Insérez la carte Memory Stick contenant les données.

### 4 Appuyez sur le bouton [SELECT] (Haut/Bas) pour sélectionner ON (Activé) ou OFF (Désactivé).

Si la carte Memory Stick n'est pas insérée, un message d'avertissement apparaît à la place de ON/OFF.

### 5 Appuyez sur [ENTER].

### 6 Appuyez sur [CUSTOM] ou [RTN] pour quitter le mode de réglage du son.

**ATTENTION**

- Les réglages de l'alignement temporel, de crossover et de PEQ ne peuvent pas être réglés tant que le mode de personnalisation est activé. Pour régler les valeurs, désactivez le mode de personnalisation.
-

## Effectuer des modifications en mode de réglage de l'affichage

Ce mode vous permet de régler la luminosité de l'écran, de modifier la couleur d'éclairage des boutons, etc.

### Passage en mode de réglage de l'affichage

- 1 Appuyez sur [CUSTOM] pendant plus d'une seconde.

Le mode de sélection du menu est activé.

- 2 Appuyez sur le bouton [SELECT] (Haut/Bas) pour sélectionner l'affichage (DISP).

L'élément sélectionné est mis en surbrillance.

- 3 Appuyez sur [ENTER].

Le mode de réglage de l'affichage est activé.

- 4 Appuyez sur [SELECT] (Haut/Bas) pour sélectionner l'option de réglage.

Lorsque vous appuyez sur le bouton, le menu passe en revue les options de réglage suivantes.

Bright (luminosité) ↔ Illumination (éclairage) ↔ DISP Type (type d'affichage) ↔ DISP Data (données d'affichage) ↔ Scroll Pattern (mode de défilement) ↔ Bright (luminosité) ↔ ...

- 5 Appuyez sur [ENTER].

Passes d'un mode de réglage à l'autre.



#### ATTENTION

Si vous revenez à l'écran précédent, appuyez sur [RTN].

### Réglage de la luminosité (Bright)

Réglez la luminosité de l'affichage de façon optimale.

- 1 Appuyez sur [SELECT] (Haut/Bas) pour sélectionner la luminosité (Bright).

- 2 Appuyez sur [ENTER].

Le mode de réglage de la luminosité est activé.

- 3 Appuyez sur [SELECT] (Droite/Gauche) pour régler la luminosité.

Droite: augmenter le degré de luminosité.

Gauche: diminuer le degré de luminosité.

- 4 Appuyez sur [ENTER].

Les réglages sélectionnés seront appliqués.

- 5 Appuyez sur [CUSTOM] ou [RTN] pour quitter le mode de réglage de l'affichage.

### Modification de la couleur d'éclairage (Illumination)

Voici comment modifier la couleur d'éclairage des boutons.

- 1 Appuyez sur [SELECT] (Haut/Bas) pour sélectionner l'éclairage (Illumination).

- 2 Appuyez sur [ENTER].

Le mode de réglage de l'éclairage est activé.

**3 Appuyez sur [SELECT] (Haut/Bas).**

Appuyez sur [SELECT] (Haut/Bas) pour définir la couleur d'éclairage des boutons. Vous avez les possibilités suivantes:

Blue/Red (bleu/rouge) ↔ Blue/Green (bleu/vert) ↔ Blue/Amber (bleu/ambre) ↔ All Red (entièrement rouge) ↔ All Green (entièrement vert) ↔ All Amber (entièrement ambre) ↔ Blue/Red (bleu/rouge) ↔ ...

**4 Appuyez sur [ENTER].**

Les réglages sélectionnés seront appliqués.

**5 Appuyez sur [CUSTOM] ou [RTN] pour quitter le mode de réglage de l'affichage.****Modification du type d'affichage (DISP Type)**

Vous pouvez changer de type d'affichage (arrière-plan, analyseur de spectre et diaporama).

**1 Appuyez sur [SELECT] (Haut/Bas) pour sélectionner le type d'affichage (DISP Type).****2 Appuyez sur [ENTER].**

Le réglage du type d'affichage est activé.

**3 Appuyez sur [SELECT] (Haut/Bas) pour sélectionner l'option de réglage.**

Lorsque vous appuyez sur le bouton, le menu passe en revue les options de réglage suivantes.

Background (arrière-plan) ↔ S/A (analyseur de spectre) ↔ Slide show (diaporama) ↔ GPS INFO\* (infos GPS) ↔ Background (arrière-plan) ↔ ...

\*: Uniquement lorsque le dispositif GPS disponible en option est branché.

**4 Appuyez sur [ENTER].**

Passes d'un mode de réglage à l'autre.

**Modification de l'arrière-plan (Background)**

Vous pouvez changer d'arrière-plan.

**1 Appuyez sur [SELECT] (Haut/Bas) pour sélectionner l'arrière-plan (Background).**

L'élément sélectionné est mis en surbrillance.

**2 Appuyez sur [ENTER].**

Le réglage du type d'affichage est activé.

**3 Appuyez sur [SELECT] (Haut/Bas) pour sélectionner l'option de réglage.**

Lorsque vous appuyez sur le bouton, le menu passe en revue les arrière-plans suivants.

Motion picture 1 (film vidéo 1) ↔ Motion picture 2 (film vidéo 2) ↔ Wall paper 1 (papier peint 1) ↔ Wall paper 2 (papier peint 2) ↔ Wall paper 3 (papier peint 3) ↔ Wall paper 4 (papier peint 4) ↔ Standard (Background OFF) (standard (arrière-plan désactivé)) ↔ Motion picture 1 (film vidéo 1) ↔ ...

**4 Appuyez sur [ENTER].**

Les réglages sélectionnés seront appliqués.

**5 Appuyez sur [CUSTOM] ou [RTN] pour quitter le mode de réglage de l'affichage.**

## Modification de l'analyseur de spectre (S/A)

Vous pouvez changer le type d'analyseur de spectre.

**1** Appuyez sur [SELECT] (Haut/Bas) pour sélectionner l'analyseur de spectre (S/A)

**2** Appuyez sur [ENTER].

Le réglage du type d'analyseur de spectre est activé.

**3** Appuyez sur [SELECT] (Haut/Bas) pour sélectionner l'option de réglage.

Lorsque vous appuyez sur le bouton, le menu passe en revue les types d'analyseur suivants.

Type 1 ↔ Type 2

**4** Appuyez sur [ENTER].

Les réglages sélectionnés seront appliqués.

**5** Appuyez sur [CUSTOM] ou [RTN] pour quitter le mode de réglage de l'affichage.

## Activation/désactivation du diaporama (Slideshow)

Vous pouvez activer (ON) ou désactiver (OFF) le diaporama. Si vous activez le diaporama et sélectionnez "Slide Show" dans les options d'affichage, le dispositif principal affichera une série d'images pré-enregistrées (reportez-vous à la page 128).

**1** Appuyez sur [SELECT] (Haut/Bas) pour sélectionner le diaporama (Slideshow).

**2** Appuyez sur [ENTER].

Le mode de réglage du diaporama est activé.

**3** Appuyez sur [SELECT] (Haut/Bas) pour sélectionner l'option de réglage.

Lorsque vous appuyez sur le bouton, le menu passe en revue les diaporamas suivants.

Haut: ON (activé)

Bas: OFF (désactivé)

**4** Appuyez sur [CUSTOM] ou [RTN] pour quitter le mode de réglage de l'affichage.

## Affichage des informations GPS

Vous pouvez afficher les informations GPS suivantes en complément des informations cartographiques lorsqu'un dispositif GPS est raccordé:

- Cap directionnel
- Réception GPS
- Latitude/longitude
- Boussole
- Affichage de l'indicateur de vitesse

**1** Appuyez sur le bouton [SELECT] (Haut/Bas) pour sélectionner les infos GPS (GPS INFO), puis appuyez sur [ENTER].

Le mode de réglage des informations GPS est activé.

**2** Appuyez sur [SELECT] (Haut/Bas) et sélectionnez OFF (désactivé), Type A, Type B ou Type C.

Les informations suivantes s'affichent en fonction du type d'affichage sélectionné:

OFF (désactivé): Aucun affichage

Type A: Cap directionnel, réception GPS, boussole

Type B: Latitude/longitude, réception GPS, boussole

Type C: Indicateur de vitesse, réception GPS, boussole

**3** Appuyez sur [ENTER].

Les réglages sélectionnés seront appliqués.

**4** Appuyez sur [CUSTOM] ou [RTN] pour quitter le mode de réglage de l'affichage.

## ATTENTION

- Quand GPS INFO est ACTIVÉ et "GPS information" sélectionné dans les paramètres d'affichage, l'unité principale affiche une information (reportez-vous à la page 128).
- Les informations s'affichent de la manière suivante.

Type A

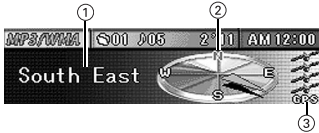

Type B

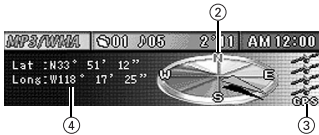

Type C

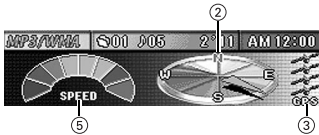

- ① Cap directionnel/ ② Boussole:  
8 caps directionnels (Nord/Nord-Est/Est/Sud-Est/Sud/Sud-Ouest/Ouest/Nord-Ouest/Nord-Est)
  - ③ Réception GPS  
Affiche l'état du signal GPS reçu.
  - ④ Latitude/longitude:
  - ⑤ Affichage de l'indicateur de vitesse:  
Affiche la vitesse estimée du véhicule sur la base des informations GPS reçues.
- L'affichage des informations GPS peut être imprécis en fonction de la qualité de réception du GPS.
  - Les informations GPS sont mises à jour approximativement toutes les secondes. Ainsi, le contenu affiché sur l'écran peut changer même si le véhicule est arrêté.

## Importation des données d'affichage (DISP Data)

L'écran fourni par le site Web ECLIPSE (E-iSERV) peut être téléchargé et utilisé en lieu et place des films vidéo, papiers peints et diaporamas pré-enregistrés. Pour télécharger les données, suivez la procédure indiquée sur le site Web ECLIPSE (E-iSERV). Après avoir téléchargé les données, copiez celles-ci sur une carte Memory Stick ou sur un CD-R et importez-les dans l'unité principale. (URL: <http://www.e-iserv.jp>). Vous pouvez y télécharger des applications pour créer des films vidéo, des papiers peints et des diaporamas et personnaliser l'affichage selon vos goûts personnels. Pour créer des écrans, suivez les étapes suivantes:

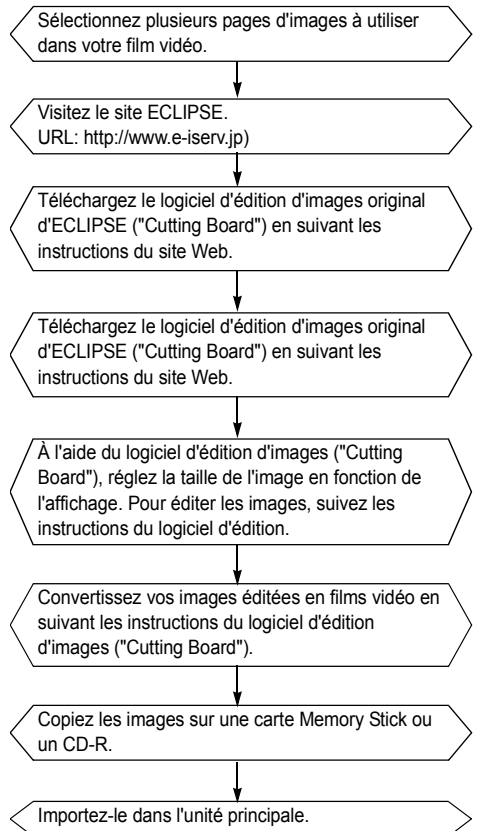

**1** Appuyez sur [SELECT] (Haut/Bas) pour sélectionner les données d'affichage (DISP Data).

**2** Appuyez sur [ENTER].

Le mode d'importation des données d'affichage est activé.

**3** Appuyez sur [SELECT] (Haut/Bas) pour sélectionner les types de support.

**4** Appuyez sur [ENTER].

- Si vous utilisez un CD-R:

Le panneau avant s'ouvre automatiquement et, si un CD a déjà été inséré dans l'unité principale, il est automatiquement éjecté.

- Si vous utilisez un Memory Stick:

Si le Memory Stick qui contient les images n'a pas été insérée, le panneau avant s'ouvre automatiquement.

**5** Insérez le support choisi.

**6** Appuyez sur [▲ (OPEN/EJECT)] pour fermer le panneau avant.

**7** Appuyez sur [SELECT] (Haut/Bas) à partir du type d'affichage dans lequel vous souhaitez importer les données: [Motion picture] - [Wall paper] - [Slideshow]

Lorsque vous appuyez sur le bouton, l'affichage passe en revue les types de support suivants.

Motion picture (film vidéo) ↔ Wall paper (papier peint) ↔ Slideshow (diaporama) ↔ Motion picture (film vidéo) ↔ ...

**8** Appuyez sur [SELECT] (Haut/Bas) pour sélectionner les fichiers.

**9** Appuyez sur [ENTER].

**10** Appuyez sur [SELECT] (Haut/Bas) pour sélectionner les données d'image que vous souhaitez écraser.

**11** Appuyez sur [ENTER].

Lancez l'importation des données dans l'unité principale. Si des données ont déjà été importées, elles seront écrasées. Lorsque l'importation est terminée, le message [Completed] apparaîtra et le panneau avant s'ouvrira automatiquement en éjectant le CD-R. Appuyez sur [▲ (OPEN/EJECT)] pour fermer le panneau précédent.

**12** Appuyez sur [CUSTOM] ou [RTN] pour quitter le mode de réglage du son.

**ATTENTION**

<Si vous utilisez un Memory Stick>

- Voici comment sauvegarder les données téléchargées sur le site Web ECLIPSE (E-iSERV) dans des dossiers de la carte Memory Stick:

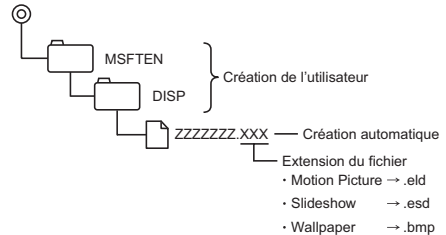

- Les fichiers importables dans l'unité principale sont créés automatiquement en cas de téléchargement sur le site Web E-iSERV.

<Si vous utilisez un CD-R>

- L'unité principale ne peut importer des fichiers à partir d'un CD-R que si ceux-ci possèdent des répertoires racines.

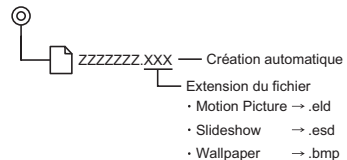

- Voici les formats de disque utilisables:
  - CD-ROM (MODE 1)
  - CD-ROM (MODE2\_FORM 1)
- \*Les CD-ROM écrits en MODE2\_FORM2 ne sont pas lisibles.
- Lors d'une importation de données à partir d'un CD-R, l'importation prend beaucoup de temps si le CD-R contient un volume important d'autres données que les données à importer.

**4 Appuyez sur [ENTER].**

Les réglages sélectionnés seront appliqués.

**5 Appuyez sur [CUSTOM] ou [RTN] pour quitter le mode de réglage de l'affichage.**



**MISE EN GARDE**

- N'appuyez pas sur la touche de mise en marche ON/OFF de l'unité principale (et n'enlevez pas le panneau avant de l'unité principale) pendant la lecture des données. La lecture des données serait interrompue et les données pourraient être endommagées.
- Seul le bouton [VOL] peut être actionné lors de la lecture des données par le système.

**Modification du mode de défilement (Scroll Pattern)**

Vous pouvez changer le mode de défilement de l'affichage du texte.

**1 Appuyez sur [SELECT] (Haut/Bas) pour sélectionner le mode de défilement (Scroll Pattern).**

L'élément sélectionné est mis en surbrillance.

**2 Appuyez sur [ENTER].**

Le mode de réglage du mode de défilement est activé.

**3 Appuyez sur [SELECT] (Haut/Bas) pour sélectionner le mode de défilement.**

Lorsque vous appuyez sur le bouton, le menu passe en revue les modèles de défilement suivants.

Once (une fois) ↔ Repeat (répéter)

Once (une fois): le texte défilera une fois avant de passer en affichage fixe

Repeat (répéter): le texte continuera à défiler

## Effectuer des changements en mode fonction

Vous pouvez modifier une série de paramètres.

### Passage en mode fonction

#### 1 Appuyez sur [CUSTOM] pendant plus d'une seconde.

Le mode de sélection du menu est activé.

#### 2 Appuyez sur le bouton [SELECT] (Haut/Bas) pour sélectionner FUNC.

Le mode de réglage de l'affichage est activé.

#### 3 Appuyez sur [ENTER].

Le mode fonction est activé.

#### 4 Appuyez sur [SELECT] (Haut/Bas) pour sélectionner l'option de réglage.

Lorsque vous appuyez sur le bouton, le menu passe en revue les options de réglage suivantes.

Area Shot (fonction de navigation routière)\*1  
 ↔ Station Name or Title (nom de station ou titre)\*2 ↔ MS Format (Format MS)\*3 ↔ Guide Tone (tonalité de référence) ↔ Clock ON/OFF (horloge activée/désactivée) ↔ Clock Adjust (réglage de l'horloge) ↔ Demo (démonstration) ↔ HD Radio (radio haute définition)\*4 ↔ AUX Sensitivity (sensibilité de la sortie auxiliaire)\*5 ↔ S/A Sensitivity (sensibilité de l'analyseur de spectre) ↔ Steering SW Data (données de la commande au volant) ↔ SIRIUS ID (numéro d'identification SIRIUS)\*6 ↔ AVL Setting (réglage automatique du volume)\*7  
 ↔ AreaShot (fonction de navigation routière)\*1 ↔ ...

\*1: Consultez la page 162 pour de plus amples informations sur la fonction de navigation routière assistée Area Shot.

\*2: Impossible de paramétrer autre chose que le fonctionnement du tuner ou du changeur de CD.

\*3: Ce paramètre ne peut être sélectionné que si une carte Memory Stick est insérée. (Pour plus d'informations sur le fonctionnement de la carte Memory Stick, reportez-vous à la page 144.)

\*4: Cette option ne peut être sélectionnée qu'en cas de raccordement d'un tuner radio HD (disponible en option). (Consultez la page 202 pour de plus

amples informations sur le fonctionnement de la radio HD)

\*5: Reportez-vous à la page 209 pour plus d'informations sur le fonctionnement de AUX.

\*6: Cette option ne peut être sélectionnée qu'en cas de raccordement d'un tuner radio satellite SIRIUS (disponible en option). (Consultez la page 205 pour de plus amples informations sur le fonctionnement de la radio satellite SIRIUS)

\*7: Cette option ne peut être sélectionnée qu'en cas de raccordement d'un dispositif GPS (disponible en option). (Consultez la page 167 pour de plus amples informations sur le fonctionnement de la fonction de navigation routière assistée Area Shot)

### Régler le nom de station/titre de disque (Station Name/Title)

Vous pouvez définir le nom de la station ou le titre du CD que vous écoutez.



#### ATTENTION

- Les CD Texte ne sont pas paramétrables.
- Le paramétrage est impossible lorsqu'un tuner radio HD est connecté, ni durant la réception d'une radio satellite SIRIUS.

#### 1 Appuyez sur [SELECT] (Haut/Bas) pour sélectionner le nom de la station ou le titre (Station Name ou Title).

Le nom de la station ou le titre sera sélectionné sur la base des paramètres actuels du mode audio.

#### 2 Appuyez sur [ENTER].

Le mode de réglage du titre est activé.

#### 3 Appuyez sur [SCREEN] pour sélectionner le type de caractère.

Lorsque vous appuyez sur le bouton, le menu passe en revue les différents types, [ABC] (caractères alphabétiques majuscules), [123] (caractères numériques) ou [!"#] (symboles).



- 4** Appuyez sur [SELECT] (Droite/Gauche) pour sélectionner l'emplacement où vous souhaitez insérer le caractère.

Le caractère sera inséré à l'endroit où le curseur clignote.

Droite: déplace le curseur vers la droite.

Gauche: déplace le curseur vers la gauche.

- 5** Appuyez sur [SELECT] (Haut/Bas) pour sélectionner les caractères.

Haut: passe au type de caractère suivant.

Bas: revient au type de caractère précédent.

[Symbol] Valeur initiale [!]

! ↔ " ↔ # ↔ \$ ↔ % ↔ & ↔ ' ↔ ( ↔ )  
 ↔ \* ↔ + ↔ , ↔ \_ ↔ . ↔ / ↔ : ↔ ; ↔ <  
 ↔ = ↔ > ↔ ? ↔ @ ↔ ' ↔ \_ ↔  
 ! ↔ ...

[Upper-case alphabet characters] Valeur initiale [A]

A ↔ B ↔ C ↔ ... ↔ X ↔ Y ↔ Z ↔  
 A ↔ ...

[Numeric characters] Valeur initiale [1]

1 ↔ 2 ↔ 3 ↔ ... ↔ 8 ↔ 9 ↔ 0 ↔  
 1 ↔ ...

- 6** Appuyez sur [ENTER] pour mémoriser le titre.



## ATTENTION

- Pour modifier le type de caractère à saisir, répétez les étapes 3 et 5.
- Un titre peut contenir 16 caractères au maximum.
- Vous pouvez mémoriser 30 titres.
- Si vous dépassez le nombre de disques mémorisables, le système efface le contenu du disque dont la lecture est la plus éloignée dans le temps.

- 7** Appuyez sur [CUSTOM] ou [RTN] pour quitter le mode fonction.

## Supprimer le nom de station/ titre de disque (Station Name/ Title)

- 1** Maintenez le bouton [RTN] enfoncé pendant plus de deux secondes lorsque vous êtes en mode de réglage du titre.

Le système supprime le nom de station/titre de disque qui est affiché.

- 2** Appuyez sur [CUSTOM] ou [RTN] pour quitter le mode fonction.

## Régler la tonalité de référence (Guide Tone)

Par défaut, l'unité principale émet une tonalité bip lorsque vous appuyez sur un bouton. Vous pouvez désactiver la fonction Tonalité de référence en procédant comme suit:

- 1** Appuyez sur [SELECT] (Haut/Bas) pour sélectionner la tonalité de référence (Guide Tone).

- 2** Appuyez sur [ENTER].

Le mode de réglage de la tonalité de référence est activé.

- 3** Appuyez sur [SELECT] (Haut/Bas) pour activer ou désactiver la tonalité de référence (ON/OFF).

L'élément sélectionné sera mis en surbrillance.

- 4** Appuyez sur [CUSTOM] ou [RTN] pour quitter le mode fonction.

## Réglage de l'affichage de l'horloge (Clock ON/OFF)

Active ou désactive l'affichage de l'horloge (ON/OFF).

- 1** Appuyez sur [SELECT] (Haut/Bas) pour activer ou désactiver l'horloge (ON/OFF).

- 2** Appuyez sur [ENTER].

Le mode de réglage de l'affichage de l'horloge est activé.

- 3 Appuyez sur [SELECT] (Haut/Bas) pour sélectionner l'affichage de l'horloge (ON/OFF).**

L'élément sélectionné sera mis en surbrillance.

- 4 Appuyez sur [CUSTOM] ou [RTN] pour quitter le mode fonction.**

### ATTENTION

Vous pouvez également activer ou désactiver l'affichage de l'horloge en appuyant sur le bouton [6] lorsque l'appareil est éteint.

## Réglage de l'heure (Clock Adjust)

Cette unité principale utilise un format horaire de 12 heures.

- 1 Appuyez sur [SELECT] (Haut/Bas) pour sélectionner le réglage de l'horloge (Clock Adjust).**

L'élément sélectionné est mis en surbrillance.

- 2 Appuyez sur [ENTER].**

Le mode de réglage de l'horloge est activé.

- 3 Appuyez sur [SELECT] (Droite/ Gauche) pour afficher l'élément que vous souhaitez régler.**

Droite: réglage des minutes.  
Gauche: réglage des heures.

- 4 Appuyez sur [SELECT] (Haut/Bas) pour régler l'heure.**

Haut: avance l'heure.  
Bas: recule l'heure.

- 5 Appuyez sur [ENTER].**

- 6 Appuyez sur [CUSTOM] ou [RTN] pour quitter le mode fonction.**

## Réglage de l'affichage de l'écran de démonstration (Demo)

Vous pouvez définir les paramètres d'affichage de l'écran de démonstration.

Si l'affichage de l'écran de démonstration est activé, le système affiche successivement les menus de fonctionnement, de film vidéo, etc.

Si vous appuyez sur un bouton pendant l'affichage des écrans de démonstration, les écrans disparaissent et vous passez dans l'écran des fonctions audio. Si vous n'utilisez pas la fonction d'affichage du statut pendant 15 secondes, l'affichage retourne automatiquement à l'écran de démonstration.

- 1 Appuyez sur [SELECT] (Haut/Bas) pour sélectionner l'écran de démonstration (Demo).**

- 2 Appuyez sur [ENTER].**

Le mode de réglage de l'affichage de démonstration est activé.

- 3 Appuyez sur [SELECT] (Haut/Bas) pour sélectionner la démonstration (ON/OFF).**

L'élément sélectionné sera mis en surbrillance.

- 4 Appuyez sur [CUSTOM] ou [RTN] pour quitter le mode fonction.**

### ATTENTION

Par défaut, l'affichage de l'écran de démonstration est activé (ON). Nous vous recommandons de désactiver l'affichage de l'écran de démonstration après avoir installé l'unité principale.

## Réglage de la sensibilité de l'analyseur de spectre (S/A Sensitivity)

Vous pouvez modifier la sensibilité de l'analyseur de spectre.

**1 Appuyez sur [SELECT] (Haut/Bas) pour sélectionner la sensibilité de l'analyseur de spectre (S/A Sensitivity)**

**2 Appuyez sur [ENTER].**

Le mode de réglage de la sensibilité de l'analyseur de spectre est activé.

**3 Appuyez sur [SELECT] (Haut/Bas) pour sélectionner la sensibilité de l'analyseur de spectre.**

Lorsque vous appuyez sur le bouton, le menu passe en revue les sensibilités d'analyseur de spectre suivantes.

Low (faible) ↔ Mid (moyenne) ↔ Hi (élevée) ↔ Low (faible) ↔ ...

**4 Appuyez sur [ENTER].**

Les réglages sélectionnés seront appliqués.

**5 Appuyez sur [CUSTOM] ou [RTN] pour quitter le mode fonction.**

## Réglage des fonctions de la commande au volant (uniquement pour les États-Unis)

La commande au volant par défaut du véhicule ne fonctionne plus après l'installation du CD7000. Le site Web ECLIPSE (E-iSERV) fournit un logiciel qui vous permet d'activer la commande au volant, même lorsque l'unité principale est installée. Importez ce logiciel dans votre CD7000.

Pour de plus amples informations, contactez le point de vente de votre unité principale. En fonction de la marque et du modèle de votre véhicule, le matériel téléchargé sur le site Web peut s'avérer incompatible avec votre commande au volant. Consultez le point de vente de votre CD7000 pour des informations sur la compatibilité et les procédures d'installation. Pour télécharger et importer dans l'unité principale le logiciel de la commande au volant, procédez comme suit:

Visitez le site ECLIPSE.  
(URL: <http://www.e-iserv.jp>)

Téléchargez le logiciel de la commande au volant en suivant les instructions du site Web ECLIPSE (E-iSERV). (Étant donné que le matériel disponible sur le site Web peut s'avérer incompatible avec les commandes au volant de certaines voitures, veuillez à consulter les informations de compatibilité sur le site Web).

Copiez le logiciel téléchargé sur un CD-R ou une carte Memory Stick.

Importez-le dans l'unité principale.

La commande au volant est utilisable.

## Lecture des données de commande au volant (Aux États-Unis uniquement)

Les données de la commande au volant qui ont été téléchargées sur une carte mémoire Memory Stick ou un CD-R via E-iSERV (site Web) peuvent être chargées et sauvegardées dans l'unité principale.

**1 Appuyez sur [SELECT] (Haut/Bas) pour sélectionner les données de la commande au volant (Steering SW Data).**

**2 Appuyez sur [ENTER].**

Le mode de réglage de la commande au volant du spectre est activé.

**3 Appuyez sur [SELECT] (Haut/Bas) pour sélectionner les types de support.**

**4 Appuyez sur [ENTER].**

Le message "INSERT DISC" ou "INSERT Memory Stick" apparaît à l'écran et le panneau s'ouvre automatiquement.

**5 Insérez le CD-R ou la carte Memory Stick contenant les données de la commande au volant que vous souhaitez sauvegarder.**

**6 Appuyez sur [▲] (OPEN/EJECT) pour fermer le panneau avant.**

## 7 Appuyez sur [SELECT] (Haut/Bas) pour sélectionner les fichiers.

L'élément sélectionné sera mis en surbrillance.

## 8 Appuyez sur [ENTER].

Les données du CD-R ou du Memory Stick sont prêtes. [READING] est affiché à l'écran pendant la lecture.

Si la lecture des données fonctionne, [Completed] apparaît à l'écran. Si vous utilisez les données d'un CD-R, l'unité éjectera le disque automatiquement lorsque la lecture est terminée.

### MISE EN GARDE

- N'appuyez pas sur la touche de mise en marche ON/OFF de l'unité principale (et n'enlevez pas le panneau avant de l'unité principale) pendant la lecture des données. La lecture des données serait interrompue et les données pourraient être endommagées.
- Seul le bouton [VOL] peut être actionné lors de la lecture des données par le système.

### ATTENTION

<Si vous utilisez un Memory Stick>

- Voici comment sauvegarder les données téléchargées sur le site Web ECLIPSE (E-iSERV) dans des dossiers de la carte Memory Stick:

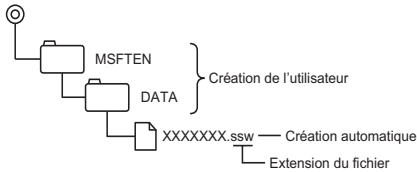

- Les fichiers importables dans l'unité principale sont créés automatiquement en cas de téléchargement sur le site Web E-iSERV.

<Si vous utilisez un CD-R>

- L'unité principale ne peut importer des fichiers à partir d'un CD-R que si ceux-ci possèdent des répertoires racine.

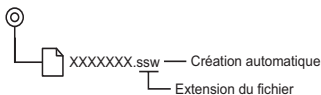

Voici les formats de disque utilisables:

- CD-ROM (MODE 1)
- CD-ROM (MODE2\_FORM 1)
- \*les CD-ROM écrits en MODE2\_FORM2 ne sont pas lisibles.

Lors d'une importation de données à partir d'un CD-R, l'importation prend beaucoup de temps si le CD-R contient un volume important d'autres données que les données à importer.

## Compatibilité avec diverses commandes au volant

Voici les informations de compatibilité des différents modes de l'unité principale et des commandes au volant installés dans votre véhicule:

Nom de la commande *1	Actionnement du bouton	Mode		
		Tuner	Mode disque	AUX
SEEK+	Appuyer brièvement	TUNE UP	TRACK UP	–
	Maintenir enfoncé	SEEK UP*2	FAST UP	–
SEEK-	Appuyer brièvement	TUNE DOWN	TRACK DOWN	–
	Maintenir enfoncé	SEEK DOWN*2	FAST DOWN	–
VOL+	Appuyer brièvement	Augmenter le volume	Augmenter le volume	Augmenter le volume
	Maintenir enfoncé	Augmente progressivement le volume	Augmente progressivement le volume	Augmente progressivement le volume
VOL-	Appuyer brièvement	Diminuer le volume	Diminuer le volume	Diminuer le volume
	Maintenir enfoncé	Diminue progressivement le volume	Diminue progressivement le volume	Diminue progressivement le volume
MODE	–	Passer au mode suivant	Passer au mode suivant	Passer au mode suivant

Nom de la commande *1	Actionnement du bouton	Mode	
		Divers	Hors tension
SEEK+	–	–	–
SEEK-	–	–	–
VOL+	Appuyer brièvement	Augmenter le volume	–
	Maintenir enfoncé	Augmente progressivement le volume	–
VOL-	Appuyer brièvement	Diminuer le volume	–
	Maintenir enfoncé	Diminue progressivement le volume	–
MODE	–	Passer aux différents modes audio	Sous tension en mode tuner

\*1: Les noms de commande varient en fonction de la marque et du modèle.

\*2: Si un tuner radio satellite SIRIUS (acheté séparément) est connecté, vous pouvez passer d'une catégorie à l'autre en mode satellite.

## **Réglage automatique du volume**

---

Le système peut régler automatiquement le volume en fonction des informations sur la vitesse du véhicule reçues par le GPS.

- 1 Appuyez sur le bouton [SELECT] (Haut/Bas) pour sélectionner le réglage automatique du volume (AVL Setting), puis appuyez sur [ENTER].**

Le mode de réglage automatique du volume est activé.

- 2 Appuyez sur le bouton [SELECT] (Haut/Bas) pour sélectionner le réglage automatique du volume (AVL Setting).**

Lorsque vous appuyez sur [SELECT], le menu passe en revue les options du réglage automatique du volume et l'élément sélectionné est mis en surbrillance.

OFF (désactivé) ↔ Low (faible) ↔ Mid (moyen) ↔ Hi (élevé)

- 3 Appuyez sur [CUSTOM] ou [RTN] pour quitter le mode fonction.**



### **ATTENTION**

---

- Le réglage du volume peut être retardé de quelques secondes lorsque vous réduisez la vitesse du véhicule.
  - Le volume du son peut ne pas toujours changer en fonction de la vitesse du véhicule par rapport à la qualité de la réception GPS.
-

## Comment utiliser l'unité principale lorsqu'un changeur de CD (disponible en option) est connecté

Ce chapitre examine l'utilisation d'un changeur CD (disponible en option) connecté à l'unité principale.

### Écoute d'un CD

#### 1 Passer en mode changeur de CD.

Pour de plus amples informations, reportez-vous à la section "Changement de mode audio", à la page 125.

### Passage à la piste suivante ou retour au début de la piste en cours de lecture

#### 1 Appuyez sur [SELECT] (Droite/Gauche) pendant plus d'une

Droite: passe à la piste suivante.  
Gauche: revient au début de la piste en cours de lecture.  
(Appuyez plusieurs fois pour revenir aux pistes précédentes.)

### Utilisation de la molette de commande

#### 1 Tournez le bouton [VOL].

Vers la droite:  
passe à la piste suivante.  
Vers la gauche:  
revient au début de la piste en cours de lecture.  
Tournez la molette plusieurs fois pour revenir aux pistes précédentes.

### Avance rapide/rembobinage

Avance rapide ou rembobinage du morceau en cours de lecture.

#### 1 Appuyez et maintenez enfoncé le bouton [SELECT] (Droite/Gauche).

Droite: avance rapide.  
Gauche: rembobinage.

### Lecture du début des pistes (SCAN)

#### 1 Appuyez sur [4 SCAN].

Si vous appuyez sur le bouton pendant moins d'une seconde, le changeur passe à la piste suivante et lit celle-ci pendant 10 secondes, puis il charge et lit la piste suivante pendant 10 secondes, et ainsi de suite, sur la totalité du CD, jusqu'à ce que vous appuyiez à nouveau sur le bouton. Maintenez le bouton enfoncé pendant plus d'une seconde pour lire les 10 premières secondes de la première piste de chaque CD chargé.

### ATTENTION

- Pour continuer la lecture d'une piste qui vous plaît, appuyez une nouvelle fois sur le bouton pour interrompre le balayage.
- Une fois que le disque a été entièrement balayé, la lecture ordinaire reprend à l'endroit où le balayage a débuté.

## Répétition d'une piste (REPEAT)

### 1 Appuyez sur [5 RPT].

Si vous appuyez sur le bouton pendant moins d'une seconde, le changeur répète la piste en cours de lecture jusqu'à ce que vous appuyiez une nouvelle fois sur le bouton. Maintenez le bouton enfoncé pendant plus d'une seconde pour répéter toutes les pistes du CD en cours de lecture.

## Lecture des pistes en ordre aléatoire (RANDOM)

### 1 Appuyez sur [6 RAND].

Si vous appuyez sur le bouton pendant moins d'une seconde, le changeur lit les pistes du CD en cours de lecture en ordre aléatoire jusqu'à ce que vous appuyiez une nouvelle fois sur le bouton. Maintenez le bouton enfoncé pendant plus d'une seconde pour lire en ordre aléatoire les pistes de tous les CD chargés dans le changeur sélectionné.



## ATTENTION

- En lecture aléatoire, appuyez sur [5 RPT] pour répéter la piste en cours. Pour annuler la répétition de la piste (et retourner en lecture aléatoire), appuyez une nouvelle fois sur [5 RPT].  
Durant la lecture d'une piste bien précise: répétition de la piste en cours de lecture.  
Durant la recherche d'une piste: répétition de la piste suivante.
- Il peut arriver qu'une piste soit lue (sélectionnée) deux ou trois fois d'affilée. Il ne s'agit pas d'un dysfonctionnement.
- Si vous sélectionnez l'une des fonctions suivantes - "Lecture du début des pistes", "Répétition d'une piste" et "Lecture des pistes en ordre aléatoire" -, un message [SCAN], [ALL SCAN], [REPEAT], [ALL REPEAT], [RANDOM] ou [ALL RANDOM] apparaît à l'écran pour indiquer la fonction en cours.

- La lecture aléatoire ne s'arrête pas si vous éjectez un CD.

## Passage au CD suivant ou précédent

### 1 Appuyez sur [SELECT] (Haut/Bas).

Haut:  
sélectionne le numéro de CD suivant.

Bas:  
sélectionne le numéro de CD précédent.

## Sélection d'un CD

Vous pouvez sélectionner le CD de votre choix parmi les CD chargés.

### 1 Appuyez sur [MODE] pendant plus d'une seconde.

### 2 Appuyez sur l'un des boutons [1] à [6].

Boutons	1	2	3	4	5	6
CD	1	2	3	4	5	6
	7	8	9	10	11	12

Pour sélectionner un CD portant les numéros 7 à 12, maintenez le bouton en question enfoncé un peu plus longtemps.

### 3 Appuyez sur [MODE] pendant plus d'une seconde pour quitter le mode de sélection directe.



## Comment utiliser le tuner lorsqu'un tuner radio HD disponible en option est connecté (uniquement pour les États-Unis)

### À propos de la radio HD

Si le tuner radio HD (radio haute définition) en option est connecté, la réception des émissions numériques et terrestres radio est possible. Si la diffusion numérique et terrestre est possible, la réception FM possèdera la même qualité qu'un CD, et la réception AM aura la même qualité sonore qu'une FM classique. Selon le statut de la réception, la radio HD peut également recevoir des émissions analogiques, ce qui signifie que la réception est toujours possible sans couverture numérique.

Pour mémoriser les stations, vous disposez d'une méthode automatique et d'une méthode manuelle. L'unité principale accepte en mémoire jusqu'à 24 stations: 6 en AM et 18 en FM (6 chacune pour FM1, FM2 et FM3.) (Réglage initial)

Reportez-vous à "Mode d'emploi du tuner", à la page 145 pour de plus amples informations sur les opérations suivantes:

- Écoute sur le tuner
- Sélection d'une station
- Enregistrement automatique des stations dans la mémoire (le mode de préréglage automatique: ASM)
- Mémorisation manuelle des stations
- Balayage des stations préréglées

Lors d'une réception numérique, [HD] apparaît à l'écran.

### Passage d'un affichage à un autre lors de la réception de la radio HD

Pendant la réception numérique, vous pouvez afficher le nom de la station ainsi que d'autres informations.

#### 1 Appuyez sur [SCREEN] pendant plus d'une seconde.

À chaque pression du bouton, le menu passe en revue les éléments suivants: station name (nom de la station) → title\* (titre) → artist\* (artiste) → album\* (album) → genre (genre).

\*: Selon la nature de l'émission diffusée, il est possible qu'aucune information ne soit affichée.



#### ATTENTION

Voici le nombre maximal de caractères affichables pour chaque élément du menu:

Nom complet: 48 caractères

Nom abrégé: 7 caractères

Titre de la chanson: 32 caractères

Nom de l'artiste: 32 caractères

Album: 32 caractères

Genre: 32 caractères

## Réglages de la réception radio HD

Il est possible de sélectionner la méthode de réception radio HD. Lorsque le tuner radio HD est connecté à cette unité principale pour la première fois, il est réglé sur [AUTO] (sélection numérique/analogique automatique).

**1 Appuyez sur [CUSTOM] pendant plus d'une seconde.**

Le mode de sélection du menu est activé.

**2 Appuyez sur le bouton [SELECT] (Haut/Bas) pour sélectionner FUNC, puis appuyez sur [ENTER].**

Le mode fonction est activé.

**3 Appuyez sur [SELECT] (Haut/Bas) pour sélectionner la radio HD.**

**4 Appuyez sur [ENTER].**

Affichage de l'écran de réglage de la réception.

**5 Appuyez sur [SELECT] (Haut/Bas) pour sélectionner Auto ou OFF.**

L'élément sélectionné sera mis en surbrillance.

Lorsque le tuner est réglé sur [AUTO], la réception numérique et la réception analogique sont automatiquement sélectionnées en alternance. Dans les régions ne permettant pas la réception numérique, la réception est automatiquement analogique afin d'éviter toute perte de réception. Lors d'une réception numérique, [HD] apparaît à l'écran. Ce message n'apparaît pas lors d'une réception analogique.

Lorsque le tuner est réglé sur [OFF], la réception est toujours analogique.

**6 Appuyez sur [ENTER].**

**7 Appuyez sur [FUNC] ou [RTN] pour quitter le mode fonction.**

## Mode d'emploi du tuner avec une radio satellite SIRIUS disponible en option (uniquement pour les États-Unis)

### À propos de la radio satellite SIRIUS

Si le tuner radio satellite SIRIUS est connecté, les émissions radio satellite peuvent être reçues.

Avec la radio satellite SIRIUS, plus de 100 canaux sont disponibles y compris des programmes sur la musique, le sport, les actualités et les divertissements.

Le canal peut être sélectionné dans différentes catégories, par exemple POP et ROCK, ou encore grâce à une sélection individuelle et manuelle des canaux de diffusion.

La réception de la radio satellite SIRIUS est tarifée; vous devez vous y abonner.

Il est possible de s'abonner via le site Web de la radio SIRIUS.

URL: <http://cdn.sirius.com>

#### ATTENTION

Pour en savoir plus sur l'utilisation et le réglage du tuner radio satellite SIRIUS, consultez le manuel de l'utilisateur du tuner radio satellite SIRIUS.

Vous pouvez mémoriser jusqu'à 24 stations dans l'unité principale.

### Sélection du mode radio

#### 1 Passez en mode radio satellite SIRIUS.

Pour de plus amples informations, reportez-vous à la section "Changement de mode audio", à la page 125.

### Sélection d'un canal

#### 1 Appuyez sur [RTN] pendant moins d'une seconde pour accéder aux bandes SR souhaitées.

Le menu affichera dans l'ordre les bandes radio SR1 → SR2 → SR3 → SR4 à chaque pression du bouton.

#### 2 Appuyez sur [SELECT] (Droite/Gauche) pour sélectionner un canal.

Droite: sélectionne le canal supérieur.  
Gauche: sélectionne le canal inférieur.

#### 3 Appuyez sur [SELECT] (Droite/Gauche) pendant plus d'une seconde pour lancer la recherche automatique de canaux.

La réception est activée pour tous les canaux de la catégorie sélectionnée. (Reportez-vous à la page 203 pour de plus amples informations sur la "Sélection des catégories".)

Droite: commence la recherche dans les canaux supérieurs.  
Gauche: commence la recherche dans les canaux inférieurs.

### Utilisation en mode rotatif

#### 1 Tournez le bouton [VOL].

Vers la droite: sélectionne les canaux supérieurs.  
Vers la gauche: sélectionne les canaux inférieurs.

### Sélection des catégories

Le canal peut être sélectionné parmi différentes catégories. Ex.: POP et ROCK. Consultez le site SIRIUS pour de plus amples informations sur les catégories.

#### 1 Appuyez sur [SELECT] (Haut/Bas) pendant moins d'une seconde.

Le menu affichera les catégories dans l'ordre suivant à chaque pression du bouton:

Haut: passe à la catégorie suivante.  
Bas: revient à la précédente catégorie.

## Sélection directe de canaux

Vous pouvez sélectionner le canal directement.

### 1 Appuyez sur [MODE] pendant plus d'une seconde.

Le système passera en mode de sélection directe des canaux.

### 2 Appuyez sur [SELECT] (Droite/Gauche) pour sélectionner le numéro du canal.

Droite: passe au numéro suivant.  
Gauche: revient au numéro précédent.

### 3 Appuyez sur [SELECT] (Haut/Bas) pour sélectionner le numéro de canal à introduire.

Lorsque vous appuyez sur le bouton, le menu passe en revue les types de support suivants.

0 ↔ 1 ↔ 2 ↔ 3 ↔ 4 ↔ 5 ↔ 6 ↔ 7 ↔  
8 ↔ 9 ↔ 0 ↔ ...

### 4 Appuyez sur [ENTER].

Début de la réception

## Mémorisation manuelle des canaux

Ce chapitre aborde la mémorisation des canaux sous les touches numérotées.

### 1 Appuyez sur [SELECT] (Droite/Gauche) pour sélectionner le canal à mémoriser.

### 2 Sélectionnez un bouton au choix, de [1] à [6], et maintenez-le enfoncé pendant plus de deux secondes.

Le canal est à présent mémorisé sous le bouton sélectionné. Répétez la procédure pour mémoriser manuellement d'autres canaux pour les boutons [1] à [6]. Ces boutons sont appelées boutons de préséglage.

## ATTENTION

Si vous déconnectez la batterie du véhicule (dans le cadre d'une réparation ou de l'enlèvement de l'unité principale), tous les canaux mémorisés sont perdus. Vous devrez les remémorer.

## Balayage des canaux préséglés

Cette fonction permet de lire tous les canaux des boutons de préséglage pendant cinq secondes chacun.

### 1 Appuyez sur [SELECT] (Bas) pendant plus d'une seconde.

[P SCAN] apparaît à l'écran et le système lit les canaux mémorisés sous les boutons de préséglage [1] à [6] pendant cinq secondes chacun.

### 2 Pour arrêter le mode de balayage des canaux mémorisés sur le canal de votre choix, appuyez à nouveau sur [SELECT] (Bas).

L'unité principale restera sur le canal de votre choix.

## Passage d'un affichage à un autre à l'aide de la radio satellite SIRIUS

### 1 Appuyez sur [SCREEN] pendant plus d'une seconde.

Lorsque vous appuyez sur le bouton, le menu passe en revue les éléments suivants:  
channel name (nom du canal) →  
category name (nom de la catégorie)  
→ title (titre) → artist (artiste) → album  
→ channel name (nom du canal) → ...

## ATTENTION

- Voici le nombre maximal de caractères affichables pour chaque élément du menu:  
Titre: 38 caractères  
Artiste: 38 caractères  
Album: 38 caractères  
Canal: 20 caractères  
Catégorie: 16 caractères
- Si aucun nom n'a été défini, le message NO\_DATA apparaît à l'écran.

## Affichage du numéro d'identification SIRIUS

Affiche le numéro d'identification SIRIUS. Ce numéro est nécessaire pour la souscription à des programmes etc.

**1 Appuyez sur [MENU] pendant plus d'une seconde.**

Le mode de sélection du menu est activé.

**2 Appuyez sur le bouton [SELECT] (Haut/Bas) pour sélectionner FUNC, puis appuyez sur [ENTER].**

**3 Appuyez sur [SELECT] (Haut/Bas) pour sélectionner le numéro d'identification SIRIUS (SIRIUS ID).**

L'élément sélectionné sera mis en surbrillance.

**4 Appuyez sur [ENTER].**

Le numéro d'identification SIRIUS s'affiche à l'écran.

**5 Appuyez sur [CUSTOM] ou [RTN] pour quitter le mode fonction.**

## Comment utiliser l'unité principale lorsqu'un adaptateur d'interface pour iPod® (disponible en option) est connecté

Vous pouvez connecter un iPod à l'unité principale au moyen d'un adaptateur d'interface (iPC-106) pour iPod disponible en option. Vous pourrez alors écouter des fichiers audio iPod et utiliser certaines fonctions iPod à partir de l'unité principale. Pour de plus amples informations sur le raccordement d'un adaptateur d'interface pour iPod, ainsi que sur les réglages et d'autres informations, consultez le MANUEL DE L'UTILISATEUR de l'adaptateur d'interface pour iPod.

iPod est uniquement destiné aux copies légales ou aux copies autorisées par le détenteur des droits. Ne volez pas la musique. iPod® est une marque déposée d'Apple Computer, Inc., enregistrée aux États-Unis et dans d'autres pays.

### Écoute de fichiers audio iPod

#### Si aucun iPod n'est connecté

##### 1 Connectez un iPod au moyen de l'adaptateur d'interface pour iPod.

L'iPod débute la lecture dès qu'il est connecté.

#### ATTENTION

- L'iPod lit le fichier audio qu'il était en train de lire avant d'être connecté. Si l'unité principale ne détecte pas le fichier audio qui était joué précédemment, il débute la lecture au premier fichier audio.
- Lorsque vous connectez l'iPod au moyen de l'adaptateur d'interface pour iPod disponible en option, "ECLIPSE" apparaît à l'écran de l'iPod. L'iPod n'est pas utilisable directement lorsque le message "ECLIPSE" est affiché.

#### MISE EN GARDE

- Débranchez les écouteurs et tous les autres accessoires de l'iPod avant de le connecter à l'adaptateur d'interface pour iPod. Si vous ne le faites pas, il est possible que l'iPod soit inutilisable à partir de l'unité principale.
- Si l'égaliseur de l'iPod a été personnalisé, le son peut être altéré lorsque l'iPod est connecté à l'adaptateur d'interface pour iPod disponible en option.

### Si un iPod est connecté

##### 1 Passez en mode iPod.

Pour de plus amples informations, reportez-vous à la section "Changement de mode audio", à la page 125.

#### Passage au fichier audio suivant ou retour au début du fichier audio en cours.

##### 1 Appuyez sur [SELECT] (Droite/Gauche) pendant moins d'une seconde.

Droite:  
passe au fichier audio suivant.  
Gauche:  
revient au début du fichier audio en cours. (Appuyez plusieurs fois pour les fichiers audio précédents)

#### Avance rapide/rembobinage

##### 1 Appuyez et maintenez enfoncé le bouton [SELECT] (Droite/Gauche).

Droite: avance rapide.  
Gauche: rebobinage.

## Recherche d'un fichier audio

Le mode de recherche de l'iPod peut être utilisé à partir de l'unité principale.

### 1 Appuyez sur le bouton [MODE] ou sur le bouton [1].

Le mode de recherche est activé.

### 2 Tournez le bouton [VOL] pour sélectionner l'option du mode de recherche.

Lorsque vous tournez le bouton [VOL], le menu passe en revue les options du mode de recherche dans l'ordre suivant.

PLAYLIST ↔ ALBUMS ↔ ARTIST ↔ GENRES ↔ SONG ↔ PLAY LIST

### 3 Appuyez sur [ENTER].

En fonction de l'option sélectionnée, les informations suivantes s'affichent à l'écran:

PLAY LIST: affichage de la liste de lecture sélectionnée sur l'iPod

ARTIST: affichage des noms d'artiste

ALBUMS: affichage des noms d'album

SONGS: affichage des noms des fichiers audio

GENRES: affichage des noms de genre

### 4 Tournez le bouton [VOL] pour sélectionner l'option du mode de recherche de votre choix, puis appuyez sur [ENTER].

Si SONGS est sélectionné, la chanson choisie sera jouée. Si vous sélectionnez une autre option du mode de recherche, poursuivez la sélection jusqu'à ce que vous ayez sélectionné une chanson.

L'iPod lit et répète tous les fichiers de la liste de sélection (liste de lecture, artiste, album et genres).

Après avoir sélectionné l'élément du mode de recherche désiré (ARTIST, ALBUM ou GENRES), appuyez sur le bouton [3] pour lire tous les fichiers de cet élément. Aucun fichier ne peut être lu même si le bouton [3] est pressé après avoir sélectionné PLAY LIST.

## ATTENTION

- Chaque option du mode de recherche affichera les informations suivantes avant les données relatives au fichier audio:

Mode de recherche	Ordre d'affichage
LISTE DE LECTURE	Play list → Song
ARTISTE	Artist → Album → Song
ALBUMS	Album → Song
GENRES	Genre → Artist → Album → Song

- L'option ALL sur iPod est affichée en mode de recherche PLAY LIST sur "ECLIPSE". Sélectionnez PLAY LIST pour lire tous les fichiers.

## Répétition d'un fichier audio (REPEAT)

### 1 Appuyez sur [5 (REPEAT)].

L'iPod répète le fichier audio en cours de lecture jusqu'à ce que vous appuyiez à nouveau sur le bouton.

## Lecture des fichiers audio en ordre aléatoire (RANDOM)

### 1 Appuyez sur [6 (RAND)].

Si vous appuyez sur le bouton pendant plus d'une seconde, l'iPod lit les fichiers audio en cours de lecture en ordre aléatoire jusqu'à ce que vous appuyiez une nouvelle fois sur le bouton.

Maintenez le bouton enfoncé pendant moins d'une seconde pour lire en ordre aléatoire les fichiers audio de l'iPod.

## ATTENTION

---

- Quand une des fonctions REPEAT et RANDOM est sélectionnée, un message tel que [RPT], [ALL RAND] ou [RAND] apparaît sur l'affichage pour vérifier la fonction en cours.
  - REPEAT et RANDOM fonctionnent tous les deux de la même manière que les modes REPEAT et SHUFFLE sur iPod.
- 

## Affichage de texte

---

L'affichage peut être activé afin de montrer le nom de l'album, le nom de l'artiste et le nom de la chanson.

### **1** Appuyez sur le bouton [SCREEN] pendant plus d'une seconde.

## ATTENTION

---

- Un texte enregistré avec des caractères autres qu'alphanumériques et des symboles ne peut pas être affiché.
  - Les caractères qui ne peuvent pas être affichés apparaissent sous forme de \* (astérisques).
  - S'il n'y a pas de texte stocké dans le fichier musique, [NO DATA] apparaîtra.
-



## Divers

### Raccordement de lecteurs audio portables à la prise AUX

Utilisez un cordon accessoire d'usage courant avec le connecteur RCA afin de raccorder un lecteur audio portable à la prise AUX (auxiliaire) de ce système.

**1 Mettez le lecteur audio portable sous tension et lancez la lecture.**

**2 Passez en mode AUX.**

Pour de plus amples informations, reportez-vous à la section "Changement de mode audio", à la page 125.

#### ATTENTION

- Lorsque le mode AUX est activé, mettre le lecteur audio hors tension ou débrancher le cordon de connexion peut engendrer des perturbations parasites susceptibles d'endommager les écouteurs du système. Pour éviter ces inconvénients, veillez à éteindre le système ou à quitter le mode AUX pour un autre mode avant d'éteindre ou de débrancher le lecteur audio portable.
- Les niveaux de sortie audio varient en fonction des appareils pouvant être connectés via cette méthode. Réglez minutieusement le volume jusqu'à ce que le niveau de sortie du lecteur connecté soit connu.
- Avant d'utiliser un lecteur audio portable dans un véhicule, lisez attentivement le manuel de l'utilisateur du lecteur et veillez à ce qu'il fonctionne correctement dans le véhicule.

### Sélection du système d'entrée

Lorsque vous utilisez un cordon AUX disponible en option (AUX105), vous pouvez sélectionner l'entrée RCA ou l'entrée du cordon AUX (AUX105) pour l'unité principale.

**1 Appuyez sur [MODE] pendant plus d'une seconde.**

Le système basculera entre l'entrée RCA et l'entrée du cordon AUX à chaque pression du bouton.

Entrée RCA (Entrée) ↔ Cordon AUX disponible (Sous-entrée)

### Modification de la sensibilité de l'entrée auxiliaire

Vous pouvez modifier la sensibilité du mode auxiliaire.

**1 Appuyez sur [CUSTOM] pendant plus de deux secondes.**

Le mode de sélection du menu est activé.

**2 Appuyez sur le bouton [SELECT] (Haut/Bas) pour sélectionner FUNC, puis appuyez sur [ENTER].**

Le mode fonction est activé.

**3 Appuyez sur [SELECT] (Haut/Bas) pour sélectionner la Sensibilité AUX.**

**4 Appuyez sur [ENTER].**

Le mode Sensibilité AUX est activé.

**5** Tournez le bouton [SELECT] (Haut/Bas) pour sélectionner le mode de sensibilité.

En tournant le bouton, vous passez en revue les modes de sensibilité suivants:

Low ↔ Mid ↔ Hi ↔ Low ↔ ...

 **ATTENTION**

---

Les modes de sensibilité des entrées se présentent comme suit:

Low (faible)	1 Vrms
Mid (moyen)	500 mVrms
Hi (élevé)	250 mVrms

---

**6** Appuyez sur [ENTER].

Les réglages sélectionnés seront appliqués.

**7** Appuyez sur [FUNC] ou [RTN] pour quitter le mode fonction.

## Affichage du code d'enregistrement de l'utilisateur

---

Le code d'enregistrement de l'utilisateur est le code d'identification unique de votre CD7000. Pour accéder au site Web ECLIPSE (E-iSERV), un code d'enregistrement d'utilisateur de 16 caractères est requis.

**1** Vérifiez que l'unité principale est en mode veille.

**2** Appuyez sur [SCREEN] pendant moins d'une seconde.

**3** Appuyez une nouvelle fois sur [SCREEN] pendant moins d'une seconde.

Les 16 caractères de votre code d'enregistrement d'utilisateur seront affichés.

 **ATTENTION**

---

Votre code d'enregistrement d'utilisateur est un code d'identification à 16 caractères composé de chiffres de 0 à 9 et de lettres de A à F.

---

## Si vous avez une question:

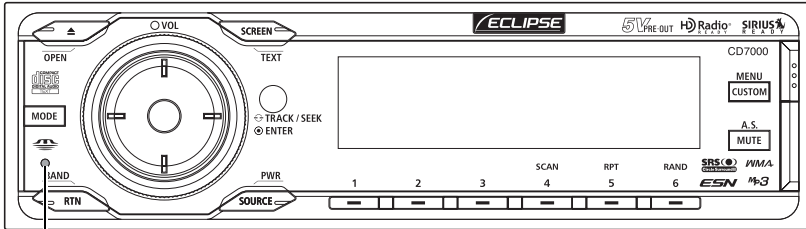

Bouton [RESET]

Vérifiez d'abord le point suivant avant de lancer le dépannage des problèmes.

### **! MISE EN GARDE**

Si un problème survient, par exemple l'unité principale ne répond à aucune pression de bouton ou l'affichage ne fonctionne pas correctement, appuyez sur [RESET] au moyen d'un trombone ou d'un objet similaire.

L'actionnement du bouton [RESET] effacera toutes les entrées de la mémoire. Les paramètres définis par défaut avant la livraison seront réinitialisés.

## Informations affichées (pour le dépannage)

Les informations du tableau suivant indiquent le statut du CD, du lecteur de carte mémoire Memory Stick, de la fonction Area Shot, de la radio Sirius et du changeur de CD. Consultez le tableau afin de prendre les mesures appropriées.

Contenu	Explication et mesure corrective	
INFO 1	L'OBTURATEUR DU LECTEUR CD EST OUVERT	Fermez l'obturateur.
INFO 2	LE MAGASIN NE CONTIENT AUCUN DISQUE	Aucun disque n'a été chargé dans le magasin ou le lecteur. Insérez un disque dans le magasin. (Insérez un disque musical)
INFO 3	LES DISQUES SONT SALES OU ENDOMMAGÉS	Le disque inséré est sale ou positionné en sens inverse. Vérifiez le sens du disque ainsi que sa propreté.
INFO 5	ERREUR MÉCANIQUE DU LECTEUR CD OU DU CHANGEUR CD	<ul style="list-style-type: none"> <li>Le lecteur CD ou le changeur CD ne fonctionne pas. Passez en revue la procédure d'enlèvement du magasin.</li> <li>Si vous n'arrivez pas à éjecter un magasin, demandez l'aide de votre revendeur.</li> </ul>
INFO 6	LA TEMPÉRATURE INTERNE DU LECTEUR CD ET DU CHANGEUR CD EST ÉLEVÉE (PROTÉGER LE CAPTEUR)	<ul style="list-style-type: none"> <li>La température interne du lecteur CD et du changeur CD est trop élevée pour permettre leur fonctionnement. Attendez leur refroidissement.</li> <li>Reprenez la lecture lorsque le message "High temperature sensed and CD stopped" disparaît. Si la lecture du CD est toujours impossible, demandez l'aide de votre revendeur.</li> </ul>
INFO 7	PANNE DU CIRCUIT D'ALIMENTATION INTERNE	<ul style="list-style-type: none"> <li>Éteignez puis rallumez la batterie (ACC) pour reprendre le fonctionnement.</li> <li>Si le problème persiste, veuillez contacter votre revendeur.</li> </ul>
LOAD		Le changeur CD vérifie la présence de CD après l'insertion d'un magasin dans le changeur.

MSINFO 1	VOUS AVEZ ESSAYÉ DE LIRE ET D'ENREGISTRER DES DONNÉES ALORS QU'AUCUN MEMORY STICK N'A ÉTÉ INSÉRÉ	Insérez une carte mémoire Memory Stick MG ou Memory Stick.
MSINFO 2	VOUS AVEZ ESSAYÉ DE LIRE UN MEMORY STICK INCORRECTEMENT FORMATÉ	Formatez la carte mémoire Memory Stick à l'aide de l'unité principale
MSINFO 6	UNE MEMORY STICK INCOMPATIBLE A ÉTÉ INSÉRÉ	Vérifiez que la carte mémoire Memory Stick peut être utilisée avec cette unité principale.
MSINFO 7	UN MEMORY STICK MG SANS DONNÉES AUDIO A ÉTÉ INSÉRÉ	Insérez une carte mémoire Memory Stick MG contenant des données audio.
MSINFO 8	VOUS AVEZ ESSAYÉ DE LIRE DES DONNÉES PROTÉGÉES EN LECTURE	Il est impossible de lire des données protégées en lecture.
MSINFO 9	LE MEMORY STICK MG QUE VOUS AVEZ ESSAYÉ DE LIRE POSSÈDE DES RESTRICTIONS DE LECTURE	Il est impossible de lire des données protégées en lecture.
FILE ERR	UN MEMORY STICK MG CONTENANT DES FICHIERS INCOMPATIBLES A ÉTÉ INSÉRÉ	Insérez une carte mémoire Memory Stick MG contenant des fichiers compatibles.
LOAD_MAP_DATA	DONNÉES DU MEMORY STICK ENDOMMAGÉS	Les données du Memory Stick ont été endommagées par l'activation de la touche de mise en marche pendant le processus d'importation des données.
AUTH_ERR	IMPOSSIBLE D'IMPORTER CORRECTEMENT LES DONNÉES D'AREA SHOT	Vérifiez les données du CD-R.
ANTENNA	L'ANTENNE SIRIUS EST DECONNECTÉE	Branchez l'antenne Sirius.
CALL 888-539-SIRIUS (APPELEZ 888-539-SIRIUS)	AUCUNE SOUSCRIPTION AU CANAL SELECTIONNÉ	Souscrivez à Sirius pour recevoir ce service de la radio satellite Sirius.
ACQUIRING	ÉCHEC DE RÉCEPTION DU SIGNAL RADIO SATELLITE SIRIUS	Sélectionnez un autre canal.
NO iPod	iPod N'EST PAS CONNECTÉ	Assurez-vous que l'iPod est connecté correctement.
READING...	l'iPod EST EN PHASE D'ENVOI DE DONNÉES	Attendez jusqu'à ce que le message disparaisse avant mettre en marche.
NO DATA	IL N'Y A AUCUN FICHIER MUSICAL STOCKÉ DANS l'iPod	Vérifiez la connexion avec l'iPod.
ERROR1	L'iPod A ARRÊTÉ D'ENVOYER DES DONNÉES POUR UNE CERTAINE RAISON	Vérifiez la connexion avec l'iPod.
ERROR2	LOGICIEL iPod NON SUPPORTÉ	Vérifiez le logiciel iPod.

Mode	Problème	Causes	Mesure corrective à prendre	Reportez-vous à la page
Tous	Son inaudible ou faible	Le volume est-il suffisamment élevé?	Augmentez le volume.	127
		La fonction Silence est-elle activée (MUTE)?	Désactivez la fonction Silence (MUTE).	127
		Le réglage de l'atténuateur ou de l'équilibre sonore est-il trop élevé ou trop faible?	Réglez l'atténuateur et l'équilibre sonore dans une position normale.	127
		Autres causes probables: le câble du signal audio ou un écouteur est endommagé.	Demandez à votre revendeur de régler le problème.	—
	L'appareil ne s'allume pas.	L'absence d'alimentation est-elle due à l'installation d'un nombre trop élevé d'appareils électriques?	Demandez à votre revendeur de régler le problème.	—
		Autres causes probables: la batterie du véhicule est déchargée, l'alimentation électrique ou la ligne d'interconnexion est coupée.	Demandez à votre revendeur de régler le problème.	—
	Les fréquences ou les titres mémorisés ont été supprimés.	Avez-vous déconnecté la batterie du véhicule pour une réparation ou une vérification?	Entrez-les à nouveau dans la mémoire.	146
		L'absence d'alimentation est-elle due à l'installation d'un nombre trop élevé d'appareils électriques?	Demandez à votre revendeur de régler le problème.	—
		Autres causes probables: la batterie du véhicule est déchargée, l'alimentation électrique ou la ligne d'interconnexion est coupée.	Demandez à votre revendeur de régler le problème.	—
	Aucune tonalité de référence.	La tonalité de référence est-elle désactivée?	Activez la tonalité de référence.	193
	La télécommande ne fonctionne pas.	La batterie est-elle faible?	Remplacez la batterie.	149
		La batterie est-elle installée en polarité inverse?	Réinstallez la batterie dans le bon sens.	149
		Le photorécepteur de la télécommande est-il exposé au rayonnement solaire?	Utilisez la télécommande à proximité du récepteur.	—
Autre cause probable: la télécommande est défectueuse.		Demandez à votre revendeur de régler le problème.	—	

## Autres informations

Mode	Problème	Causes	Mesure corrective à prendre	Reportez-vous à la page
CD	Impossible d'insérer le disque. Le disque est éjecté dès que vous essayez de l'insérer. Ou vous n'arrivez pas à éjecter le disque. Vous ne parvenez pas à changer de disque.	Le disque possède-t-il une étiquette ou un cachet supplémentaire?	N'apposez aucune étiquette ni aucun cachet sur le disque.	129
		Le disque présente-t-il des bords non rognés, des déformations ou des zones endommagées?	Essayez d'insérer un nouveau disque. Éliminez toute imperfection. N'utilisez pas de disques déformés ou endommagés.	129
	Le son saute. Le son est intermittent. Le son est de mauvaise qualité.	Le disque est-il endommagé? (rayé, tordu, etc.)	Essayez un autre disque. N'utilisez pas un disque endommagé.	129
		Le disque est-il propre?	Nettoyez le disque.	130
		L'angle de montage du lecteur est-il correct? Le lecteur est-il correctement fixé?	Demandez à votre revendeur de régler le problème.	—
		La route empruntée est-elle accidentée?	Évitez d'utiliser l'appareil lorsque la route est accidentée.	122
	Vous ne parvenez pas à éjecter le disque.	Si vous ne connaissez pas la cause	Appuyez sur [▲ OPEN/EJECT] pendant plus de cinq secondes après avoir ouvert le panneau avant.	—
	Tuner	Il ne reçoit aucune station ou le son est statique.	L'antenne est-elle rentrée?	Dépliez l'antenne.
Le tuner est-il correctement réglé sur une station?			Sélectionnez une station.	145
Êtes-vous en dehors de la zone de réception des stations préréglées?			Sélectionnez une station locale. (Il se peut qu'aucune station locale ne soit disponible dans la région que vous traversez)	145
Utilisez-vous simultanément dans le véhicule une autre unité principale, par exemple un ordinateur ou un téléphone portable?			Évitez d'utiliser ces appareils en même temps que l'unité principale.	—
Autres problèmes éventuels: un câble de l'antenne est distendu ou débranché, le câblage de l'antenne est défectueux.			Demandez à votre revendeur Eclipse de régler le problème.	—

# Caractéristiques techniques

## <GÉNÉRALITÉS>

Alimentation	14,4 V CC (11-16V)
Débit de courant	3A
Dimensions (l x H x P)	
Unité principale encastrée	7" x 2" x 6-1/8" (178 x 50 x 155 mm)
Masse (poids)	Env. 1,7 kg
Plage de température de fonctionnement	-20°C à +65°C (-4°F à +149°F)
Plage de température de stockage	-40°C à +85°C (-20°F à +185°F)

## <TUNER FM>

Gamme de fréquences	
États-Unis:	87,75~107,9 MHz (intervalle de 0,2 MHz)
Asie:	87,5~108 MHz (intervalle de 0,05 MHz)
Australie:	87,5~108 MHz (intervalle de 0,1 MHz)
Amérique latine:	87,75~107,9 MHz (intervalle de 0,1 MHz)
Sensibilité utilisable	15 dBf
Seuil de sensation douloureuse 50 dB	24 dBf
Réponse de fréquence	30~15000 Hz, $\pm 3$ dB
Séparation stéréo	38 dB (1 kHz)

## <TUNER AM>

Gamme de fréquences	
États-Unis:	530~1710 kHz (intervalle de 10 kHz)
Asie:	522~1629 kHz (intervalle de 9 kHz)
Australie:	522~1710 kHz (intervalle de 9 kHz)
Amérique latine:	530~1710 kHz (intervalle de 10 kHz)
Sensibilité utilisable	22 $\mu$ V

## <SECTION CD>

Réponse de fréquence	20 Hz~20 kHz, $\pm 3$ dB
Pleurage et scintillement	En dessous des seuils mesurables
Séparation stéréo	85 dB
Rapport signal-bruit (niveau acoustique pondéré A)	100 dB
Plage dynamique	98 dB
Distorsion harmonique	0,008%

## <SECTION CARTE MEMORY STICK>

Réponse de fréquence	20 Hz~20 kHz $\pm 3$ dB
Rapport signal-bruit (niveau acoustique pondéré A)	100 dB
Distorsion harmonique	0,008%

## <AMPLIFICATEUR AUDIO>

Puissance de sortie	14W x 4 (20 Hz~20 kHz, 1% THD, 4 $\Omega$ , Vcc=14,4V) Max. 50W x 4
Niveau/impédance de sortie	Impédance en sortie de ligne 8V/55 $\Omega$
Intensité	+10 dB à 100 Hz/+6 dB à 10 kHz

## Comment contacter le service clientèle

Si le produit nécessite une réparation, veuillez contacter le revendeur Eclipse suivant près de votre domicile.

### <États-unis/CANADA>

Fujitsu Ten Corp. of America  
19600 South Vermont Avenue, Torrance, CA 90502  
Téléphone: 1-800-233-2216 (Information)

### <AUSTRALIE>

Fujitsu Ten (Australia) PTY LTD.  
89 Cook Street Port Melbourne, Victoria 3207, Australia  
Téléphone: 1800 211 411

### <MALAISIE>

CSE Automotive Technologies Sdn. Bhd.  
Level 5, Axis Plaza, Jalan U1/44, Glenmarie, 40150 Shah Alam,  
Selangor D.E., Malaisie.  
Téléphone: 03-5569-4200  
Fax: 03-5569-4201

### <SINGAPOUR>

Cobra Singapore Pte Ltd  
#07-02, King's Centre 390, Havelock Road Singapour 169662  
Téléphone: 6737 2568  
Fax: 6737 9538

### <CORÉE>

Transpectra Co., Ltd.  
115-16 nonhyun dong kangnam ku Séoul, Corée.  
Téléphone: 02-540-4595  
Fax: 02-2-540-4666

### <TAIWAN>

Sentrek Taiwan, LTD.  
1, 9F, Lane 155, Section 3, Peishen RD., Shenkeng, Taipei Hsien, 222  
Taiwan, R.O.C.  
Téléphone: 02-2662-8110  
Fax: 02-2662-8117

### <THAÏLANDE>

Safe-T-Cut (Thaïlande) Co., Ltd.  
114/9 Soi Suwansawadi, Thungmahamek, Rama 4 Rd., Sathorn,  
Bangkok 10120, Thaïlande.  
Téléphone: 02-671-9610-12  
Fax: 02-671-9614



# IMPORTANT

**ENREGISTREZ VOTRE  
"KEY CD" OU "MEMORY  
STICK (SECURITY CODE)"  
ICI...**

---

---

---

**ENREGISTREZ ICI VOTRE  
"KEY CD" OU "MEMORY STICK  
(SECURITY CODE)" AVEC VOTRE  
MANUEL DE L'UTILISATEUR**

## Medidas de seguridad para el uso del CD7000

A continuación se detallan los símbolos de advertencia y precaución que se utilizan en el manual y en el CD7000. Indican la forma segura y correcta de manipular el producto para evitar lesiones personales al usuario y a otras personas y para evitar el deterioro del producto.

Antes de leer el manual, se recomienda leer y comprender la información importante que aparece en este apartado.



### Advertencia

Este símbolo indica una situación en la que una manipulación incorrecta o el caso omiso del mismo puede dar como resultado lesiones personales graves e incluso mortales.



### Precaución

Este símbolo indica una situación en la que la manipulación incorrecta o el caso omiso del mismo puede dar como resultado lesiones personales o el deterioro del producto.

Lea con atención todo el material (manuales y garantías) que se suministra con el producto.

Eclipse no asume ninguna responsabilidad por un comportamiento insatisfactorio del producto como consecuencia del incumplimiento de estas instrucciones.



## ADVERTENCIA

- **No modifique el sistema con el fin de utilizarlo con un uso distinto al especificado. Además, se deben seguir los procedimientos de instalación aquí descritos. Eclipse no se hace responsable de daños como lesiones graves, muerte o deterioro del producto a consecuencia de una instalación con fines de uso distinto del previsto.**
- **Esta unidad principal requiere 12 V de CC y se debe instalar exclusivamente en un vehículo con un sistema eléctrico con toma de tierra negativa de 12 V. Cualquier otro tipo de instalación puede provocar un incendio u otros daños graves en la unidad principal y en el vehículo.**
- **No instale nunca esta unidad principal en lugares donde pueda interferir con la operación segura del vehículo. No obstruya nunca la visión del conductor. No instale la unidad principal donde pueda interferir con el funcionamiento de los frenos, la dirección o cualquier unidad principal de seguridad, incluidos los cinturones de los asientos y los airbags.**
- **Antes de realizar orificios en el vehículo para la instalación, es preciso verificar las ubicaciones de las tuberías, depósitos, cableado eléctrico y otros sistemas y componentes del vehículo para garantizar que no causarán interferencias o contacto. Además, se deberán adoptar también medidas de prevención contra oxidación y fugas en la zona de perforación. De lo contrario, puede producirse un incendio o una descarga eléctrica.**
- **Cuando instale la unidad principal, no extraiga ni altere los elementos de sujeción del vehículo tales como tuercas, pernos, tornillos, grapas y accesorios. Nunca desinstale, mueva o modifique el cableado existente del vehículo, incluidas las tomas de tierra eléctricas y las correas. La alteración de los componentes del vehículo puede resultar en un funcionamiento inseguro.**
- **Antes de la instalación, extraiga el terminal de batería negativo (-) para evitar descargas, formación de arcos eléctricos, incendios y daños en el cableado del vehículo y la unidad principal que está instalando.**
- **Asegure el cableado con una cinta o tiras de plástico para que los cables no interfieran con el funcionamiento del vehículo, incluido el pedal de freno, la caja de cambios y la dirección. Coloque los cables de modo que no se rocen, raspen ni dañen al mover los componentes del vehículo, incluidos los asientos eléctricos.**
- **Para evitar daños en la unidad principal y el vehículo (incluido un incendio), no suministre nunca corriente eléctrica a la unidad principal instalada de modo que sobrecargue la capacidad del circuito existente en el vehículo. No deje nunca sin aislar un cable de alimentación de corriente o una conexión. Instale siempre los fusibles, interruptores de circuitos y relés suministrados.**

**ADVERTENCIA**

- Los airbags constituyen una unidad fundamental de seguridad. No instale nunca una unidad principal de modo que pueda alterar el cableado de los airbags o interferir en la trayectoria de los mismos. Los airbags deben funcionar correctamente si se produce un accidente.
- Cuando haya finalizado la instalación, compruebe que los sistemas eléctricos del vehículo funcionan correctamente, incluidas las luces, la bocina, las luces de freno y los intermitentes de emergencia.
- Por su seguridad, no utilice un taladro sin guantes o gafas de seguridad. La suciedad o la ruptura de una broca puede causar heridas oculares graves e incluso ceguera.
- Ponga cinta aislante en los extremos de todos los cables, incluso si no se utilizan. Un aislamiento adecuado evita la formación de arcos eléctricos, descargas e incendios.
- Algunas unidades principales utilizan pilas. No instale nunca una unidad principal con pilas accesibles para los niños. En el caso de ingestión de una pila, acuda al médico inmediatamente.
- Cuando el vehículo esté en movimiento, no aparte nunca la vista de la carretera para realizar ajustes en la unidad principal. Debe prestar atención a la carretera para evitar accidentes. No permita que la operación o el ajuste de la unidad principal le distraigan de una conducción correcta.
- El conductor no debe mirar a la pantalla mientras conduce. Se puede producir un accidente si no se presta atención a la carretera.
- No coloque objetos extraños en la ranura de carga de la Memory Stick o del disco, ya que se podrían producir incendios o descargas.
- No desmonte ni modifique la unidad principal. Se pueden producir accidentes, incendios o descargas.
- No permita la entrada de agua u otros objetos extraños en las partes internas de la unidad principal. Se pueden producir humos, incendios o descargas.
- Procure recordar la ubicación del control remoto. Pueden ocurrir accidentes de tráfico o problemas en la conducción si el control remoto se cae debajo de los pedales, etc., cuando se detiene el vehículo o cuando da una curva.
- No lo utilice si está roto (la pantalla no se ilumina ni produce sonidos). Se pueden producir accidentes, incendios o descargas.
- Sustituya siempre los fusibles con otros de idéntica capacidad y características. No utilice nunca un fusible de mayor capacidad que el original. La utilización de un tipo incorrecto de fusible causar un incendio o daños graves.
- Si entran objetos extraños o agua en la unidad principal, saldrá humo. Si se desprende un olor extraño, detenga su funcionamiento de inmediato y póngase en contacto con su distribuidor. Pueden producirse accidentes, incendios o descargas si continúa utilizando el producto en estas condiciones.
- El conductor no debe cambiar la Memory Stick o el CD mientras conduce. Puesto que puede haber un accidente si no se presta atención a la carretera, detenga primero el coche en un lugar seguro y realice entonces el cambio.
- Las bolsas de plástico y los envoltorios pueden causar asfixia y la muerte. Manténgalas alejadas de los niños. No se ponga nunca una bolsa en la cabeza o la boca.

**⚠ PRECAUCIÓN**

- El cableado y la instalación de esta unidad principal requieren experiencia y conocimientos. Se recomienda que la instalación la realice un profesional. Consulte a su distribuidor o a un instalador profesional. Un cableado incorrecto puede dañar la unidad principal o interferir con una operación segura del vehículo.
- Use únicamente los accesorios especificados. El uso de otras piezas podría dañar la unidad principal o provocar que las piezas se desprendan de la unidad principal.
- No instale la unidad principal en lugares en los que se acumule condensación (alrededor de la manguera del aire acondicionado, etc.), entre en contacto con agua o en condiciones de humedad elevada, polvo o humo aceitoso. Si en la unidad principal entra agua, humedad, polvo o humo aceitoso pueden producirse humos, incendios o fallos de funcionamiento.
- No instale la unidad principal en lugares en los que no se pueda sujetar convenientemente o donde haya fuertes vibraciones. Además, si va a instalar la unidad principal con cinta de doble cara, limpie primero los restos de suciedad y cera de la zona de instalación. De lo contrario, la unidad principal se podría aflojar por las vibraciones durante la conducción, causando problemas y pudiendo causar accidentes de tráfico o lesiones.
- No la instale en lugares con luz solar directa o donde reciba aire caliente directamente de la calefacción. Esto podría aumentar la temperatura del interior de la unidad principal y provocar incendios y fallos de funcionamiento.
- No bloquee el ventilador, el difusor o las aberturas de la calefacción de la unidad principal. Si se bloquea el ventilador, el difusor o las aberturas de la calefacción se puede sobrecalentar el interior y causar incendios.
- Realice la conexión tal como se especifica en el manual de instalación. Si no se conecta adecuadamente, se pueden provocar incendios o accidentes.
- Si instala la unidad principal en vehículos con airbags, compruebe las indicaciones del fabricante en cuanto a su funcionamiento antes de utilizarlos. Es posible que los airbags no funcionen correctamente.
- Efectúe el cableado de forma que los cables no resulten atrapados por las piezas móviles como los railes de los asientos y atornille las piezas del cuerpo del vehículo. Se pueden producir accidentes, incendios y descargas eléctricas a causa de la desconexión y cortocircuitos.
- Realice el cableado de forma que los cables no entren en contacto con las piezas metálicas. El cable podría dañarse por el contacto con las piezas metálicas y causar incendios y descargas.
- Evite las superficies calientes cuando realice el cableado de la unidad principal. Las temperaturas elevadas pueden dañar el cableado, causando cortocircuitos, formación de arcos eléctricos e incendios.
- Si modifica el lugar de instalación de la unidad principal, consulte a su distribuidor al respecto para mayor seguridad. Es necesario disponer de experiencia para desinstalar y instalar la unidad.
- Mantenga el volumen a un nivel razonable para poder escuchar los sonidos del exterior del vehículo, como sonidos de aviso, voces y sirenas. Si no lo hace podría sufrir un accidente.
- Procure que las manos y los dedos no se queden atrapados cuando ajuste el ángulo de inclinación o al cerrar la pantalla. Podría resultar herido.
- No coloque las manos ni los dedos en la ranura de abertura de la Memory Stick o el disco para evitar lesiones.
- No toque la parte disipadora de calor del amplificador para evitar quemaduras.
- No recargue las pilas secas. Las pilas secas se podrían romper y causar lesiones.
- No utilice pilas distintas a las especificadas ni mezcle pilas nuevas con gastadas. Si la pila se rompe o tiene una fuga, podría causar heridas o contaminar el entorno.

 **PRECAUCIÓN**

- Cuando introduzca las pilas en la unidad principal, preste atención a la polaridad (positivo/negativo) e insértelas de la forma adecuada. Si las polaridades de la pila son incorrectas, podrían provocar heridas y contaminar el entorno a causa de rupturas y fugas.
- Sustituya las pilas usadas tan pronto como sea posible para que no tengan fugas y dañen la unidad principal. La fuga de una pila puede quemarle la piel o los ojos. Lávese las manos después de manipular las pilas.
- Si la solución alcalina de las pilas secas entra en contacto con la piel o la ropa, lávese con agua limpia. Si la solución le entra en los ojos, lávese con agua y acuda de inmediato a un médico.
- Cuando elimine pilas secas de litio, coloque cinta aislante en los terminales positivo y negativo y deséchelas a continuación de acuerdo con las normativas locales. Se pueden causar cortocircuitos, incendios y roturas si las elimina y entran en contacto con otros objetos conductores de electricidad como piezas metálicas, etc.
- No corte, desmonte ni caliente las pilas ni las arroje al fuego o al agua. Se pueden producir incendios y lesiones a causa de la ruptura de la pila y de fugas.
- Guarde el control remoto en un lugar alejado de la luz solar directa, temperaturas altas y elevados niveles de humedad. La carcasa podría deformarse y romper o causar fugas en las pilas.
- Utilice esta unidad principal sólo para el interior del vehículo. Podrían provocarse descargas o lesiones.
- Preste atención a la posición del volumen cuando encienda la unidad. Podría sufrir lesiones de oído si se emite un sonido demasiado elevado al encender la unidad.
- No manipule la unidad en condiciones anormales como cuando el sonido está interrumpido o distorsionado. Podría causar un incendio.
- Esta unidad principal utiliza luz láser invisible. No desmonte ni modifique la unidad principal. Si tiene algún problema, póngase en contacto con su distribuidor. Si modifica la unidad principal podría recibir emisiones láser (empeorando la visión) o causar accidentes, incendios o descargas.
- Si la unidad principal se cae o si las partes decorativas están rotas, apague la unidad y póngase en contacto con su distribuidor. Si utiliza la unidad en estas condiciones, puede causar incendios o descargas.

# *RECORDATORIO*

# Tabla de contenido

Medidas de seguridad para el uso del CD7000 .....	218	I
Precauciones de funcionamiento .....	230	II
Nombres de los controles y las piezas .....	231	III
Cómo utilizar el reproductor de CD/MP3/WMA .....	237	IV
Cómo utilizar el reproductor de Memory Stick .....	247	V
Cómo utilizar el sintonizador de radio .....	253	VI
Utilización del control remoto .....	256	VII
Procedimiento de operación de seguridad de ESN .....	259	VIII
Desmontaje del panel frontal .....	267	IX
Cómo utilizar la función Area Shot (sólo EE.UU. y Canadá) .....	268	X
Cómo utilizar el control de audio .....	277	XI
Cómo utilizar el modo de ajuste de sonido .....	279	XII
Realizar cambios con el modo de ajuste de visualización ...	294	XIII
Realizar cambios con el modo de función .....	300	XIV
Cómo utilizar la unidad principal con un cambiador de CD opcional ...	307	XV
Cómo utilizar el sintonizador con un sintonizador de radio de alta definición opcional (Sólo EE.UU.) ....	309	XVI
Cómo utilizar el sintonizador con un sintonizador de radio por satélite SIRIUS opcional (Sólo EE.UU.) ....	311	XVII
Cómo utilizar la unidad principal con un adaptador de interfaz para iPod® opcional ...	314	XVIII
Otros .....	317	XIX
Si tiene alguna pregunta: .....	319	XX
Especificaciones .....	323	XXI
Cómo ponerse en contacto con el servicio al cliente .....	324	XXII

# Tabla de contenido

<b>Medidas de seguridad para el uso del CD7000</b> .....	<b>218</b>
<b>Precauciones de funcionamiento</b> .....	<b>230</b>
Notas sobre la operación.....	230
<b>Nombres de los controles y las piezas</b> .....	<b>231</b>
Encendido y apagado.....	233
Cambio de los modos de audio.....	233
Ajuste del volumen.....	235
Cambio a los modos rotatorios.....	235
Creación de un acceso directo.....	235
Cambio de pantalla.....	236
Función de ayuda para el funcionamiento.....	236
<b>Cómo utilizar el reproductor de CD/MP3/WMA</b> .....	<b>237</b>
Acerca de los discos compactos.....	237
Acerca de los CD nuevos.....	237
Acerca de los accesorios de los CD.....	238
Acerca de los CD prestados.....	238
Cómo extraer los CD.....	238
Acerca de los CD con formas irregulares.....	238
Acerca de la limpieza de un CD.....	238
Acerca de MP3/WMA.....	239
¿Qué es un archivo MP3/WMA?.....	239
Estándares de archivos MP3/WMA reproducibles.....	239
Estándares de archivos WMA reproducibles.....	239
Etiqueta ID3/WMA.....	239
Soporte.....	240
Formato de los discos.....	240
Nombres de los archivos.....	240
Multisesiones.....	241
Reproducción de MP3/WMA.....	241
Visualización del tiempo de reproducción de MP3/WMA.....	241
Visualización del orden de los nombres de archivos/carpetas de archivos MP3/WMA.....	241
Escucha de un CD.....	242
PISTA (ARCHIVO) SIGUIENTE/ANTERIOR.....	243
CARPETA SIGUIENTE/ANTERIOR.....	243
AVANCE/RETROCESO RÁPIDO.....	243
EXPLORAR/REPETIR/ORDEN ALEATORIO.....	244
EXPLORAR/REPETIR/ORDEN ALEATORIO DE CARPETAS.....	244
VISUALIZACIÓN DEL TÍTULO.....	245
Expulsión del disco.....	246



<b>Cómo utilizar el reproductor de Memory Stick .....</b>	<b>247</b>
Acerca de las tarjetas de memoria Memory Stick .....	247
Acerca de la limpieza de las tarjetas Memory Stick .....	249
Escuchar una tarjeta MG Memory Stick .....	250
Avance hasta la pista siguiente o regrese al principio de la pista en reproducción ...	250
Operaciones durante el modo rotario.....	250
Avance/retroceso rápido.....	251
Reproducción del comienzo de las pistas (SCAN).....	251
Repetición de la misma pista (REPEAT).....	251
Reproducción de pistas en orden aleatorio (RANDOM).....	251
Visualización del título .....	251
Formatear una MG Memory Stick (formateo rápido).....	252
Expulsión de la Memory Stick .....	252
<b>Cómo utilizar el sintonizador de radio .....</b>	<b>253</b>
Escuchar el sintonizador de radio .....	253
Sintonizar una emisora.....	253
Operaciones durante el modo rotario .....	253
Introducción automática de emisoras en la memoria (modo de preselección automática: ASM).....	254
Memorización manual de las emisoras .....	254
Exploración de emisoras predefinidas.....	254
Cambio de la sensibilidad de recepción para la búsqueda automática.....	255
Cambio de la ubicación de la banda de radio .....	255
<b>Utilización del control remoto.....</b>	<b>256</b>
Precauciones de uso del control remoto .....	256
Limpieza del control remoto .....	256
Sustitución de la pila.....	257
<b>Procedimiento de operación de seguridad de ESN.....</b>	<b>259</b>
Acerca de ESN .....	259
Cómo cambiar el tipo de seguridad (seguridad con CD clave/seguridad con Memory Stick).....	259
Cómo utilizar la seguridad de ESN (CD clave).....	259
Cómo programar el CD clave.....	259
Cómo cancelar el CD clave.....	260
Cómo cambiar el CD clave .....	260
Cómo reanudar la operación normal (seguridad de ESN desbloqueada) .....	260
¿Qué ocurre si se introduce un CD incorrecto?.....	261
Cómo utilizar la seguridad de ESN (Memory Stick) .....	262
Cómo grabar un código de seguridad .....	262
Cómo cancelar la seguridad con Memory Stick .....	262
Cancelar la función de seguridad introduciendo el código de seguridad.....	262
Cancelar la función de seguridad usando la Memory Stick .....	263

Cómo cambiar la Memory Stick.....	264
Cómo reanudar la operación normal (seguridad de ESN desbloqueada).....	264
Cancelar el bloqueo de seguridad de ESN introduciendo el código de seguridad .....	264
Cancelar el bloqueo de seguridad de ESN con la Memory Stick.....	264
¿Qué ocurre si la Memory Stick o el código de seguridad son incorrectos? .....	265
Cómo utilizar la seguridad con ACC.....	265
Cómo conectar/desconectar el indicador de seguridad .....	266
Cómo leer el número de serie electrónico.....	266
<b><i>Desmontaje del panel frontal.....</i></b>	<b>267</b>
Utilización del panel desmontable .....	267
Cómo extraer el panel desmontable .....	267
Cómo colocar el panel desmontable.....	267
<b><i>Cómo utilizar la función Area Shot (sólo EE.UU. y Canadá).....</i></b>	<b>268</b>
Acerca de Area Shot .....	268
Para utilizar la función Area Shot.....	268
Datos de mapas.....	269
GPS (Global Positioning System) .....	269
Lectura de los datos de Area Shot .....	270
Cambio del mode Area Shot .....	271
Configuración de la pantalla Area Shot .....	272
Cambio de mapa .....	273
Volver a desplazarse por la información de texto.....	273
Cambio de la pantalla Area Shot.....	273
Visualización de la proximidad de POI .....	273
Selección de una categoría POI .....	273
Visualización de información de POI .....	274
Ajuste de la simulación de rutas.....	274
Operaciones cuando hay conectada una unidad de GPS opcional .....	274
Cambio automático de mapas .....	275
Tono de guía.....	275
<b><i>Cómo utilizar el control de audio .....</i></b>	<b>277</b>
Cambio a los modos de control de audio .....	277
<b><i>Cómo utilizar el modo de ajuste de sonido.....</i></b>	<b>279</b>
Acerca del modo de ajuste de sonido .....	279
Acerca del ecualizador paramétrico.....	280
Acerca de la alineación de tiempo .....	281
Acerca del cruce .....	281
Acerca de la personalización de los efectos sonoros de E-iSERV .....	283
Cambio al modo de ajuste de sonido .....	284
Ajuste de Circle Surround II (CSII) .....	284
Ajuste del ecualizador paramétrico (PEQ) .....	284
Selección de un modo de ecualización de la memoria .....	286
Medición/visualización de las características de frecuencia .....	286
Visualización de los resultados de la medición.....	287

Para grabar los resultados de la medición en la Memory Stick .....	287
Ajuste de la alineación de tiempo (Time Alignment) .....	288
Ajuste de cruce (X-Over) .....	288
Ajuste del armonizador múltiple (Harmonizer) .....	290
Ajuste no atenuante (NF Setting) .....	290
Ajuste de la fase no atenuante (Phase) .....	290
Ajuste de salida no atenuante (Output) .....	291
Ajuste de sonoridad (Loudness) .....	291
Ajuste de la distribución de los altavoces (SP Layout) .....	291
Importar datos de sonido (Sound Data) .....	291
Lectura de los datos del modo personalizado (Custom Mode) .....	293
<b>Realizar cambios con el modo de ajuste de visualización .....</b>	<b>294</b>
Cambio al modo de ajuste de visualización .....	294
Cambio del brillo (Bright) .....	294
Cambio del color de iluminación (Illumination) .....	294
Cambio del tipo de visualización (DISP Type) .....	295
Cambio del fondo (Background) .....	295
Cambio del analizador de espectros (S/A) .....	296
Activación/desactivación del pase de diapositivas (Slideshow) .....	296
Visualización de la información de GPS .....	296
Importar datos de visualización (DISP Data) .....	297
Cambio del patrón de desplazamiento (Scroll Pattern) .....	299
<b>Realizar cambios con el modo de función .....</b>	<b>300</b>
Cambiar el modo de función .....	300
Ajuste del nombre de la emisora/título del disco (Station Name/Title) .....	300
Borrado del nombre de la emisora/título del disco (Station Name/Title) .....	301
Ajuste del tono de guía (Guide Tone) .....	301
Ajuste de la visualización del reloj (Clock ON/OFF) .....	301
Ajuste de la hora (Clock Adjust) .....	302
Cambio de la visualización de la pantalla de demostración (Demo) .....	302
Ajuste de la sensibilidad del analizador de espectros (S/A Sensitivity) .....	303
Ajuste de la función de cambio de dirección (sólo EE.UU.) .....	303
Lectura de los datos de cambio de dirección (Sólo en EE.UU.) .....	303
Ajuste automático de volumen .....	306
<b>Cómo utilizar la unidad principal con un cambiador de CD opcional .....</b>	<b>307</b>
Escucha de un CD .....	307
Avance hasta la pista siguiente o regrese al principio de la pista en reproducción ...	307
Operaciones durante el modo rotario .....	307
Avance/retroceso rápido .....	307
Reproducción del comienzo de las pistas (SCAN) .....	307
Repetición de la misma pista (REPEAT) .....	308
Reproducción de pistas en orden aleatorio (RANDOM) .....	308
Pasar al CD siguiente o anterior .....	308
Especificar un CD para reproducirlo .....	308

<b>Cómo utilizar el sintonizador con un sintonizador de radio de alta definición opcional (Sólo EE.UU.).....</b>	<b>309</b>
Acerca de la radio de alta definición.....	309
Cambio de visualización cuando se recibe la radio de alta definición.....	309
Ajuste de la recepción de la radio de alta definición .....	310
<b>Cómo utilizar el sintonizador con un sintonizador de radio por satélite SIRIUS opcional (Sólo EE.UU.).....</b>	<b>311</b>
Acerca de la radio por satélite SIRIUS .....	311
Selección del modo de radio .....	311
Selección de un canal .....	311
Operaciones durante el modo rotario.....	311
Selección de categorías.....	311
Selección directa de canales.....	312
Memorización manual de los canales .....	312
Exploración de canales predefinidos.....	312
Cambio de la visualización con la radio por satélite SIRIUS.....	312
Visualización del ID de SIRIUS .....	313
<b>Cómo utilizar la unidad principal con un adaptador de interfaz para iPod® opcional .....</b>	<b>314</b>
Escuchar archivos musicales iPod .....	314
Si no se ha conectado un iPod .....	314
Si se ha conectado un iPod .....	314
Avance hasta el siguiente archivo musical o regrese al principio del archivo en reproducción.....	314
Avance/retroceso rápido.....	314
Búsqueda de un archivo musical.....	315
Repetición del mismo archivo de música (REPEAT) .....	315
Reproducción de los archivos musicales en orden aleatorio (RANDOM).....	315
Visualización de texto.....	316
<b>Otros.....</b>	<b>317</b>
Conexión de los reproductores de sonido portátiles a la clavija AUX .....	317
Cambiar el sistema de entrada .....	317
Cambio de la sensibilidad de la entrada auxiliar .....	317
Visualización de la clave de registro de usuario.....	318
<b>Si tiene alguna pregunta: .....</b>	<b>319</b>
Información mostrada (para solucionar problemas).....	319
<b>Especificaciones .....</b>	<b>323</b>
<b>Cómo ponerse en contacto con el servicio al cliente .....</b>	<b>324</b>

# *RECORDATORIO*

## Precauciones de funcionamiento

<El CD7000 funcionará sin problemas durante mucho tiempo si lo utiliza correctamente y con cuidado.>

### Notas sobre la operación

- Por su seguridad, utilice sólo niveles de volumen que le permitan escuchar sonidos externos.

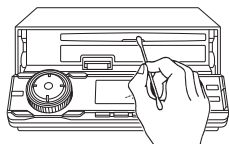
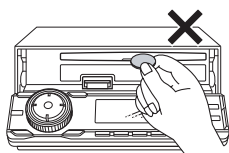

- Con este reproductor es recomendable utilizar discos con los logotipos que aparecen a la izquierda.
- Puede reproducir CD de música (CD-R/CD-RW) en este reproductor. Asegúrese de utilizar discos que hayan sido procesados adecuadamente. Según la unidad de edición utilizada, es posible que algunos discos no se reproduzcan correctamente.
- No introduzca objetos distintos a un CD en la unidad de cabezal. No inserte objetos extraños como monedas ni tarjetas de crédito en la ranura para los discos. Preste especial atención a las travesuras de los niños a este respecto.
- Evite los golpes mecánicos fuertes. Cuando el reproductor sufre una vibración fuerte durante la conducción sobre una superficie irregular, es posible que la reproducción sea intermitente. Si esto ocurre, reanude la reproducción cuando regrese a una carretera más suave.
- Acerca de la condensación de rocío. Con tiempo frío o lluvioso, al igual que la superficie de cristal interior se empaña, también se puede crear rocío (condensación de agua) en la unidad principal. En este caso, la reproducción de los discos se interrumpe o es directamente imposible. Deshumidifique el aire del interior del vehículo durante unos instantes antes de reanudar la reproducción.
- Limpieza de la ranura para discos. La ranura para discos tiende a acumular polvo. Límpiela de vez en cuando para evitar que el polvo acumulado raye los discos.

# Nombres de los controles y las piezas

## Vista frontal

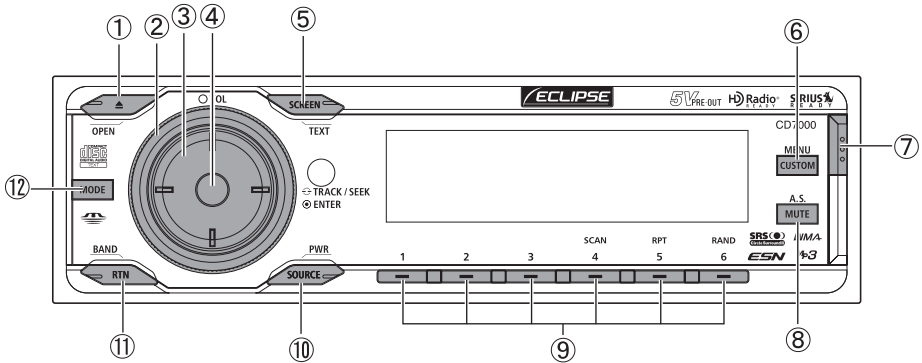

Nº	Botón	Nombre/Función
①		<b>Botón [▲ (OPEN/EJECT)]</b> Abre/cierra el panel frontal y expulsa los CD.
②		<b>Botón [VOL]</b> Ajusta el volumen.
③		<b>Botón [SELECT]</b> Selecciona la emisora de radio y las pistas de un CD. Selecciona los elementos de ajuste.
④		<b>Botón [ENTER]</b> Entra en el elemento seleccionado.
⑤		<b>Botón [SCREEN/TEXT]</b> Cambia el patrón de la pantalla. Cambia la visualización de títulos.
⑥		<b>Botón [CUSTOM/MENU]</b> Cambia el modo de selección de menús. Cambia la función de acceso directo.

Nº	Botón	Nombre/Función
⑦		<b>Botón [Release]</b> Libera el extremo derecho del panel frontal del cuerpo de la unidad principal.
⑧		<b>Botón [MUTE]</b> Activa y desactiva el silencio total. Cambia a la función Area Shot.
⑨		<b>Botones del [1] al [6]</b> Seleccionan los canales predefinidos de radio y realizan las funciones del modo de disco.
⑩		<b>Botón [SOURCE/PWR]</b> Cambia el modo de audio.
⑪		<b>Botón [RTN/BAND]</b> Regresa a la pantalla anterior. Cambia la banda de radio.
⑫		<b>Botón [MODE]</b> Cambia al modo rotatorio.

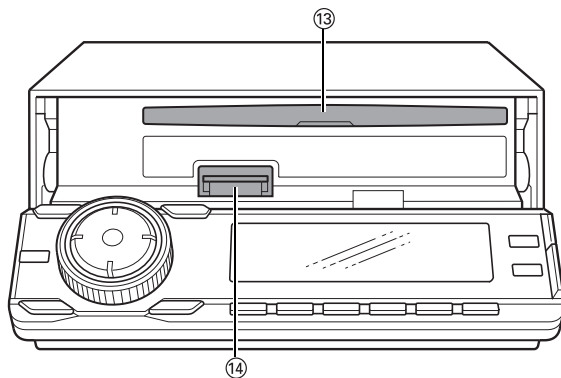

Nº	Nombre/Función
13	<b>Ranura para discos</b> Introduce los discos compactos.
14	<b>Ranura para Memory Stick</b> Inserta y expulsa la Memory Stick.



**PRECAUCIÓN**

No coloque nunca un objeto ni apoye las manos u objetos similares en el panel frontal.



## Encendido y apagado

Al encender la unidad, se restaura el estado en que se encontraba la unidad cuando se apagó, por ejemplo, en reproducción de CD y radio.

Si el vehículo no dispone de posición ACC en el conmutador de encendido, se debe actuar con atención al apagar la unidad principal. Siga el paso 2 o el paso 3 cuando apague la unidad.

### 1 Cuando la unidad esté apagada, pulse el botón [SOURCE/PWR].

Se encenderá la unidad.

## ATENCIÓN

Cuando se enciende por primera vez la unidad o si los terminales de la batería se han desconectado a causa del mantenimiento del vehículo y se vuelve a encender, la unidad principal se iniciará en el modo FM1. Después de esto, se buscarán automáticamente las estaciones de radio y se almacenarán en los botones del [1] al [6].

### 2 Con la unidad encendida, pulse el botón [SOURCE/PWR] hasta que escuche un pitido (durante más de dos segundos).

Se cortará la corriente y la unidad principal quedará en el modo Standby.

Si pulsa de nuevo el botón [SOURCE/PWR] durante más de dos segundos, la unidad se apagará por completo.

### 3 Con el interruptor encendido, pulse el botón [SOURCE/PWR] hasta que aparezca [ACC OFF].

La unidad se apagará por completo.

## ATENCIÓN

Si el coche no dispone de una posición ACC, pulse el botón [SOURCE/PWR] hasta que aparezca el mensaje [ACC OFF].

## Cambio de los modos de audio

### 1 Pulse el botón [SOURCE] durante menos de un segundo.

Pulse el botón para cambiar el modo en el orden siguiente:

TUNER → SIRIUS\*<sup>1</sup> → CD (MP3/WMA)\*<sup>2</sup> → CDC\*<sup>1</sup> → MS\*<sup>2</sup> → AUX (AUX1/AUX2) → iPod\*<sup>1</sup> → TUNER → . . . .

\*1: No se puede seleccionar si el dispositivo correspondiente no está conectado a la unidad principal.

\*2: No aparece si no hay un disco introducido.

## ATENCIÓN









El modo de sonido actualmente seleccionado aparece en el indicador de modo situado en la esquina superior izquierda de la pantalla. A la derecha de esta pantalla se encuentran los tres modos de audio que se pueden seleccionar (cuando el cambio de la pantalla está configurado en normal - consulte la página 236).

Modo de audio actual



Modos de audio que se pueden seleccionar

En la tabla siguiente encontrará los iconos de cada modo de audio:

Icono	Modo de audio
	CD
	MP3/WMA
	Memory Stick
	Tuner
	AUX
	Cambiador de CD
	SIRIUS
	iPod

## Ajuste del volumen

### 1 Gire el botón [VOL].

Giro a la derecha: aumento del volumen.

Giro a la izquierda: disminución del volumen.

### ATENCIÓN

Pulse el botón [MUTE] durante menos de un segundo para cortar el volumen o restaurarlo instantáneamente.

### PRECAUCIÓN

No ajuste el volumen u otros controles mientras conduce el vehículo. Hágalo sólo mientras esté aparcado en un lugar seguro.

## Cambio a los modos rotatorios

Es posible cambiar la función del botón [VOL]. Cuando el modo rotario está activado, con el botón [VOL] se puede cambiar del ajuste de volumen normal a las siguientes funciones:

Fuente	Función	Página
Tuner	SINTONIZAR HACIA ARRIBA/ABAJO	253
CD	PISTA SIGUIENTE/ANTERIOR	243
MP3/WMA	ARCHIVO SIGUIENTE/ANTERIOR	243
Memory Stick	PISTA SIGUIENTE/ANTERIOR	250
SIRIUS	CANAL SIGUIENTE/ANTERIOR	311
Cambiador de CD	PISTA SIGUIENTE/ANTERIOR	307
iPod	Búsqueda de pistas	315

Si desea más información sobre las funciones anteriores, consulte las instrucciones de funcionamiento correspondientes a cada fuente de sonido.

### 1 Pulse el botón [MODE] mientras la unidad principal está encendida en algún modo de audio.

El modo rotatorio se encenderá. Cuando el modo rotatorio esté activado se visualiza el indicador rotatorio.

Si vuelve a pulsar el botón [MODE] o si no realiza ninguna operación

durante más de 10 segundos, se cancelará el modo rotatorio.

## Creación de un acceso directo

Puede crear un acceso directo para funciones utilizadas frecuentemente para poder activarlas con una única operación.

Puede crear un acceso directo para cada una de las siguientes funciones de ajuste del modo MENU: modo de ajuste de audio, modo de ajuste de visualización o modo de funciones.

### 1 Cambie hasta la función de ajuste que se corresponda con el acceso directo.

Consulte la explicación de cada modo de ajuste para obtener más información sobre cómo cambiar entre ellos.

- Modo de ajuste de audio: página 284
- Modo de ajuste de visualización: página 294
- Modo de funciones: página 300

### 2 Pulse el botón [CUSTOM] durante más de un segundo.

Se creará un acceso directo. Si el botón [CUSTOM] se mantiene pulsado menos de un segundo, se activará la función de ajuste definida anteriormente.

### ATENCIÓN

- Si intenta crear un acceso directo para una jerarquía incorrecta, el sistema emitirá dos pitidos cuando se pulse el botón [CUSTOM] durante más de un segundo.
- Puede que no sea posible utilizar la función de acceso directo en determinados modos de audio o a causa de otros ajustes del sistema. En este caso, el sistema emitirá dos pitidos cuando se pulse el botón [CUSTOM].





## Cambio de pantalla

El patrón de visualización de la pantalla se puede cambiar.

### 1 Pulse el botón [SCREEN/TEXT] durante menos de un segundo.

Al pulsar el botón, el patrón de la pantalla cambia el tipo de visualización en el orden siguiente.

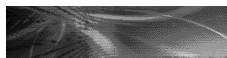
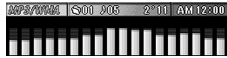
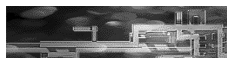
Normal → En pantalla → Pantalla completa → Analizador de espectros → Pase de diapositivas → Información de GPS → Normal → . . . .

Patrón	Visualización
Normal 	Muestra la imagen de fondo definida en el modo de ajuste de visualización (consulte la página 295) e información como el tiempo transcurrido del CD y el estado del modo actual de audio.
En pantalla 	Muestra la imagen de fondo definida en el modo de ajuste de visualización (consulte la página 295) y el estado del modo actual de audio.
Pantalla completa 	Muestra la imagen de fondo definida en el modo de ajuste de visualización (consulte la página 295).
Analizador de espectros 	Muestra el analizador de espectros definido en el modo de ajuste de visualización (consulte la página 296).
Pase de diapositivas 	Muestra el pase de diapositivas definido en el modo de ajuste de visualización (consulte la página 296).
Información de GPS 	Muestra la pantalla definida en la visualización de información de GPS cuando se conecta una unidad de GPS opcional (consulte la página 296).

## Función de ayuda para el funcionamiento

En el modo de menús, la pantalla muestra una ayuda que le guiará para realizar las operaciones.



Aparece el botón de función seleccionado para el ajuste.

## Cómo utilizar el reproductor de CD/MP3/WMA

### Acerca de los discos compactos

- La señal grabada en un disco compacto es leída por un rayo láser de forma que no se toca la superficie del disco. Un arañazo en la superficie grabada o un disco doblado puede deteriorar la calidad del sonido o causar una reproducción intermitente. Siga las siguientes precauciones para garantizar un sonido de la mayor calidad:

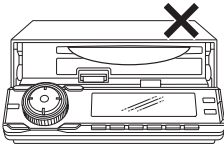

- No deje un disco expulsado en la ranura durante mucho tiempo, o el disco se podría doblar. Los discos se deben almacenar dentro de sus cajas y mantenerlos alejados de temperaturas altas y humedad.

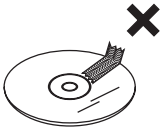

- No pegue trozos de papel o cinta. No escriba encima ni raye el lateral de un disco.



- Los discos giran a una gran velocidad dentro de la unidad principal. No introduzca discos agrietados o doblados dentro del reproductor.



- No toque la superficie grabada cuando manipule un disco; sujete el disco por los bordes.

### Acerca de los CD nuevos

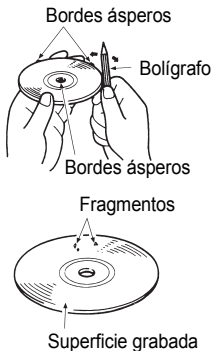

- Algunos discos nuevos son ásperos alrededor del orificio central o en el borde exterior. Extraiga los bordes ásperos con un bolígrafo, por ejemplo. Los bordes ásperos pueden impedir la correcta carga del CD en la unidad principal. Los fragmentos de los bordes ásperos también se pueden pegar a la superficie grabada e interferir en la reproducción.

## Acerca de los accesorios de los CD

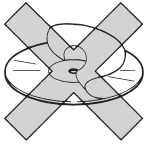

- No utilice accesorios (estabilizadores, sellos protectores, limpiadores para lentes láser, etc.) que se venden para "mejorar el sonido" o "proteger los CD". Los cambios que causan estos accesorios en el grosor del CD o en las dimensiones externas pueden causar problemas en el reproductor.

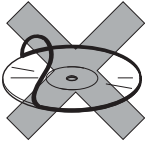

- Asegúrese de NO instalar un protector con forma circular (u otros tipos de accesorios) en los discos. Aunque estos protectores se venden como protección y para mejorar la calidad del sonido (y con efectos antivibración), en realidad pueden ser muy dañinos en la mayoría de los casos. Los problemas más comunes aparecen al introducir y al expulsar los discos junto con problemas de reproducción debidos a la caída del anillo protector del mecanismo del disco.

## Acerca de los CD prestados

- No utilice un CD con pegamento o restos de cinta adhesiva o etiquetas. Pueden provocar que el CD se quede atascado dentro o que se dañe la unidad principal.

## Cómo extraer los CD

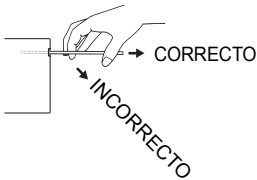

- Cuando extraiga un disco expulsado, sáquelo tirando de él a lo largo de la ranura. Si presiona hacia abajo durante el proceso se podría rayar la superficie grabada del disco.

## Acerca de los CD con formas irregulares

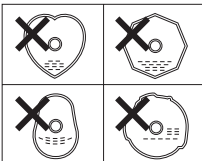

- No se pueden reproducir CD con formas especiales, como los discos con forma de corazón u octogonal. No intente reproducirlos, incluso con un adaptador, puesto que pueden dañar el reproductor.

## Acerca de la limpieza de un CD



- Use un limpiador para discos compactos, limpiando con delicadeza desde el centro hasta el borde.

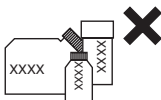

- No utilice bencina, diluyentes, pulverizador para discos LP u otro tipo de limpiadores en los CD. Estos productos pueden dañar el acabado de los CD.

## Acerca de MP3/WMA

### ATENCIÓN

Está prohibida la creación de archivos MP3/WMA mediante fuentes de grabación como retransmisiones, discos, grabaciones, vídeos y actuaciones en directo sin permiso del propietario del copyright para usos distintos del entretenimiento personal.

### ¿Qué es un archivo MP3/WMA?

MP3/WMA (MPEG Audio Layer III) es un formato estándar de tecnología compresión de sonido. Con los formatos MP3/WMA se puede comprimir hasta 10 veces el tamaño original de un archivo.

WMA (Windows Media™ Audio) es un formato para la tecnología de la compresión de sonido. Los archivos WMA se pueden comprimir en un tamaño menor que el de los archivos MP3.

Esta unidad principal tiene limitaciones de uso con los estándares de los archivos MP3/WMA y los soportes y formatos.

### Estándares de archivos MP3/WMA reproducibles

- Estándares admitidos: MPEG-1 Audio Layer III
- Frecuencias de muestreo admitidas: 44,1 y 48 (kHz)
- Velocidad de bits admitida: 64, 80, 96, 112, 128, 160, 192, 224, 256, 288, 320 (kbps)
  - \* Compatibilidad con VBR (64~320 kbps).
  - \* No se admite el formato libre.
- Modos de canales admitidos: estéreo

### Estándares de archivos WMA reproducibles

- Estándares admitidos: WMA versión 7  
WMA versión 8  
WMA versión 9
- Frecuencias de muestreo admitidas: 32, 44,1 y 48 (kHz)
- Velocidad de bits admitida: 48, 64, 80, 96, 128, 160, 192, 256, 320 (kbps)
  - \*Compatibilidad con VBR (48~192 kbps).
  - \*No se admite la compresión sin pérdida.
  - \*No se admiten los archivos WMA grabados con una frecuencia de 48 kHz a una velocidad de bits de 48 kbps.

### Etiqueta ID3/WMA

Los archivos MP3/WMA disponen de una "etiqueta ID3/WMA" que permite introducir información para guardar datos como el título de una canción y el autor.

Esta unidad principal admite etiquetas ID3 ver. 1.0, 1.1 y WMA.

## Soporte

Entre los soportes capaces de reproducir MP3/WMA se incluyen los discos CD-R y CD-RW. Comparados con los soportes de CD-ROM utilizados frecuentemente para los discos de música, los discos CD-R y CD-RW son frágiles en entornos de elevada temperatura/humedad y es posible que una sección del disco CD-R y CD-RW no sea capaz de reproducir. Las huellas o los arañazos en el disco pueden impedir la reproducción o causar saltos durante la misma. Las secciones de un CD-R y CD-RW pueden deteriorarse si se dejan dentro del vehículo durante largos períodos de tiempo. También se recomienda que los discos CD-R y CD-RW se mantengan en cajas opacas porque los discos son vulnerables a la luz ultravioleta.

## Formato de los discos

El formato de los discos que se debe utilizar es ISO9660 de nivel 1 o 2.

Los elementos de control para este estándar son los siguientes:

- Capas máximas de directorios: 8 capas
- Máximo de caracteres para nombres de archivos/carpetas: 32 (incluidos "." y la extensión del archivo de 3 letras)
- Caracteres permitidos para los nombres de archivos/carpetas: A~Z, 0~9, \_ (guión bajo)
- Número de archivos/carpetas en un solo disco: 999

[Ejemplo de configuración de un CD compatible con MP3/WMA]

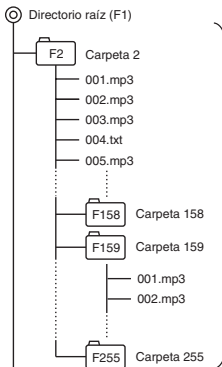

El número de archivos/carpetas en un solo disco es 999. Los archivos distintos a los archivos MP3/WMA (ejemplo: 004.txt) también cuentan como archivos independientes.

- Número total de carpetas en un solo disco: 255
  - Carpetas máximas que reconoce la unidad principal: 256\*
- \*: El directorio raíz se cuenta como una carpeta.

## Nombres de los archivos

Sólo se pueden reconocer y reproducir archivos con las extensiones de MP3/WMA ".mp3" y ".wma". Asegúrese de guardar los archivos MP3 con la extensión ".mp3". Asegúrese de guardar los archivos WMA con la extensión ".wma". Las letras "MP" de la extensión se reconocerán tanto si se introducen en mayúscula como en minúscula.

### PRECAUCIÓN

Si la extensión ".mp3" o ".wma" se añade a un archivo que no presenta el formato MP3/WMA, la unidad principal reconocerá incorrectamente ese archivo como un archivo MP3/WMA y lo reproducirá, con el consiguiente sonido ruidoso que puede dañar los altavoces. No ponga la extensión ".mp3" o ".wma" a archivos que no son MP3/WMA.



## **Multisesiones**

---

Se admiten las multisesiones y es posible reproducir discos CD-R y CD-RW con archivos MP3/WMA. Sin embargo, si se ha grabado con la opción "Track at once", cierre la sesión o procese el mensaje de advertencia. Normalice el formato de cada sesión sin cambiar el formato.

## **Reproducción de MP3/WMA**

---

Cuando se introduce un disco con archivos MP3/WMA grabados, la unidad principal comprueba todos los archivos del disco. No se emitirá ningún sonido mientras que la unidad principal comprueba los archivos del disco. Se recomienda grabar el disco sólo con archivos MP3/WMA y sin carpetas innecesarias para acelerar la comprobación de los archivos del disco.

IV

## **Visualización del tiempo de reproducción de MP3/WMA**

---

Es posible que el tiempo de reproducción no sea correcto, en función de las condiciones de grabación del archivo MP3/WMA.

\*Es posible que el tiempo de reproducción no sea correcto cuando se utiliza la función de avance/retroceso rápido de VBR.

## **Visualización del orden de los nombres de archivos/carpetas de archivos MP3/WMA**

---

Los nombres de archivos y carpetas MP3/WMA dentro del mismo nivel se visualizan en el siguiente orden.

1. En primer lugar aparecen las carpetas MP3/WMA, en orden ascendente de números y letras.
2. A continuación aparecen los archivos en orden ascendente de números y letras.

## Escucha de un CD

### 1 Pulse el botón [**▲**] (OPEN/EJECT).

Se abrirá el panel frontal.

Si ya se ha cargado un disco se puede expulsar pulsando el botón [**▲**] (OPEN/EJECT) durante menos de un segundo.

### 2 Introduzca un CD en la ranura con la etiqueta hacia arriba.

### 3 Pulse el botón [**▲**] (OPEN/EJECT) para cerrar el panel frontal.

Se comenzará a reproducir el CD de inmediato.

### ATENCIÓN

- La reproducción puede ser intermitente si hay un arañazo en el CD o si la superficie grabada está sucia.
- Si ya hay un CD cargado, pulse el botón [SOURCE] durante menos de un segundo para cambiar al modo de CD. (Para más información, consulte el apartado "Cambio de los modos de audio" en la página 233).









### **PRECAUCIÓN**

No pulse el botón [**▲**] (OPEN/EJECT) mientras se introduce el CD. Se podría dañar el panel frontal.



### ● **Nota** ●

- Cuando hay datos musicales grabados en el modo normal (CD-DA) en el mismo disco con archivos musicales MP3/WMA, se reproducirán los datos musicales grabados de forma normal. Para escuchar los archivos MP3/WMA, pulse el botón [MODE] durante más de un segundo.
- Si se reproduce un archivo que no es MP3/WMA, aparecerá el mensaje "NO SUPPORT", que indica que no es compatible.
- El cambiador de CD opcional no se puede utilizar para reproducir archivos MP3/WMA.



## PISTA (ARCHIVO) SIGUIENTE/ANTERIOR

Soporte	Funcionamiento
CD, MP3/WMA	<p>Pulse el botón unos instantes.</p> <p> (derecha): avanza hasta la siguiente pista (archivo).</p> <p> (izquierda): regresa al comienzo de la pista que se está reproduciendo.</p>
CD (modo rotatorio)	<p>Gire el botón.</p> <p> (derecha): avanza hasta la siguiente pista (archivo).</p> <p> (izquierda): regresa al comienzo de la pista (archivo) que se está reproduciendo.</p>
MP3/WMA (modo rotatorio)	<p><b>1</b> Pulse el botón <b>[MODE]</b> durante menos de un segundo para visualizar la lista de pistas (archivos).</p>
	<p><b>2</b> Gire el botón para seleccionar una pista (archivo).</p> <p> (derecha): avanza hasta la siguiente pista (archivo).</p> <p> (izquierda): regresa al comienzo de la pista (archivo) que se está reproduciendo.</p>
	<p><b>3</b> Gire el botón <b>[ENTER]</b>.</p>







## CARPETA SIGUIENTE/ANTERIOR

Soporte	Funcionamiento
MP3/WMA	<p>Pulse el botón.</p> <p> (superior): selecciona la siguiente carpeta.</p> <p> (inferior): selecciona la carpeta anterior.</p>

## AVANCE/RETROCESO RÁPIDO

Soporte	Funcionamiento
CD, MP3/WMA	<p>Pulse el botón y manténgalo pulsado.</p> <p> (derecha): avance rápido.</p> <p> (izquierda): retroceso.</p>



## EXPLORAR/REPETIR/ORDEN ALEATORIO

Soporte	Funcionamiento
CD	<p>Pulse el botón.</p> <p> : La unidad principal reproducirá los 10 primeros segundos de cada pista. Para cancelar, vuelva a pulsar el botón.</p> <p> : Se repite la misma pista. Para cancelar, vuelva a pulsar el botón.</p> <p> : Las pistas se reproducen en orden aleatorio. Para cancelar, vuelva a pulsar el botón.</p>
MP3/WMA	<p>Pulse el botón.</p> <p> : La unidad principal reproducirá los 10 primeros segundos de cada archivo ubicado dentro de la misma capa de la carpeta que se reproduce actualmente. Para cancelar, vuelva a pulsar el botón.</p> <p> : Se repite el mismo archivo. Para cancelar, vuelva a pulsar el botón.</p> <p> : Los archivos se seleccionan de forma aleatoria entre todos los archivos del mismo nivel que la carpeta que se está reproduciendo actualmente. Para cancelar, vuelva a pulsar el botón.</p>



### ATENCIÓN

- Durante la reproducción aleatoria, pulse el botón [5 RPT] para repetir la pista (archivo) que se está reproduciendo. Para cancelar la reproducción repetida (y regresar a la reproducción aleatoria), pulse de nuevo el botón [5 RPT]. Durante la reproducción de una pista concreta: la pista (archivo) que se está reproduciendo aparece repetidamente. Durante la búsqueda: la pista (archivo) siguiente se reproduce repetidamente.
- En ocasiones, parece que la misma pista se reproduce (selecciona) dos o más veces en una fila; se trata de una operación normal y no es un indicio de problemas.
- Cuando se selecciona alguna de las funciones - "Reproducción del comienzo de las pistas", "Repetición de la misma pista" y "Reproducción de las pistas en orden aleatorio" - aparecerán los mensajes [SCAN], [REPEAT] o [RANDOM] en la pantalla para verificar la función actual.

## EXPLORAR/REPETIR/ORDEN ALEATORIO DE CARPETAS

Soporte	Funcionamiento
MP3/WMA	<p>Pulse el botón durante más de un segundo.</p> <p> : Se reproducirán los 10 primeros segundos de la primera canción de cada carpeta. Para cancelar, vuelva a pulsar el botón.</p> <p> : Se repiten todos los archivos de la misma capa que la carpeta que se está reproduciendo. Para cancelar, vuelva a pulsar el botón.</p> <p> : Se reproducen aleatoriamente todos los archivos de todas las carpetas. Para cancelar, vuelva a pulsar el botón.</p>

## VISUALIZACIÓN DEL TÍTULO

Soporte	Funcionamiento
CD (texto de CD)	<p>Pulse el botón durante más de un segundo.</p>  : Aparece texto en el orden de título del DISCO → título de la PISTA y la visualización se detiene con el título de la PISTA.
MP3/WMA	<p>Pulse el botón durante más de un segundo.</p>  : Cada vez que se pulsa el botón se mostrarán los siguientes elementos en este orden. Nombre de la carpeta/Nombre del archivo* → Etiqueta *: La zona de visualización muestra un máximo de 14 caracteres y a continuación se desplaza para mostrar el resto de caracteres. Después de aparecer el nombre de la carpeta, se muestra el nombre del archivo. Tras el nombre del archivo, la visualización queda fija.

IV

### ATENCIÓN

- El texto del CD no aparece con el cambiador de CD opcional.
- Si el CD tiene el logotipo que aparece más abajo, se habrá grabado con un título de disco y con títulos de las pistas.  
Esta información aparecerá durante la reproducción.



- No se puede visualizar el texto del CD, el nombre de la carpeta/del archivo o la etiqueta grabada que contenga símbolos y caracteres no alfanuméricos.

## Expulsión del disco

---

- 1** Pulse el botón [**▲** (OPEN/EJECT)] durante menos de un segundo.

Se abre el panel frontal y se expulsa el disco.

### ATENCIÓN

---

Si el panel frontal ya está abierto, pulse el botón [**▲** (OPEN/EJECT)] durante más de un segundo para expulsar el disco.

---

- 2** Extraiga el disco y pulse el botón [**▲** (OPEN/EJECT)].



Se cerrará el panel frontal.

### **PRECAUCIÓN**

- No conduzca con el panel frontal abierto. El panel podría causar lesiones personales inesperadas durante una parada de urgencia o en situaciones similares.
- No intente cerrar el panel frontal manualmente o podría resultar dañado.

# Cómo utilizar el reproductor de Memory Stick

## Acerca de las tarjetas de memoria Memory Stick

- No almacene las Memory Sticks en lugares donde estén expuestas a electricidad estática y otras interferencias eléctricas; de lo contrario, se pueden dañar los datos que contienen.
- Para proteger el reproductor, sus funciones se detendrán automáticamente si ocurre algún problema. Si el reproductor no se puede utilizar incluso después de seguir las instrucciones que aparecen en pantalla, la unidad principal tendrá un fallo de funcionamiento y deberá pedir más consejos en el punto de compra.
- Si utiliza una tarjeta Memory Stick Duo, deberá utilizarla con un adaptador.
- En la unidad principal sólo se pueden utilizar Memory Sticks con capacidad de hasta 128 MB.
- No se pueden usar Memory Sticks de tipo PRO (profesional).
- Si no va a utilizar una tarjeta MG Memory Stick durante un período de tiempo largo, extráigala de la unidad principal.
- Se pueden utilizar MG Memory Sticks que presenten una de las marcas a la izquierda.
- Las Memory Sticks con una de estas marcas a la izquierda se pueden usar para grabar y leer datos distintos a los musicales. MagicGate Memory Stick  y Memory Stick  son marcas registradas de Sony Corporation.
- Si el interruptor de protección contra escritura de una tarjeta MG Memory Stick o Memory Stick está en la posición de bloqueo no se podrán guardar más datos en ella.
- No extraiga una tarjeta MG Memory Stick mientras se accede a ella para la reproducción o se pueden dañar los datos de la MG Memory Stick. Si se dañan los datos no se podrán recuperar.
- Formatee la tarjeta MG Memory Stick en esta unidad principal. Si la MG Memory Stick se formatea en otra unidad es posible que no se puedan reproducir o grabar datos.
- Cuando se formatea una Memory Stick se borran todos los datos que contenga. (Incluidos los datos de seguridad grabados y otros datos de calidad de sonido de la Memory Stick).
- Deberá formatearla antes de utilizarla. Consulte el apartado "Formatear una MG Memory Stick (formateo rápido)" en la página 252 para conocer las instrucciones de formateo de las tarjetas MG Memory Stick.
- Es posible que no pueda utilizar una MG Memory Stick recién comprada. Si esto ocurre, use la unidad principal para formatear la MG Memory Stick. Consulte el apartado "Formatear una MG Memory Stick (formateo rápido)" en la página 252 para conocer instrucciones de formateo de las tarjetas MG Memory Stick.

MAGICGATE



- No se podrán reproducir o grabar/leer algunas grabaciones y otros datos en función del dispositivo que se utilizó para guardar los datos.

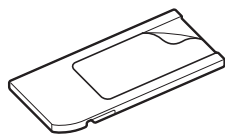

- No utilice tarjetas Memory Stick con etiquetas despegadas o con etiquetas de nombre pegadas.

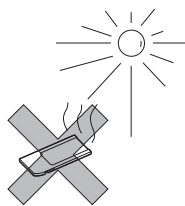

- Guarde las tarjetas Memory Stick en lugares alejados de la luz solar directa y sin humedad; de lo contrario las Memory Sticks podrían quedar inutilizables.



- Coloque las Memory Sticks en cajas durante su transporte y almacenamiento.

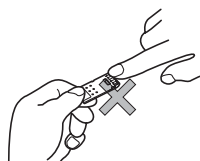

- No toque los terminales con las manos o con objetos metálicos.

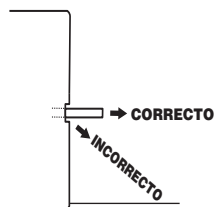

- Cuando extraiga una Memory Stick expulsada, sáquela directamente de la ranura. Si presiona hacia abajo durante el proceso se podría rayar la superficie grabada de la Memory Stick.



## Acerca de la limpieza de las tarjetas Memory Stick

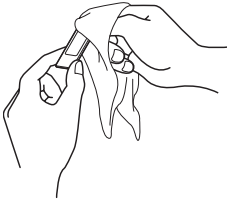

- Para mantener una buena calidad de sonido en las tarjetas Memory Stick, debe limpiar el cartucho regularmente para evitar que se acumule polvo y suciedad con un paño seco.

Los datos musicales grabados en una tarjeta "MG Memory Stick" con ATRAC3 (un formato de compresión de sonido) se pueden reproducir en esta unidad principal.

### Escuchar una tarjeta MG Memory Stick

- 1 Pulse el botón [**▲** (OPEN/EJECT)] durante más de un segundo.

Se abrirá el panel frontal.

- 2 Introduzca una MG Memory Stick en la ranura correspondiente.

### ATENCIÓN

- Si pulsa el botón [**▲** (OPEN/EJECT)] durante menos de un segundo mientras escucha el CD, el disco se expulsará. Para introducir/expulsar la MG Memory Stick, pulse el botón [**▲** (OPEN/EJECT)] durante más de un segundo y abra el panel frontal.
- Introduzca la MG Memory Stick con la marca hacia adentro y presione la MG Memory Stick hacia dentro hasta que escuche un "clic". No presione con demasiada fuerza si la MG Memory Stick entra en contacto con el tope interno que indica que ya no se puede seguir introduciendo. (La MG Memory Stick debe sobresalir unos milímetros de la ranura).
- Use un adaptador Memory Stick Duo si utiliza tarjetas Memory Stick Duo. (Si se introduce una tarjeta Memory Stick Duo sin el adaptador, la unidad principal no la expulsará).
- Si ya hay una MG Memory Stick cargada, pulse el botón [SOURCE] durante menos de un segundo para cambiar al modo de Memory Stick. (Para más información, consulte el apartado "Cambio de los modos de audio" en la página 233.)

- 3 Pulse el botón [**▲** (OPEN/EJECT)] durante menos de un segundo.

Se cerrará el panel frontal.

- 4 Pulse el botón [SOURCE] durante menos de un segundo para cambiar al modo de Memory Stick.

Se empezará a reproducir la tarjeta MG Memory Stick.

### Avance hasta la pista siguiente o regrese al principio de la pista en reproducción

- 1 Pulse el botón [SELECT] (derecha/izquierda).

Derecha:

avanza hasta la siguiente pista.

Izquierda:

regresa al comienzo de la pista que se está reproduciendo. (Siga girando para ir a pistas anteriores).

### Operaciones durante el modo rotario

- 1 Gire el botón [VOL].

A la derecha:

avanza hasta la siguiente pista.

A la izquierda:

regresa al comienzo de la pista que se está reproduciendo.

Repita el giro para pistas anteriores.

### PRECAUCIÓN

No pulse el botón [**▲** (OPEN/EJECT)] mientras introduce una MG Memory Stick. Se podría dañar el panel frontal.

## Avance/retroceso rápido

Puede avanzar o retroceder rápidamente en la canción que se está reproduciendo.

### 1 Pulse y mantenga pulsado el botón [SELECT] (derecha/izquierda).

Derecha:  
avance rápido.  
Izquierda:  
retroceso.

## Reproducción del comienzo de las pistas (SCAN)

### 1 Pulse el botón [4 SCAN].

Al pulsar el botón el reproductor va hasta la pista siguiente y la reproduce 10 segundos; entonces continúa con la pista siguiente y la reproduce otros 10 segundos, y así sucesivamente hasta que se vuelve a pulsar el botón.

### ATENCIÓN

- Para continuar reproduciendo una pista que desee, pulse de nuevo el botón para detener la exploración.
- Después de explorar el disco entero, se inicia la reproducción normal desde el punto en que se inició la exploración.

## Repetición de la misma pista (REPEAT)

### 1 Pulse el botón [5 RPT] para repetir la pista en curso.

Para cancelar, vuelva a pulsar el botón [5 RPT].

## Reproducción de pistas en orden aleatorio (RANDOM)

### 1 Pulse el botón [6 RAND] para reproducir las pistas en orden aleatorio.

Para cancelar, vuelva a pulsar el botón [6 RAND].

### ATENCIÓN

- Durante la reproducción aleatoria, pulse el botón [5 RPT] para repetir la pista que se está reproduciendo. Para cancelar la reproducción repetida (y regresar a la reproducción aleatoria), pulse de nuevo el botón [5 RPT].  
Durante la reproducción de una pista concreta: la pista que se está reproduciendo se reproduce repetidamente. Durante la búsqueda: la pista siguiente se reproduce repetidamente.
- En ocasiones, parece que la misma pista se reproduce (selecciona) dos o más veces en una fila; se trata de una operación normal y no es un indicio de problemas.
- Cuando se selecciona alguna de las funciones - "Reproducción del comienzo de las pistas", "Repetición de la misma pista" y "Reproducción de las pistas en orden aleatorio" - aparecerán los mensajes [SCAN], [REPEAT] o [RANDOM] en la pantalla para verificar la función actual.

## Visualización del título

### 1 Pulse el botón [SCREEN] durante más de un segundo.

Al pulsar el botón [SCREEN] mientras aparece el título la pantalla muestra el título → autor y entonces se detiene con el título o el autor\*.

\*: La visualización cambia entre título y autor cada vez que se pulsa el botón [SCREEN].

## Formatear una MG Memory Stick (formateo rápido)

Una tarjeta MG Memory Stick se puede formatear.

- 1** Pulse el botón [CUSTOM] durante más de un segundo.  
Se activará el modo de selección de menú.
- 2** Gire el botón [SELECT] (superior/inferior) para seleccionar FUNC.
- 3** Pulse el botón [ENTER]. El modo de función está activado.
- 4** Pulse el botón [SELECT] (superior/inferior) para seleccionar MS Format.
- 5** Pulse el botón [ENTER] durante más de dos segundos.  
Se formateará la tarjeta MG Memory Stick.
- 6** Pulse el botón [CUSTOM] para salir del modo de función.

## Expulsión de la Memory Stick

- 1** Pulse el botón [ (OPEN/EJECT)] durante más de un segundo.

Se abrirá el panel frontal.

- 2** Expulse la Memory Stick.

Presione ligeramente la Memory Stick una vez.

### ATENCIÓN

- La Memory Stick no se expulsa por sí sola. Presione ligeramente la Memory Stick para extraerla.

### PRECAUCIÓN

- No conduzca con el panel frontal abierto. El panel podría causar lesiones personales inesperadas durante una parada de urgencia o en situaciones similares.
- No intente cerrar el panel frontal manualmente o podría resultar dañado.

- 3** Pulse el botón [ (OPEN/EJECT)].

# Cómo utilizar el sintonizador de radio

## ATENCIÓN

- Si se han almacenado emisoras en la memoria, al pulsar un botón del [1] al [6] se seleccionará directamente una emisora. (Consulte el apartado "Memorización manual de las emisoras" en la página 254)

## Escuchar el sintonizador de radio

### 1 Cambie al modo del sintonizador.

Para más información, consulte el apartado "Cambio de los modos de audio" en la página 233.

## Sintonizar una emisora

Puede grabar distintas emisoras de radio en la memoria de forma manual y automática. La unidad principal acepta hasta 24 emisoras en memoria: 6 en AM y 18 en FM (6 para FM1, FM2 y FM3). (Configuración inicial)

### 1 Pulse el botón [RTN/BAND] durante menos de un segundo para cambiar a la banda deseada (FM o AM).

Las bandas de radio cambiarán en el orden FM1 → FM2 → FM3 → AM cada vez que pulse el botón.

### 2 Pulse el botón [SELECT] (derecha/izquierda) para sintonizar una emisora.

Derecha:  
sintoniza frecuencias superiores.

Izquierda:  
sintoniza frecuencias inferiores.

### 3 Pulse y mantenga pulsado el botón [SELECT] (derecha/izquierda) para iniciar una búsqueda automática de emisoras.

Derecha:

inicia la búsqueda de frecuencias superiores.

Izquierda:

inicia la búsqueda de frecuencias inferiores.

## ATENCIÓN

En determinadas ocasiones, puede resultar difícil mantener una recepción óptima porque la antena del vehículo está en constante movimiento, por lo que se pueden encontrar variaciones en la potencia de las señales de radio recibidas. Otros factores que pueden interferir en la recepción son los obstáculos naturales, señales, etc.

Si se conecta una unidad opcional de sintonización de radio de alta definición, las transmisiones digitales tienen prioridad de recepción. (Sólo en EE.UU.)

## Operaciones durante el modo rotario

### 1 Gire el botón [VOL].

A la derecha:  
sintoniza frecuencias superiores.

A la izquierda:  
sintoniza frecuencias inferiores.

## Introducción automática de emisoras en la memoria (modo de preselección automática: ASM)

- 1 Pulse el botón [SELECT] (superior) durante más de dos segundos hasta que escuche un pitido.**

Se iniciará el modo de preselección automática.

El indicador [ASM ON] en la pantalla parpadea y las emisoras se introducen automáticamente en la memoria, en los botones del [1] al [6].

Estos botones se denominan botones predefinidos.

### ATENCIÓN

- Si pulsa los botones predefinidos (del [1] al [6]) puede seleccionar las emisoras con sólo pulsarlos. Se indica también la frecuencia de la emisora seleccionada.
- Si se graba una nueva emisora en la memoria, se eliminará la emisora anteriormente grabada.
- Si hay menos de seis emisoras, se conservarán las emisoras grabadas en los botones restantes.

### PRECAUCIÓN

Si se desconecta la batería del vehículo (para reparar el vehículo o para extraer la unidad principal), se perderán todas las emisoras de la memoria. En este caso, deberá volver a memorizar las emisoras.

## Memorización manual de las emisoras

En este apartado se describe la grabación de las emisoras en la memoria en los botones numerados.

- 1 Pulse el botón [SELECT] (izquierda/derecha) para sintonizar la emisora que se introducirá en la memoria.**

- 2 Seleccione uno de los botones, del [1] al [6], y manténgalo pulsado durante más de dos segundos.**

La emisora sintonizada estará memorizada y definida en el botón seleccionado. Repita el procedimiento para definir más emisoras manualmente en la memoria, por turnos, para los botones del [1] al [6]. Estos botones se denominan botones predefinidos.

### PRECAUCIÓN

Si se desconecta la batería del vehículo (para reparar el vehículo o para extraer la unidad principal), se perderán todas las emisoras de la memoria. En este caso, deberá volver a memorizar las emisoras.

## Exploración de emisoras predefinidas

Esta función permite la recepción de todas las emisoras de los botones predefinidos durante cinco segundos cada una.

- 1 Pulse el botón [SELECT] (inferior) durante más de un segundo.**

En la pantalla aparecerá el mensaje [P SCAN] y las emisoras grabadas en los botones predefinidos del [1] al [6] se reproducirán durante cinco segundos cada una.

- 2 Para detener el modo de exploración en una emisora concreta, pulse de nuevo el botón [SELECT] (inferior).**

La unidad principal quedará sintonizada en la emisora deseada.

## Cambio de la sensibilidad de recepción para la búsqueda automática

La unidad principal le permite seleccionar la sensibilidad de recepción que se usará para la búsqueda automática de emisoras. Los dos modos de sensibilidad disponibles en esta unidad son AUTO y DX.

<p>Modo AUTO</p>	<p>Durante la búsqueda automática, la sensibilidad de recepción cambia automáticamente a uno de los dos niveles. En un principio, la sensibilidad de recepción está definida en el nivel bajo para que sólo se reciban las emisoras con señales potentes. Si no se recibe ninguna emisora, la sensibilidad de recepción se aumenta para recibir también emisoras con señales más débiles.</p>
<p>Modo DX</p>	<p>Debido a que la sensibilidad de recepción para la búsqueda automática se define en el nivel alto desde el inicio, se reciben incluso las emisoras con señales más débiles. (Se puede producir un cruce de señales en algunas emisoras que sean difíciles de captar).</p>

### ATENCIÓN

Cuando se conecta una unidad opcional de sintonización de radio de alta definición, la sensibilidad de recepción se define en el modo AUTO. El modo DX no está disponible. (Sólo en EE.UU.)

**1 Compruebe que la unidad principal esté en el modo de espera (standby).**

**2 Pulse y mantenga pulsado el botón [1] y a continuación el botón [CUSTOM]. Mantenga pulsados ambos botones durante más de tres segundos.**

El modo cambia entre AUTO y DX cada vez que se pulsan los botones.

## Cambio de la ubicación de la banda de radio

Se puede modificar la ubicación de las bandas de radio usadas entre la región de América del Norte y Asia/Australia/América Latina. La configuración predeterminada es la de EE.UU. (América del Norte).

### ATENCIÓN

Si se conecta una unidad opcional de sintonizador de radio de alta definición, la ubicación de las frecuencias de radio se define para EE.UU. Las demás ubicaciones no estarán disponibles. (Sólo en EE.UU.)

**1 Compruebe que la unidad principal esté en el modo de espera (standby).**

**2 Pulse y mantenga pulsado el botón [3] y a continuación el botón [CUSTOM]. Mantenga pulsados ambos botones durante más de tres segundos.**

Cada vez que se pulsen los botones la frecuencia de radio cambiará en el orden que se muestra a continuación:

USA → ASIA → AUS → LATIN → USA ...

Al encender la unidad, se buscarán automáticamente las emisoras de radio y se almacenarán en los botones del [1] al [6].

## Utilización del control remoto

### Precauciones de uso del control remoto

- Preste atención cuando utilice el control, especialmente porque es pequeño y ligero. Si se cae o golpea se puede dañar, agotar la pila o funcionar incorrectamente.
- Mantenga el control remoto alejado de la humedad, el polvo y el agua. No lo someta a descargas eléctricas.
- No coloque el control remoto en lugares donde pueda calentarse, como el salpicadero o cerca de una abertura de la calefacción. Si el control remoto se sobrecalienta, su carcasa se puede doblar o sufrir otros problemas.
- No utilice el control remoto mientras conduce porque, de hacerlo, podría causar un accidente.
- Cuando utilice el control remoto, dirijalo hacia el receptor de luz de control remoto.
- El receptor de luz no funcionará correctamente si se expone a luz brillante como la luz solar directa.
- Asegúrese de pulsar el botón [PWR] en la unidad principal durante más de dos segundos para apagarlo antes de salir del coche. De lo contrario se puede agotar la batería del vehículo. Si la unidad principal está apagada, el control remoto no funcionará.
- Extraiga las pilas del control remoto cuando no lo vaya utilizar durante un período de tiempo largo.

### Limpeza del control remoto





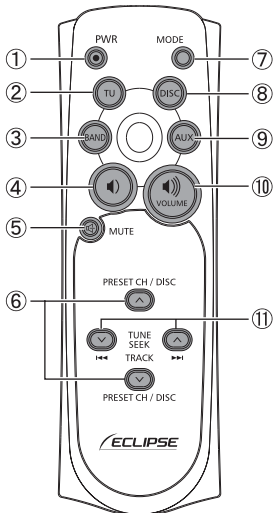



- Use un trapo seco para limpiar la unidad principal. Si el control remoto está muy sucio, límpielo con un trapo humedecido en detergente líquido. No utilice alcohol o diluyente; estos compuestos pueden dañar el acabado.
- En ningún caso utilice bencina o diluyente. Estas sustancias pueden dañar la carcasa o el acabado.

### Control remoto



Nº	Botón	Nombre/Función
①		<b>Botón [PWR]</b> Enciende o apaga la unidad principal.
②		<b>Botón [TU]</b> Cambia al modo de sintonizador de radio.
③		<b>Botón [BAND]</b> Cambia la banda de radio y el modo DISC.
④		<b>Botón [ ]</b> Disminuye el volumen.
⑤		<b>Botón [MUTE]</b> Activa y desactiva el silencio total.



Nº	Botón	Nombre/Función
⑥		<b>Botones [ √ PRESET CH ^ ]</b> <b>Botones [ √ DISC ^ ]</b> Seleccionan los canales predefinidos de radio y realizan las funciones del modo de disco.
		
⑦		<b>Botón [MODE]</b> Cambia al modo de reproducción.
⑧		<b>Botón [DISC]</b> Cambia al modo DISC (CD, cambiador de CD o Memory Stick).
⑨		<b>Botón [AUX]</b> Cambia al modo AUX.
⑩		<b>Botón [  ]</b> Aumenta el volumen.
⑪		<b>Botones [ √ TUNE-SEEK ^ ]</b> <b>Botones [ &gt;&gt;&gt; TRACK &lt;&lt;&lt; ]</b> Seleccionan las emisoras de radio y las pistas de un CD.
		

## Sustitución de la pila

### **ADVERTENCIA**

Para evitar accidentes, guarde las pilas fuera del alcance de los niños. En el caso de ingestión de una pila, acuda al médico de inmediato.

Utilice dos pilas de tamaño AAA.

- 1** Extraiga la tapa trasera del control remoto presionando suavemente y deslizando en el sentido de la flecha.

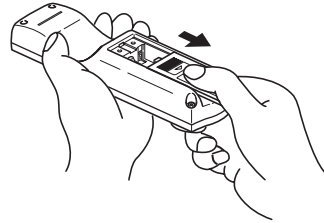

- 2** Coloque las dos pilas suministradas en el compartimento, tal como indica la ilustración del interior.

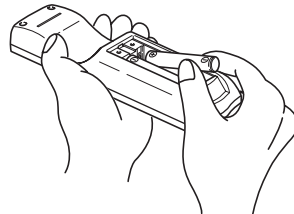

- 3** Vuelva a colocar la tapa en su lugar deslizando en el sentido de la flecha.

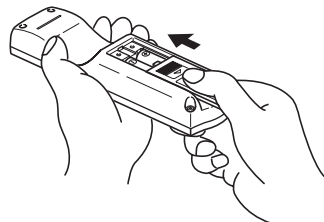



## **PRECAUCIÓN**

- Extrema la atención para evitar la ingestión de una pila.
- La duración de la pila es de un año aproximadamente. Si el control remoto no funciona correctamente o si se atenúa el piloto del botón, sustituya las pilas.
- Asegúrese de orientar las pilas de forma correcta, de forma que los polos positivo y negativo coincidan con el diagrama.
- No utilice una pila nueva con una usada; use dos pilas nuevas.
- Use sólo dos pilas del mismo tipo.
- Si hay alguna fuga de líquido de las pilas, extraiga ambas y deséchelas convenientemente. Limpie bien el compartimento de las pilas con un paño seco. Coloque a continuación unas pilas nuevas.

# Procedimiento de operación de seguridad de ESN

## Acerca de ESN

Esta unidad principal está equipada con una red de seguridad denominada ESN (ECLIPSE Security Network). Se trata de un CD de música prerregistrado (CD clave), un código de seguridad de cuatro dígitos o una Memory Stick con los que no funcionarán todas las funciones de la unidad principal, incluso si el conmutador de encendido está en la posición ACC u ON o si se vuelve a conectar la batería después de desconectar el encendido o la batería durante un mantenimiento. ESN se puede aplicar o cancelar con alguno de los métodos siguientes:

- Seguridad con CD clave (Consulte la página 259)

Se puede grabar un CD concreto que se denomina "CD clave" para la unidad principal y, a continuación, utilizar este CD para aplicar o cancelar la configuración de seguridad.

- Seguridad con Memory Stick (Consulte la página 262)

Se puede grabar una Memory Stick y un código secreto (código de seguridad) para la unidad principal y utilizar a continuación esta Memory Stick o código secreto para que coincida con la unidad principal para aplicar y cancelar la configuración de seguridad.

- Seguridad con ACC (Consulte la página 265)

Este método sólo se puede utilizar cuando la Memory Stick ya se ha definido. Cuando se define la seguridad con ACC, se desactivan las funciones de los botones al girar el conmutador de encendido hasta OFF y a continuación de vuelta a ACC.

## Cómo cambiar el tipo de seguridad (seguridad con CD clave/ seguridad con Memory Stick)

Puede cambiar el tipo de seguridad que se utiliza (seguridad con CD clave o seguridad con Memory Stick). La configuración inicial utiliza la seguridad con CD clave.

- 1 Compruebe que la unidad principal esté en el modo de espera (standby).**

- 2 Pulse y mantenga pulsado el botón [3] y a continuación el botón [SCREEN]. Mantenga pulsados ambos botones durante más de dos segundos.**

El tipo de seguridad cambiará el orden Seguridad con CD clave (DISC SEC) ↔ Seguridad con Memory Stick (MS SEC) cada vez que pulse el botón.

### ATENCIÓN

Si se ha activado una seguridad, no se podrá cambiar el tipo de seguridad.

## Cómo utilizar la seguridad de ESN (CD clave)

### Cómo programar el CD clave

- 1 Compruebe que la unidad principal esté en el modo de espera (standby).**

- 2 Pulse y mantenga pulsado el botón [6] y a continuación el botón [SCREEN]. Mantenga pulsados ambos botones durante más de un segundo.**

Aparecerá el mensaje [SEC] que, en dos segundos, cambiará a [DISC].

### ATENCIÓN

- Si ya se ha introducido un CD, aparecerá el mensaje [SEC] y, a continuación, se abre el panel frontal y se expulsa el CD.
- Si se ha activado una seguridad, no se podrá programar el CD clave.

- 3 Pulse el botón [▲ (OPEN/EJECT)].**

Se abre el panel frontal y el CD7000 está preparado para que introduzca el CD clave en la ranura.

#### 4 Introduzca el CD en la ranura.

Aparecerá un mensaje [SEC] y, a continuación, se expulsa el CD clave.

#### 5 Pulse el botón [**▲** (OPEN/EJECT)].

Se cerrará el panel frontal.

#### ATENCIÓN

- Si hay un problema con el CD introducido, aparecerá un mensaje [ERR] durante dos segundos y se expulsará el CD. Vuelva a introducir el CD expulsado.
- Si un CD provoca la aparición del mensaje [ERR] dos veces en una fila, aparecerá el mensaje [CHANGE] durante dos segundos. Pruebe con otro CD.
- Los CD CD-ROM de MP3/WMA con protección anticopia no se pueden programar para la seguridad con CD clave.
- El indicador de seguridad parpadeará cada vez que se apague el encendido del vehículo.

### **Cómo cancelar el CD clave**

#### 1 Compruebe que la unidad principal esté en el modo de espera (standby).

#### 2 Pulse y mantenga pulsado el botón [6] y a continuación el botón [SCREEN]. Mantenga pulsados ambos botones durante más de un segundo.

Aparecerá el mensaje [SEC] que, en dos segundos, cambiará a [DISC].

#### 3 Pulse el botón [**▲** (OPEN/EJECT)].

Se abre el panel frontal y el CD7000 está preparado para que introduzca el CD clave en la ranura.

#### ATENCIÓN

Si ya se ha introducido un CD, aparecerá el mensaje [SEC] y, a continuación, se abre el panel frontal y se expulsa el CD.

#### 4 Introduzca el CD clave en la ranura.

Aparecerá un mensaje [CANCEL] y, a continuación, se expulsa el CD clave. El CD clave está cancelado.

#### ATENCIÓN

- Este proceso cancela la protección para la unidad principal de ESN.
- Si la alimentación a la unidad principal de ESN está desconectada y entonces se vuelve a conectar, no será necesario introducir un CD clave para volver a la unidad principal para la operación normal.
- Si introduce un CD que no sea clave no se cancelará la protección. En su lugar, aparecerá el mensaje [ERR] durante dos segundos y a continuación se activará el modo de reproducción normal de CD.

#### 5 Pulse el botón [**▲** (OPEN/CLOSE)].

Se cerrará el panel frontal.

### **Cómo cambiar el CD clave**

#### 1 En primer lugar, cancele el CD clave actual.

Consulte el apartado "Cómo cancelar el CD clave".

#### 2 A continuación, programe un nuevo CD clave.

Consulte el apartado "Cómo programar el CD clave".

### **Cómo reanudar la operación normal (seguridad de ESN desbloqueada)**

Si se desconecta la alimentación mientras la seguridad de ESN está activa (se ha programado un CD clave), se deshabilitará la operación hasta que se restaure la alimentación y se desbloquee la unidad principal. Siga este procedimiento para reanudar la operación normal.

**1** Si el suministro se ha activado después de desconectar la alimentación de la batería, aparecerá el mensaje [SEC] durante dos segundos. A continuación, el mensaje cambia a [DISC]. Pulse el botón [**▲** (OPEN/EJECT)] y el CD7000 estará listo para aceptar el CD clave en la ranura.

**2** Introduzca el CD clave.

Si se introduce el CD correcto, aparecerá el mensaje [OK] durante dos segundos y se empezará a reproducir el CD.



### ATENCIÓN

- Si se introduce un CD incorrecto, aparecerá un mensaje [ERR\_ ] ("ERR" y el número del error) durante dos segundos. A continuación se expulsará el CD.
- Si se muestra el mensaje [ERR5] (quinta vez que se produce el error), aparecerá el mensaje [HELP] y se expulsará el CD. Si aparece el mensaje [HELP], lleve a cabo las operaciones para desbloquear la seguridad de ESN con las instrucciones que aparecen en el apartado "¿Qué ocurre si se introduce un CD incorrecto?" en la página 261.
- Debe utilizar el mismo CD que se usó para programar un CD clave; puede que una copia del CD no funcione correctamente.

### ¿Qué ocurre si se introduce un CD incorrecto?

**1** Tras el quinto intento sin éxito, en la pantalla se visualizará el mensaje [HELP] durante cinco segundos.

Después de que el mensaje [HELP] aparezca durante cinco segundos, se muestra el número de serie.

**2** Pulse el botón [**▲** (OPEN/EJECT)] para cerrar el panel frontal.

**3** Pulse el botón [6] y, a continuación, [SCREEN]. Mantenga pulsados ambos botones durante cinco segundos.

Después de que el mensaje [SEC] aparezca durante dos segundos, se muestra el código (seis dígitos).

**4** Pulse el botón [SCREEN].

[DISC] parpadea en la pantalla.

Tendrá cinco oportunidades más para introducir el disco correcto.

**5** Introduzca el CD clave en la ranura.

Si se introduce el CD correcto, aparecerá el mensaje [OK] durante dos segundos y se expulsará el CD.



### ATENCIÓN

- Si se introduce un CD incorrecto, aparecerá un mensaje [ERR\_ ] ("ERR" y el número del error) durante dos segundos. A continuación se expulsará el CD.
- Este proceso cancela la protección para la unidad principal de ESN.

### ● Nota ●

Si tras el quinto intento no se introduce el CD clave correcto, en la pantalla aparecerá el mensaje [CALL]. Deberá devolver la unidad principal a Eclipse para que la restablezcan. En este caso, póngase en contacto con su distribuidor de Eclipse para recibir ayuda.

El CD clave se puede olvidar con facilidad. Escriba el nombre del álbum en una nota (Consulte la página 325).

## Cómo utilizar la seguridad de ESN (Memory Stick)

### Cómo grabar un código de seguridad

**1** Compruebe que la unidad principal esté en el modo de espera (standby).

**2** Pulse y mantenga pulsado el botón [1] y a continuación el botón [SCREEN]. Mantenga pulsados ambos botones durante más de un segundo.

Aparecerá el mensaje [SEC] que, en dos segundos, cambiará a [MS].

#### ATENCIÓN

- Si ya se ha introducido una Memory Stick, aparecerá el mensaje [MS EJECT]. En este caso, expulse la Memory Stick y vuelva a introducirla. (Consulte el apartado "Expulsión de la Memory Stick" en la página 252 para obtener más detalles sobre la expulsión de la Memory Stick).
- Si la seguridad ya está activada, no estará disponible la función de grabación de un código de seguridad.

**3** Introduzca la Memory Stick en la ranura.

Aparecerá el mensaje [- - -] (mensaje para la introducción del código de seguridad).

(Consulte el apartado "Escuchar una tarjeta MG Memory Stick" en la página 250 para conocer más información sobre cómo introducir una Memory Stick).

**4** Introduzca un código de seguridad pulsando los botones del [1] al [4].

Introduzca un código de seguridad de cuatro dígitos (del 0 al 9 y de la A a la F). El número (mostrado en la pantalla) cambia en orden ascendente entre 0 y 9 y A y F cada vez que se pulsa el botón. Cada número de botón (del 1 al 4) se corresponde con un dígito (del primero al cuarto) del código de seguridad.

**5** Pulse el botón [SCREEN] durante más de un segundo.

El código de seguridad se registrará en la unidad principal y la seguridad estará aplicada.

El código de seguridad se cifra y se graba a continuación en la Memory Stick.

#### ATENCIÓN

Si el código de seguridad se registra en una Memory Stick que contiene varios tipos de datos como música, etc., procure no borrar los datos grabados al formatear la Memory Stick.

**6** Expulse la Memory Stick.

Consulte el apartado "Expulsión de la Memory Stick" en la página 252.

## Cómo cancelar la seguridad con Memory Stick

La función de seguridad se puede cancelar cuando el código de seguridad que se ha grabado en la unidad principal se ha introducido y verificado.

Para cancelar la función de seguridad, puede introducir el código de seguridad en la unidad principal o utilizar la Memory Stick.

### Cancelar la función de seguridad introduciendo el código de seguridad

**1** Compruebe que la unidad principal esté en el modo de espera (standby).

**2** Pulse y mantenga pulsado el botón [1] y a continuación el botón [SCREEN]. Mantenga pulsados ambos botones durante más de un segundo.

Aparecerá el mensaje [SEC] que, en dos segundos, cambiará a [- - -] (mensaje para la introducción del código de seguridad).

**3 Introduzca un código de seguridad pulsando los botones del [1] al [4].**

Introduzca un código de seguridad de cuatro dígitos usando números del 0 al 9 y caracteres de la A a la F.

**4 Pulse el botón [SCREEN].**

Si se introduce un código de seguridad y la unidad principal verifica que es correcto, aparecerá el mensaje [CANCEL] y se cancelará la función de seguridad.

 **ATENCIÓN**

Si el código de seguridad introducido no coincide con el código grabado en la unidad principal aparecerá el mensaje [ERR] durante dos segundos y continuará el funcionamiento normal sin cancelar la función de seguridad.

**Cancelar la función de seguridad usando la Memory Stick**

**1 Compruebe que la unidad principal esté en el modo de espera (standby).**

**2 Pulse y mantenga pulsado el botón [1] y a continuación el botón [SCREEN]. Mantenga pulsados ambos botones durante más de un segundo.**

Aparecerá el mensaje [SEC] que, en dos segundos, cambiará a [- - -] (mensaje para la introducción del código de seguridad).

**3 Pulse el botón [MODE].**

Aparecerá el mensaje [MS].

 **ATENCIÓN**

Si ya se ha introducido una Memory Stick, aparecerá el mensaje [MS EJECT]. En este caso, expulse la Memory Stick y vuelva a introducirla. (Consulte el apartado "Expulsión de la Memory Stick" en la página 252 para obtener más detalles sobre la expulsión de la Memory Stick).

**4 Introduzca la Memory Stick y cierre el panel frontal.**

Los datos grabados se leerán de la Memory Stick.

**5 Si el contenido grabado en la Memory Stick coincide con la información grabada en la unidad principal aparecerá el mensaje [CANCEL] en la pantalla.**

La función de seguridad se cancelará y la unidad principal volverá a la operación normal.

 **ATENCIÓN**

- Si se produce un error de lectura o si se introduce una Memory Stick incorrecta, aparecerá el mensaje [ERR] durante dos segundos y entonces el mensaje pasará a ser [EJECT]. En este caso, expulse la Memory Stick y vuelva a intentarlo.
- La configuración de seguridad no se puede cancelar mediante este procedimiento si se formatea la Memory Stick que contiene el código de seguridad.

**6 Expulse la Memory Stick.**

Consulte el apartado "Expulsión de la Memory Stick" en la página 252.

## Cómo cambiar la Memory Stick

Puede modificar la Memory Stick y el código de seguridad que ha grabado en la unidad principal.

### 1 Cancele el código de seguridad grabado en la unidad principal.

Consulte el apartado "Cómo cancelar la seguridad con Memory Stick" en la página 262.

### 2 Vuelva a grabar una nueva Memory Stick y el código de seguridad que desee utilizar.

Aparecerá el mensaje [SEC] y entonces [MS] Consulte el apartado "Cómo grabar un código de seguridad" en la página 262.

## Cómo reanudar la operación normal (seguridad de ESN desbloqueada)

Si se desconecta la alimentación mientras la seguridad de ESN está activa (se ha grabado un código de seguridad), se deshabilitará la operación hasta que se restaure la alimentación y se desbloquee la unidad principal. Siga este procedimiento para reanudar la operación normal.

El bloqueo de la seguridad de ESN se puede cancelar introduciendo directamente el código de seguridad en la unidad principal o bien con la Memory Stick utilizada cuando se grabó el código de seguridad.

### Cancelar el bloqueo de seguridad de ESN introduciendo el código de seguridad

1 Si el suministro se ha activado después de desconectar la alimentación de la batería, aparecerá el mensaje [SEC] durante dos segundos. A continuación, el mensaje cambia a [- - -] (mensaje para la introducción del código de seguridad).

### 2 Introduzca un código de seguridad pulsando los botones del [1] al [4].

Introduzca un código de seguridad de cuatro dígitos usando números del 0 al 9 y caracteres de la A a la F.

### 3 Pulse el botón [SCREEN] durante más de un segundo.

Si el código de seguridad coincide con el grabado en la unidad principal, en la pantalla aparecerá [OK] y se cancelará la función de seguridad.

## ATENCIÓN

- Si el código de seguridad no coincide con la información grabada en la unidad principal, aparecerá el mensaje [ERR\_] (ERR y el número del error) durante dos segundos y, a continuación, aparece [- - -] (mensaje para la introducción del código de seguridad). Si esto ocurre, compruebe el código de seguridad y repita el procedimiento desde el paso 2.
- Si aparece [ERR5] (quinto error) se mostrará el mensaje [HELP]. Si aparece el mensaje [HELP], lleve a cabo las operaciones para desbloquear la seguridad de ESN con las instrucciones que aparecen en el apartado "¿Qué ocurre si la Memory Stick o el código de seguridad son incorrectos?" en la página 265.

## Cancelar el bloqueo de seguridad de ESN con la Memory Stick

1 Si el suministro se ha activado después de desconectar la alimentación de la batería, aparecerá el mensaje [SEC] durante dos segundos. A continuación, el mensaje cambia a [- - -] (mensaje para la introducción del código de seguridad).



## 2 Pulse el botón [MODE].

En la pantalla aparecerá el mensaje [MS]. Si pulsa el botón [MODE] más de una vez, la pantalla volverá a [- - -] (mensaje para la introducción del código de seguridad).

### ATENCIÓN

Si ya se ha introducido una Memory Stick, aparecerá el mensaje [MS EJECT]. En este caso, expulse la Memory Stick y vuelva a introducirla. (Consulte el apartado "Expulsión de la Memory Stick" en la página 252 para obtener más detalles sobre la expulsión de la Memory Stick).

## 3 Introduzca la Memory Stick que se ha grabado y cierre el panel frontal.

Los datos grabados se leerán de la Memory Stick.

## 4 Si el contenido grabado en la Memory Stick coincide con la información grabada en la unidad principal, aparecerá el mensaje [OK] durante dos segundos y, a continuación, la unidad principal volverá a la operación normal.

### ATENCIÓN

- Si el contenido grabado en la Memory Stick no coincide con la información grabada en la unidad principal, aparecerá el mensaje [ERR\_] (ERR y el número del error) durante dos segundos y, a continuación, aparece [- - -] (mensaje para la introducción del código de seguridad). Si esto ocurre, compruebe la Memory Stick y repita el procedimiento desde el paso 2.
- Si aparece [ERR5] (quinto error) se mostrará el mensaje [HELP]. Si aparece el mensaje [HELP], lleve a cabo las operaciones para desbloquear la seguridad de ESN con las instrucciones que aparecen en el apartado "¿Qué ocurre si la Memory Stick o el código de seguridad son incorrectos?" en la página 265.

- El bloqueo de seguridad de ESN no se puede cancelar mediante este procedimiento si se formatea la Memory Stick que contiene el código de seguridad.

## ¿Qué ocurre si la Memory Stick o el código de seguridad son incorrectos?

### 1 Tras el quinto intento sin éxito, en la pantalla se visualizará el mensaje [HELP] durante cinco segundos.

Tras la visualización de [HELP] durante cinco segundos, aparecerá el número de serie. Tendrá cinco oportunidades para introducir el código de desbloqueo correcto. Tras el quinto intento, la unidad le solicitará que introduzca el CD clave (DISC). Si esto ocurre, póngase en contacto con su distribuidor local de Eclipse o con el servicio al cliente de Eclipse para conocer el procedimiento de desbloqueo de la unidad principal.

El código de seguridad y la Memory Stick se pueden olvidar con facilidad. Escriba el código de seguridad y el título de la Memory Stick en una nota (Consulte la página 325).

## Cómo utilizar la seguridad con ACC

La seguridad con ACC conlleva el uso de la seguridad de la Memory Stick para grabar un código de seguridad y, a continuación, cuando se apaga el encendido y se vuelve a ACC, se desactiva la operación de todos los botones.

### 1 Compruebe que la unidad principal esté en el modo de espera (standby).

- 2** Una vez que se ha grabado el código de seguridad, pulse a la vez los botones [5] y [SCREEN] durante más de dos segundos.

Se activará la función de seguridad con ACC. Pulse a la vez los botones [5] y [SCREEN] durante dos segundos o más para cancelar la función de seguridad con ACC.



### ATENCIÓN

- Si se desconecta la batería del vehículo, por ejemplo, durante el mantenimiento, se cancelará la seguridad con ACC.
- Cuando se apaga el conmutador de encendido y se vuelve a poner en ACC, se desactiva la operación de todos los botones. Si esto ocurriera, reanude la operación normal. (Consulte el apartado "Cómo reanudar la operación normal (seguridad de ESN desbloqueada)" en la página 264.)

## Cómo conectar/desconectar el indicador de seguridad

Una vez que la seguridad de ESN está activada, el indicador parpadea cuando se conecta el encendido del vehículo, avisando a posibles ladrones de que la unidad está protegida. No obstante, si no desea este método disuasorio visual, puede desactivarlo.

- 1** Con la unidad principal en el modo de espera, pulse el botón [2] y, a continuación, [SCREEN]. Mantenga ambos botones pulsados durante más de un segundo.

- 2** En la pantalla aparecerá el mensaje [IND. FLASH] o [IND.-----].

[IND. FLASH] significa que el indicador de seguridad parpadeará cuando se apague el encendido del vehículo y [IND.-----] significa lo contrario. Repita los pasos anteriores para reactivar el modo de intermitencia.

## Cómo leer el número de serie electrónico

- 1** Compruebe que la unidad principal esté en el modo de espera (standby).

- 2** Pulse y mantenga pulsado el botón [4] y a continuación el botón [SCREEN]. Mantenga pulsados ambos botones durante más de un segundo.

En la pantalla se visualizará el mensaje [ESN] seguido de un número de ocho dígitos; este número es el número de serie electrónico (ESN). Puede usar este número para identificar su unidad Eclipse CD7000 en el caso de recuperación tras un robo.

## Desmontaje del panel frontal

### Utilización del panel desmontable

El panel frontal de la unidad principal se puede extraer.

Si se extrae este panel al salir del coche puede evitar el robo de la unidad principal.

### Cómo extraer el panel desmontable

#### 1 Pulse el botón [Release].

El extremo derecho del panel frontal se separa del cuerpo de la unidad principal.

#### 2 Extraiga el panel frontal.

Sujete el panel frontal y tire de él hacia usted para extraerlo.

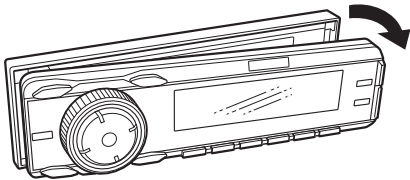

### Cómo colocar el panel desmontable

#### 1 Introduzca el extremo izquierdo del panel frontal en la unidad principal.

Encaje la presilla del extremo izquierdo del panel frontal con el bloqueo de la unidad principal.

#### 2 Introduzca el panel frontal.

Presione el extremo derecho del panel frontal hasta que escuche un "clic".

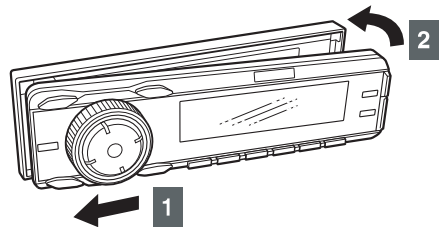

### ⚠ PRECAUCIÓN

- Si deja caer o golpea el panel desmontable puede sufrir daños o no funcionar correctamente.
- No extraiga ni coloque el panel desmontable mientras conduce puesto que podría sufrir un accidente.
- Guarde el panel en un lugar sin humedad, polvo y agua.
- No deje el panel desmontable en lugares propensos a calentarse, como el salpicadero y sus alrededores.

# Cómo utilizar la función Area Shot (sólo EE.UU. y Canadá)

## Acerca de Area Shot

Con la función Area Shot, se pueden ver mapas de los destinos e información de guía en la unidad principal si ha definido la ruta en el sitio web de ECLIPSE (E-iSERV).

### ATENCIÓN

La visualización en este manual puede diferir de la del producto real.

## Para utilizar la función Area Shot

Para poder utilizar Area Shot, se deben descargar instrucciones de conducción tales como la dirección del viaje y el nombre de las calles de las intersecciones de giro del sitio web de ECLIPSE (E-iSERV) e importarlas en el CD7000.

El proceso es el siguiente:

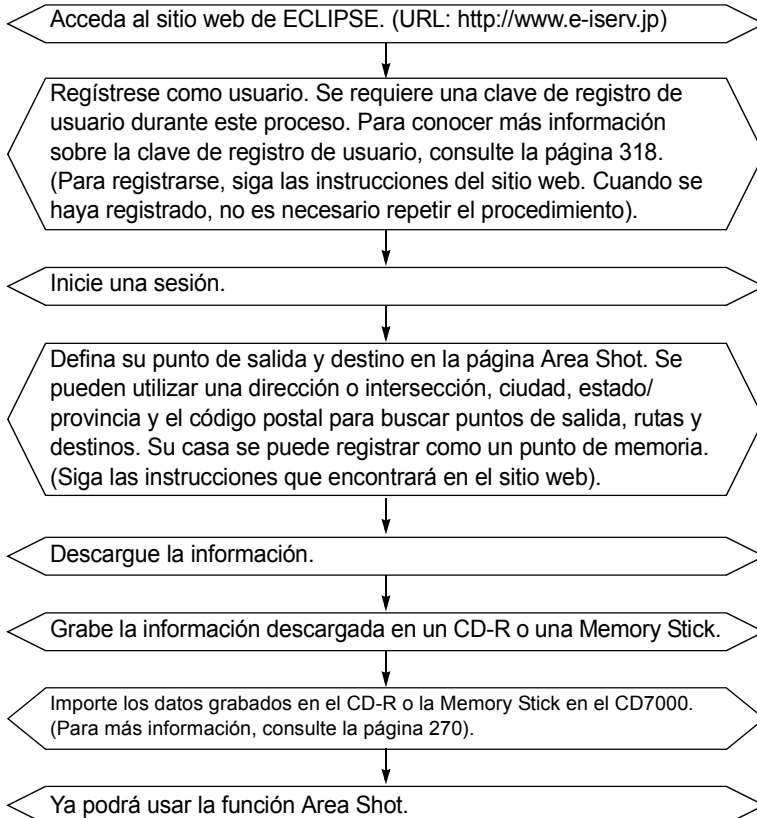

## Datos de mapas

Los datos de mapas utilizados por la unidad principal se crearon según la información suministrada por NAVTEQ™.

Si usa los datos de mapas, tenga en cuenta las condiciones reales de la carretera y respete las normas de tráfico.

Está prohibida la copia, publicación o utilización de mapas en soportes electrónicos sin previo permiso por escrito.

## GPS (Global Positioning System)

El sistema de navegación mundial GPS puede encontrar la posición actual (longitud y latitud) mediante ondas de radio emitidas hacia la tierra desde 3 o 4 satélites GPS.

Es posible que la información del GPS no se encuentre disponible en las siguientes circunstancias:

- Cuando las ondas de radio de los satélites GPS son interrumpidas por edificios, túneles, carreteras elevadas, etc.
- Cuando las ondas de radio son interrumpidas por objetos situados en la antena GPS o cerca de ella.
- En algunos casos, la transmisión de ondas se interrumpe durante el mantenimiento o actualización del centro de control de seguimiento de EE.UU.
- Si se utiliza un teléfono móvil digital (1,5 GHz) cerca de una antena de GPS.



### ADVERTENCIA

- Asegúrese de seguir las normas de tráfico mientras conduce.
- Si sigue únicamente las instrucciones de los puntos de guía puede cometer una infracción de tráfico y causar accidentes.
- No modifique el sistema con el fin de utilizarlo con un uso distinto al especificado. Además, se deben seguir los procedimientos de instalación aquí descritos. ECLIPSE no se hace responsable de daños como lesiones graves, muerte o deterioro del producto a consecuencia de una instalación para un uso distinto del previsto.

X

## Lectura de los datos de Area Shot

Los datos de Area Shot descargados del E-iSERV (sitio web) a una Memory Stick o CD-R se pueden cargar a la unidad principal y guardarlos ahí.

- 1** Pulse el botón [CUSTOM] durante más de un segundo.

Se activará el modo de selección de menú.

- 2** Pulse el botón [SELECT] (superior/inferior) para seleccionar FUNC y pulse a continuación el botón [ENTER].

El modo de función está activado.

- 3** Pulse el botón [SELECT] (superior/inferior) para seleccionar AreaShot.

El elemento seleccionado se resaltarán.

- 4** Pulse el botón [ENTER].

Se activará el modo de ajuste de Area Shot.

- 5** Pulse el botón [SELECT] (superior/inferior) para seleccionar Route Data.

- 6** Pulse el botón [ENTER].

Aparecerá la pantalla para la selección de soportes.

- 7** Pulse el botón [SELECT] (superior/inferior) para seleccionar DISC o MS.

- 8** Pulse el botón [ENTER].

El panel se abrirá automáticamente.

- 9** Introduzca la Memory Stick o el CD-R que se utilizarán para leer los datos de Area Shot.

- 10** Pulse el botón [▲ OPEN/EJECT] para cerrar el panel frontal.

Cuando el panel se cierra, se leen los archivos del CD-R o la Memory Stick. Si no hay archivos correctos en el CD-R o la Memory Stick, aparecerá el mensaje "FILE ERROR".

- 11** Pulse el botón [SELECT] (superior/inferior) para seleccionar el archivo guardado.

## 12 Pulse el botón [ENTER].

Se guardará el archivo seleccionado. Aparecerá el mensaje "READING". Cuando la lectura haya finalizado se mostrará el mensaje [Completed] en la pantalla y entonces se regresará a la pantalla para seleccionar el modo de función. El mensaje [FILE ERROR] aparece si el sistema no puede leer el archivo.

### ATENCIÓN

<Si utiliza una Memory Stick>

- Los datos descargados de E-iSERV (sitio web) se guardan en carpetas creadas en la Memory Stick tal como se ilustra a continuación.

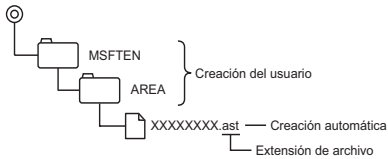

- Los archivos que se pueden importar a la unidad principal se crean automáticamente cuando se descargan de E-iSERV.
- Todos los mapas de rutas buscados y la información de guía se guardan en estos archivos creados automáticamente.

<Si utiliza un CD-R>

- La unidad principal sólo puede importar archivos del CD-R que se han grabado en los directorios raíces.

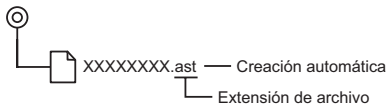

- Los formatos de disco que se pueden utilizar son:
  - CD-ROM (MODE1)
  - CD-ROM (MODE2\_FORM1)
- \* Los CD-ROM grabados en MODE2\_FORM2 no se pueden leer.
- Los nombres de archivo se pueden modificar usando 8 caracteres alfanuméricos (no se pueden utilizar espacios).

### PRECAUCIÓN

- No conecte el encendido ni conecte o desconecte la unidad principal (ni extraiga el panel frontal de la unidad principal) mientras se esté realizando la lectura de datos. La lectura de datos se interrumpirá y los datos se podrían dañar.
- Sólo se puede utilizar el botón [VOL] mientras el sistema está leyendo los datos.

## Cambio del modo Area Shot

### 1 Pulse el botón [MUTE] durante más de un segundo.

Los mapas orientativos, los nombres de las calles que confluyen en una intersección y las direcciones de giro aparecen en pantalla. El mantener pulsado el botón [MUTE] (durante un período de tiempo de un segundo o superior) por segunda vez cancela el modo Area Shot.

### ATENCIÓN

- Si pulsa cualquier otro botón diferente a [SELECT], [SCREEN] y [RTN], se visualiza la pantalla de control de audio que permite el manejo del sistema de sonido. Si no pulsa ningún botón en seis segundos, vuelve a la pantalla de guía.
- En caso de que se visualice la pantalla de control del sonido con el modo Area Shot ACTIVADO, pulse el botón [RTN], [SELECT] o [SCREEN] y aparecerá la pantalla de guía.

### PRECAUCIÓN

- No se pueden cambiar los modos si no se han importado correctamente los datos de guía.
- No mire la pantalla cuando esté conduciendo.

## Configuración de la pantalla Area Shot

Se pueden visualizar los dos siguientes tipos de mapas en el modo Area Shot.

- Mapa de punto de guía:

Muestra un mapa centrado en el punto de guía.

- Mapa de ruta de punto de guía:

Muestra un mapa con la ruta hasta el próximo punto de guía.

- Mapa de punto de guía

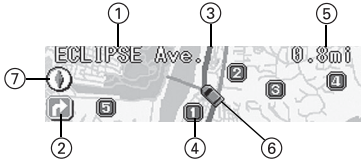

- Mapa de ruta de punto de guía

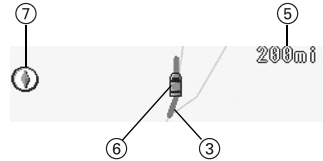

- ① Información de texto (sólo mapa de punto de guía):

Los nombres de las calles, el título de la dirección, la distancia hasta el destino, los detalles POI y otra información se muestran en texto.

- ② Flechas (sólo mapa de intersecciones):

El título de la dirección actual se indica con una flecha.

- ③ Visualización de la ruta:

La ruta hasta el punto de destino es de color púrpura.

- ④ Iconos de POI (sólo mapa de punto de guía):

Pueden aparecer cuando se ha descargado información de POI del sitio web de E-ISERV.

- ⑤ Visualización de la distancia:

Si no se ha conectado una unidad de GPS opcional, muestra la distancia entre dos intersecciones. Muestra la distancia desde el vehículo hasta la siguiente intersección si se ha conectado una unidad de GPS opcional (la distancia mostrada puede variar de precisión según la calidad de la recepción del GPS)

- ⑥ Marca de posición del vehículo:

Si se ha conectado una unidad de GPS opcional, se mostrará la posición del vehículo. La marca de posición del vehículo se desplazará por el mapa según el movimiento del vehículo.

- ⑦ Indicador de dirección

Muestra la orientación del mapa.



## Cambio de mapa

Tras pasar las ubicaciones descritas en la guía, es necesario cambiar manualmente a la siguiente pantalla de guía. Puede acceder también a la pantalla anterior manualmente y confirmarla.

El sistema se puede configurar para que cambie automáticamente el mapa si se ha conectado una unidad de GPS opcional. (Para más información, consulte el apartado "Cambio automático de mapas" en la página 275).

### 1 Pulse el botón [SELECT] (superior/inferior) para cambiar el mapa.

Superior: cambia al mapa siguiente.

Inferior: cambia al mapa anterior.

La pantalla cambiará entre el mapa de punto de guía y el mapa de ruta de punto de guía cada vez que pulse el botón.

La visualización de la información de texto se desplazará cuando cambie al mapa de punto de guía. Después de que la pantalla se desplace por toda la información, el nombre del punto actual y la distancia al punto de guía quedarán fijos en la pantalla.

## Volver a desplazarse por la información de texto

La visualización deslizante se puede configurar para que muestre información de texto que se ha visualizado anteriormente.

### 1 Pulse el botón [SCREEN] durante más de un segundo.

La información de guía se puede volver a desplazar.

## Cambio de la pantalla Area Shot

Puede cambiar entre la pantalla de funcionamiento de audio y la pantalla AREA SHOT.

### 1 Pulse el botón [SCREEN] durante menos de un segundo.

Si pulsa el botón varias veces, podrá regresar y continuar entre la pantalla Area Shot y la de operación de audio.

## Visualización de la proximidad de POI

Los POI pueden aparecer cuando se ha descargado información de POI del sitio web de E-iSERV junto con los datos de mapas. Se pueden mostrar hasta 5 POI en un solo mapa de punto de guía.

### Selección de una categoría POI

Se puede configurar la visualización de una única categoría POI, como un banco o una tienda de alimentación, cuando el modo AREA SHOT está activado.

#### 1 Pulse el botón [CUSTOM] durante más de un segundo.

Se activará el modo de selección de menú.

#### 2 Pulse el botón [SELECT] (superior/inferior) para seleccionar FUNC y pulse a continuación el botón [ENTER].

El modo de función está activado.

#### 3 Pulse el botón [SELECT] (superior/inferior) para seleccionar AreaShot y pulse a continuación el botón [ENTER].

Se activará el modo de ajuste de Area Shot.

#### 4 Pulse el botón [SELECT] (superior/inferior) para seleccionar POI Select y pulse a continuación el botón [ENTER].

Se activará el modo de selección de POI.

#### 5 Pulse el botón [SELECT] (superior/inferior) para seleccionar la categoría de POI.

#### 6 Pulse el botón [CUSTOM] o [RTN] para salir del modo de función.

## Visualización de información de POI

- 1** Pulse el botón [MODE] durante más de un segundo mientras aparecen las marcas de POI.

El modo de selección de POI se activará o desactivará cada vez que pulse el botón más de un segundo. La marca de POI parpadea cuando el modo de selección de POI está activado.

### ATENCIÓN

Cuando el modo de selección de POI está activado, no se pueden utilizar las funciones de los botones de audio del [1] al [6] (reproducción aleatoria, repetición, radio, preselección, etc.).

- 2** Pulse los botones del [1] al [5] para ver la información de POI.

Se mostrará la información sobre los POI del número seleccionado. Podrá ver la siguiente información sobre POI:

- Nombre
- Número de teléfono
- Código postal
- Dirección

Cuando aparece la marca para ir a la página siguiente/anterior ( $\Delta/\nabla$ ), pulse el botón [SELECT] (superior/inferior) para cambiar a la página anterior/siguiente.

Pulse el botón [6] para desactivar el modo de selección de POI.

Pulse el botón [RTN] para regresar a la pantalla de mapas.

## Ajuste de la simulación de rutas

Cuando la simulación de rutas está activada y el sistema ha finalizado la lectura de los datos de Area Shot, aparecen una serie de mapas desde el punto de inicio hasta el de destino cuando el modo Area Shot está seleccionado. Esto le permite confirmar la ruta hasta su destino.

- 1** Cuando el modo Area Shot está activado, pulse el botón [CUSTOM] durante más de un segundo.

Se activará el modo de selección de menú.

- 2** Pulse el botón [SELECT] (superior/inferior) para seleccionar FUNC y pulse a continuación el botón [ENTER].

El modo de función está activado.

- 3** Pulse el botón [SELECT] (superior/inferior) para seleccionar AreaShot y pulse a continuación el botón [ENTER].

Se activará el modo de ajuste de Area Shot.

- 4** Pulse el botón [SELECT] (superior/inferior) para seleccionar Route Simulation y pulse a continuación el botón [ENTER].

Se activará el modo de ajuste de Route Simulation.

- 5** Pulse el botón [SELECT] (superior/inferior) para activar/desactivar la simulación de ruta.

- 6** Pulse el botón [CUSTOM] o [RTN] para salir del modo de selección de menú.

Se iniciará la simulación de ruta.

## Operaciones cuando hay conectada una unidad de GPS opcional

Puede realizar las siguientes funciones además de las estándar si ha conectado una unidad de GPS opcional:

- Cambio automático de mapas
- Tono de guía
- Ajuste automático de volumen (Consulte la página 306)
- Visualización de la información de GPS

## Cambio automático de mapas

Cuando el cambio automático de mapas está activado, el sistema pasará automáticamente al siguiente mapa cuando haya dejado atrás un punto de guía.

### 1 Pulse el botón [RTN] durante más de un segundo.

El cambio automático de mapas se activará o desactivará cada vez que pulse el botón más de un segundo.

## ATENCIÓN

- El mapa cambiará en el siguiente orden si esta función está activada.

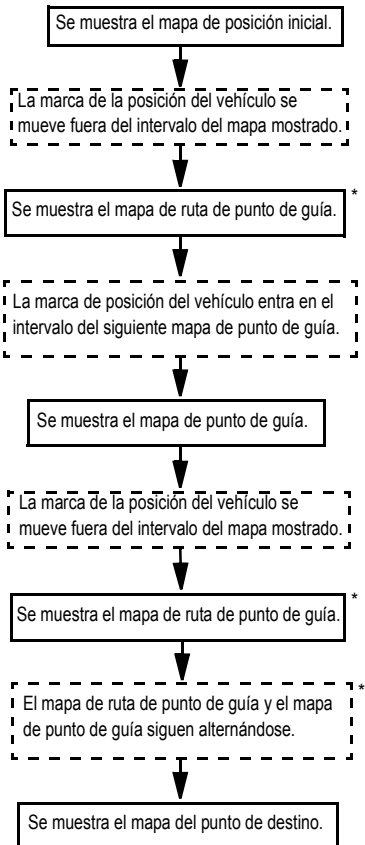

\*:Puede que el mapa de ruta de punto de guía no aparezca si la distancia hasta el punto de guía es demasiado corto.

- Si el modo de cambio automático de mapas está activado, al pulsar el botón [SELECT] (superior/inferior) para mostrar el mapa siguiente o anterior, se desactivará el modo de cambio automático de mapas. Pulse y mantenga pulsado el botón [RTN] durante más de un segundo para volver a activar el modo de cambio de mapas.

## Tono de guía

Se puede definir un tono de guía para que suene en determinados momentos, como cuando se cambia de mapa o cuando se entra en las proximidades a un punto de guía (un radio aproximado de 0,2 millas o 0,3 km).

### 1 Pulse el botón [CUSTOM] durante más de un segundo.

Se activará el modo de selección de menú.

### 2 Pulse el botón [SELECT] (superior/inferior) para seleccionar FUNC y pulse a continuación el botón [ENTER].

El modo de función está activado.

### 3 Pulse el botón [SELECT] (superior/inferior) para seleccionar AreaShot y pulse a continuación el botón [ENTER].

Se activará el modo de ajuste de Area Shot.

### 4 Pulse el botón [SELECT] (superior/inferior) para seleccionar Tone Volume y pulse a continuación el botón [ENTER].

Se activará el modo de ajuste de Tone Volume.

### 5 Pulse el botón [SELECT] (superior/inferior) para ajustar el volumen del tono.

El volumen se puede ajustar en 8 niveles distintos, desde OFF hasta 7.

**6** Pulse el botón [SELECT] (derecha/izquierda) para seleccionar la posición del altavoz de salida del tono.

L: salida por el altavoz izquierdo.

R: salida por el altavoz derecho.

**7** Pulse el botón [CUSTOM] o [RTN] para salir del modo de función.

### ATENCIÓN

---

- El tono de guía se escucha del siguiente modo cuando el nivel de volumen está definido entre 1 y 7:
    - Cuando se cambia de mapa: el tono se escucha una vez.
    - Cuando se entra en la proximidad de un punto de guía: el tono se escucha dos veces.
  - Se emite un tono de muestra cuando se selecciona el volumen o la salida por el altavoz para poder confirmar el ajuste deseado.
  - El volumen del tono de guía aumentará automáticamente a grandes velocidades si se ha activado el ajuste automático del volumen (consulte la página 306).
  - El tiempo del tono de guía puede ser impreciso en función de la calidad de recepción del GPS.
-

# Cómo utilizar el control de audio

## Cambio a los modos de control de audio

Se pueden ajustar diversos modos de control de audio mediante este procedimiento.

### 1 Pulse el botón [ENTER] durante menos de un segundo para seleccionar el elemento que desea ajustar.

Cada vez que pulse el botón, los modos aparecerán en el orden que se indica a continuación.

Diseño de altavoces de 3 vías:

BASS → MIDDLE → TREBLE → SVC\*1 → BASS ...

Diseño de 4 altavoces con subwoofer:

BAL/FAD\*2 → NON-F\*2 → SVC\*1 → BAL/FAD ...

\*1: el ajuste no se puede realizar en el modo FM.

\*2: el ajuste no se puede realizar cuando CSII está definido en Low o High.

\*3: la salida NON-F (non-fader) no está afectada por el ajuste de BASS, MID y TREBLE.

### ATENCIÓN

Consulte la página 291 para conocer más información sobre la configuración del diseño de los altavoces.

X  
XI

### **ADVERTENCIA**

No ajuste el volumen u otros controles mientras conduce el vehículo. Hágalo sólo mientras esté aparcado en un lugar seguro.

Modo	Función	Operación del botón (pulse el botón [SELECT])			
		Superior	Inferior	Derecha	Izquierda
BASS	Ajusta el nivel de graves.	Enfatiza los sonidos graves.	Suaviza los sonidos graves.	-	-
MIDDLE	Ajusta el nivel de medios.	Enfatiza los sonidos medios.	Suaviza los sonidos medios.	-	-
TREBLE	Ajusta el nivel de agudos.	Enfatiza los sonidos agudos.	Suaviza los sonidos agudos.	-	-
SVC	Ajusta diferentes niveles de volumen para cada modo de audio. Cuando se ajusta SVC, el nivel de volumen cambia tal como se indica en la configuración del ejemplo (consulte la página siguiente).	Aumenta el nivel de ajuste de SVC.	Reduce el nivel de ajuste de SVC.	-	-
BAL/FAD (FADER/ BALANCE)	Ajusta el balance de los altavoces izquierdo/derecho (BALANCE) y frontal/trasero (FADER).	Enfatiza los altavoces frontales.	Enfatiza los altavoces traseros.	Enfatiza los altavoces derechos.	Enfatiza los altavoces izquierdos.

NON-F (NON-FADER LEVEL)	Ajusta el nivel non-fader (no atenuante), para subwoofer conectados.	Aumenta el nivel del subwoofer.	Reduce el nivel del subwoofer.	-	-
-------------------------	--	---------------------------------	--------------------------------	---	---

### Ejemplos de configuración de SVC:

El volumen de modo FM inicial (valor predeterminado: 40) se utiliza como referencia para almacenar las diferencias de volumen que se ha establecido para cada modo de audio.

Modo de audio	FM	AM	CD	Memory Stick
Valor predeterminado (nivel de volumen)	Referencia (40)	0 (40)	0 (40)	0 (40)
Configuración de SVC (nivel de volumen)	Referencia (40)	Valor de configuración de SVC +15 (55)	Valor de configuración de SVC -10 (30)	Valor de configuración de SVC +5 (45)
Cuando el nivel de volumen en el modo FM se ajusta de 40 a 45	45	55 → 60	30 → 35	45 → 50
Cuando el nivel de volumen en el modo CD se ajusta de 35 a 60	45 → 70	60 → 80*	60	50 → 75
Cuando el nivel de volumen en el modo AM se ajusta de 80 a 20	70 → 5	20	60 → 0*	75 → 10
Cuando el nivel de volumen en el modo Memory Stick se ajusta de 10 a 35	5 → 30	20 → 45	0 → 20	35

\*: Los niveles de volumen se pueden definir en un máximo de 80 y un mínimo de 0. Si intenta sobrepasar el nivel de volumen máximo o mínimo, el nivel no cambiará. Para el cambiador de CD, SVC ajusta el volumen utilizando el valor de configuración con el reproductor de CD. La diferencia de volumen se puede definir en un rango de -10 a +20.

### ATENCIÓN

Si los terminales de la batería se han desconectado a causa, por ejemplo, del mantenimiento del vehículo, la configuración de SVC regresará a los valores predeterminados. Si esto ocurre, deberá volver a realizar la configuración.

# Cómo utilizar el modo de ajuste de sonido

## Acerca del modo de ajuste de sonido

El sistema dispone de varias funciones que permiten ajustar las características acústicas dentro del vehículo.

Elemento	Función	Página
Circle surround II	<p>El sistema SRS Circle Surround II le ofrece una experiencia única, con un sonido envolvente equivalente a 5,1 canales emitidos por un sistema de solamente cuatro altavoces, gracias a la combinación de los siguientes tres efectos.</p> <p>El descodificador Circle Surround permite la emisión de un sonido envolvente en 5,1 canales a partir de cualquier formato estéreo (L/R o Lt/ Rt, incluyendo los datos de sonido envolvente), SRSTruBass nos permite percibir aquellos sonidos graves fundamentales perdidos mediante una respuesta psicoacústica del cerebro, el cual reacciona de esta forma cuando se seleccionan y amplifican cuidadosamente dos armónicos adyacentes; en cuanto a la tecnología SRS FOCUS, ésta eleva la imagen del sonido verticalmente basándose a su vez en una tecnología patentada de procesamiento del sonido digital, que tiene su origen en la teoría HRTF (función de transmisión con referencia al cabezal).</p> <p> es una marca comercial de SRS Labs, Inc.</p> <p>Se incorpora la tecnología Circle Surround II bajo licencia de SRS Labs, Inc.</p>	284
Ecuilizador paramétrico	<p>Cuando se selecciona la distribución de altavoces de 3 vías, se puede realizar un ajuste de ecualizador paramétrico de 5 bandas para cada intervalo de altos y medios, además de un ajuste de 1 banda para el intervalo de bajos.</p> <p>Si se selecciona una distribución de altavoces de 4 vías, se puede ajustar un ecualizador paramétrico de 7 bandas.</p>	284
Alineación de tiempo	Se pueden ajustar el tiempo de retraso y el nivel del sonido de cada altavoz para corregir cualquier discordancia de fase del sonido resultante de la posición de escucha.	288
Cruce	Asigne las bandas de frecuencia especificadas a cada altavoz para mejorar la integración del sonido.	288
Ajuste no atenuante	Se puede realizar un ajuste del subwoofer.	290
Distribución de los altavoces	La distribución de los altavoces se puede configurar como un sistema de 3 vías o 4 altavoces.	291
Armonizador múltiple	Cuando el sonido original se convierte a MP3/WMA, formato ATRAC3, se pueden comprimir los intervalos de frecuencia que no son generalmente audibles para el oído humano. El armonizador se puede utilizar para reproducir estos sonidos comprimidos de la forma más cercana a los originales para poder disfrutar de un sonido claro y potente.	290
Sonoridad	El control de sonoridad se puede activar para enfatizar las frecuencias bajas y altas en niveles de volumen bajos. La sonoridad compensa la aparente debilidad de las frecuencias bajas y altas a volumen reducido potenciando los niveles de graves y agudos.	291
Personalizaciones de los efectos sonoros de E-iSERV	Descargue datos de ajuste de sonido del sitio web de E-iSERV que coincidan con el interior del vehículo y almacénelos en la unidad principal.	283

## Acerca del ecualizador paramétrico

En el interior del vehículo se utiliza una variedad de materiales para fabricar los asientos y las ventanas. Estos materiales absorben y reflejan el sonido de distintos modos, por lo que el ecualizador paramétrico le permite ajustar los picos y depresiones de las características de la frecuencia dentro del vehículo para compensarlos.

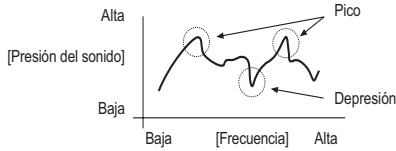

Un "ecualizador" es una función que corrige estos picos y depresiones para nivelar las características de la frecuencia. No obstante, con un ecualizador gráfico normal, la frecuencia media y el Q (agudeza y ancho de banda) son fijos para corregir las bandas vecinas. La cantidad de corrección de la distorsión en los picos y depresiones está limitada. Un "ecualizador paramétrico" le permite ajustar la frecuencia media, el Q (agudeza y ancho de banda) y obtener niveles variables para realizar ajustes para encontrar áreas de la banda de frecuencia.

[Características del ecualizador paramétrico]

1. La frecuencia media se puede modificar.

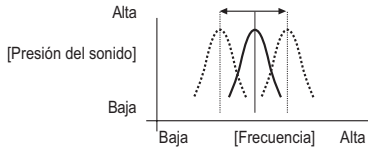

2. La ganancia se puede modificar.

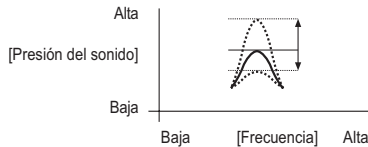

3. El Q (agudeza/ancho de banda) se puede modificar.

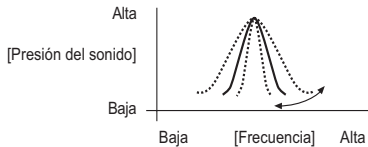



## Acerca de la alineación de tiempo

Con los sistemas de sonido para automóviles, la posición de instalación de los altavoces y la posición del oyente hacen que las distancias del oyente hasta los altavoces izquierdos y derechos sean casi siempre distintas. En cambio, estas diferencias de distancia del oyente hasta cada altavoz significan que el tiempo requerido para que el sonido llegue al oyente es diferente para cada altavoz. El resultado de ello es que las fases de cada altavoz (polarización) no coinciden y el sonido deja de ser natural, como si la etapa de sonido no fuera suficientemente amplia. La función de "alineación de tiempo" corrige el tiempo que tardan las ondas sonoras en llegar al oyente para fijar la fase óptima para la posición de escucha para que el sonido sea más expansivo, como si se escuchara en una etapa de sonido.

El método de ajuste básico conlleva la medición de las distancias reales a cada altavoz y el cálculo de las diferencias de distancia del altavoz más lejano para derivar el retraso de tiempo del sonido de cada altavoz.

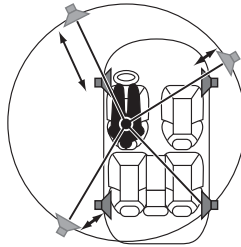

## Acerca del cruce

La banda de frecuencia que se almacena en soportes de audio como un CD es un intervalo bastante amplio de entre 20 Hz a 20 kHz, y es complicado que un solo altavoz pueda reproducir todas las frecuencias, incluso en un intervalo tan amplio.

A causa de ello, se pueden utilizar varios altavoces, con distintas bandas de frecuencia (como agudos, medios y graves) repartidas en cada altavoz para poder reproducir intervalos amplios de frecuencia. La función de cruce ("Crossover") se utiliza para repartir los intervalos de frecuencia que se reproducen en cada altavoz según las unidades de altavoces instalados y la distribución de los mismos, para obtener el máximo nivel de rendimiento de los altavoces y las características de frecuencia más estables.

La función de cruce incluye un filtro de paso de altos (HPF) para reproducir sonidos agudos y un filtro de paso de bajos (LPF) para reproducir sonidos graves. Además, los filtros HPF y LPF se utilizan conjuntamente para reproducir sonidos en el intervalo de medios.

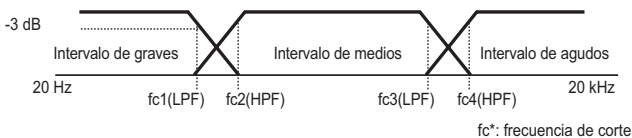

Por ejemplo, cuando se ajusta el HPF, las frecuencias que son más bajas que la especificada se van amortiguando progresivamente, en vez de no reproducirlas. La función de ajuste "slope" (pendiente) se utiliza para ajustar estas características de amortiguación.

Las características de la pendiente de un filtro son tales que con valores mayores de pendiente (por ejemplo 12 dB/oct), la pendiente se hace más inclinada, por lo que la cantidad de mezcla de sonido en las bandas vecinas es menor y sólo se reproduce la banda objetivo. Sin embargo, también provoca la fusión del sonido entre los altavoces para empobrecerse y dar como resultado una distorsión mayor.

- La función de cruce es un filtro que asigna bandas de frecuencia especificadas.
- Un filtro de paso de altos (HPF) es un filtro que corta las frecuencias que son menores que la especificada (intervalo de graves) y permite el paso de frecuencias mayores (intervalo de agudos).
- Un filtro de paso de bajos (LPF) es un filtro que corta las frecuencias que son mayores que la especificada (intervalo de agudos) y permite el paso de frecuencias menores (intervalo de graves).
- La pendiente es el nivel de señal en que las frecuencias que son un octavo mayor o un octavo menor se amortiguan.

Cuando se selecciona una distribución de 4 altavoces, se corresponde con sistemas de altavoces básicos que comprenden altavoces delanteros, traseros y un subwoofer adicional si es necesario. En tales casos, el cruce se puede utilizar para aplicar el HPF a los altavoces frontales y traseros y el LPF al subwoofer para que funda adecuadamente el sonido de todos los altavoces.

Cuando se selecciona el diseño de 3 vías, los ajustes se pueden realizar para adaptarlos al sistema, donde los altavoces frontales, traseros y la salida no atenuante pueden variar entre altos (Hi), medios (Mid) o bajos (Low) y los altavoces se pueden combinar según cada intervalo (intervalo de agudos: tweeter, intervalo de medios: Mid, intervalo de graves: woofer) para ofrecer una reproducción de 3 vías. En este caso, la función de cruce se puede utilizar para ajustar los intervalos de reproducción para que el HPF se aplique a los altavoces del intervalo de agudos, el HPF y el LPF se aplican a los altavoces del intervalo de medios y el LPF se aplica a los altavoces de intervalo de graves para que el sonido de todos los altavoces se funda adecuadamente.

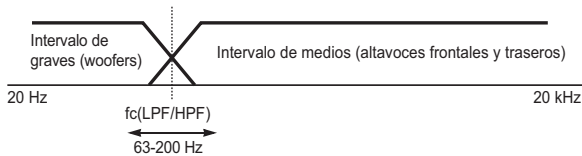

## Acerca de la personalización de los efectos sonoros de E-iSERV

Los ajustes del ecualizador paramétrico, la alineación de tiempo y el cruce se pueden ajustar directamente con la unidad principal o bien mediante la página web de ECLIPSE. En la página Web de ECLIPSE (E-iSERV) se pueden efectuar los siguientes ajustes de calidad:

- Ecualizador paramétrico automático

Se puede utilizar para corregir automáticamente la distorsión en las características de frecuencia (picos y depresiones) según los resultados de la medición de las características de frecuencia del interior del vehículo.

- Ajustes de alineación de tiempo y cruce

Tanto el ajuste del modo de sonido como el ajuste de esta unidad principal se pueden realizar con la página web de ECLIPSE.

- Modo personalizado

Los modos personalizados como las personalizaciones de los efectos sonoros de E-iSERV le permiten realizar ajustes incluso más precisos que los disponibles únicamente en la unidad principal.

Siga el procedimiento siguiente para realizar ajustes de la calidad del sonido a través de la página web de ECLIPSE (E-iSERV):

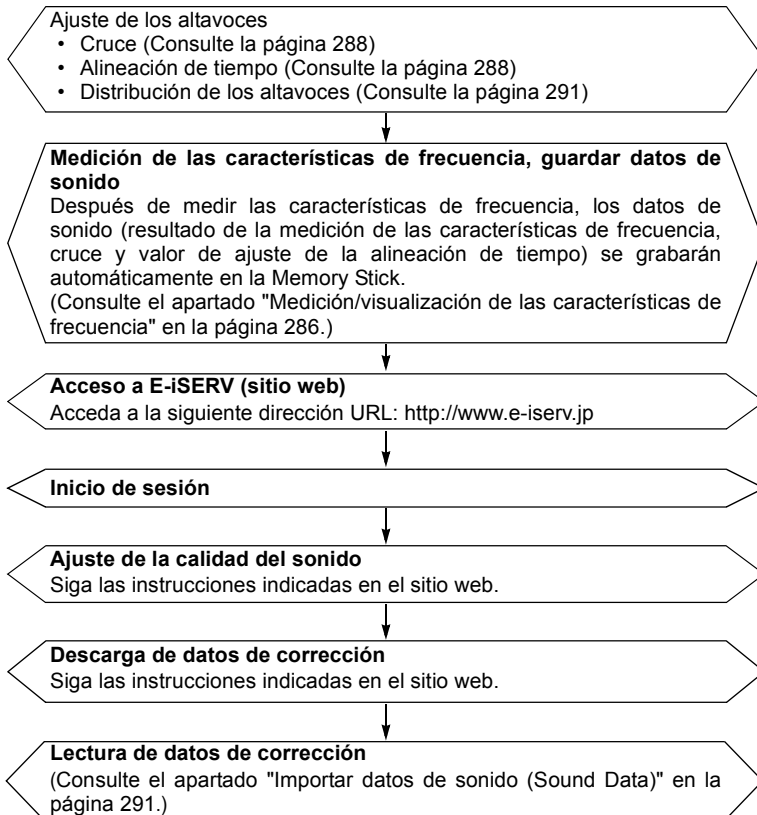

## Cambio al modo de ajuste de sonido

- 1 Pulse el botón [CUSTOM] durante más de un segundo.

Se activará el modo de selección de menú.

- 2 Pulse el botón [SELECT] (superior/inferior) para seleccionar SOUND.

- 3 Pulse el botón [ENTER].

Se activará el modo de ajuste de sonido.

- 4 Pulse el botón [SELECT] (superior/inferior) para seleccionar el elemento de ajuste que desee.

Al pulsar el botón cambia el elemento de ajuste.

Se pueden seleccionar los siguientes elementos de ajuste según la configuración del diseño de los altavoces (consulte la página 291):

Si se selecciona el diseño de cuatro altavoces:

CS II ↔ PEQ ↔ Time Alignment ↔  
X-Over ↔ Harmonizer ↔ NF Setting ↔  
Sound Data ↔ Loudness\* ↔ SP Layout  
↔ Custom Mode ↔ CSII ...

\*: La configuración no se puede ajustar si CS II está configurado en Low o Hi.

Si se selecciona el diseño de altavoces de tres vías:

PEQ ↔ Time Alignment ↔ X-Over ↔  
Harmonizer ↔ NF Setting ↔ Sound  
Data ↔ Loudness ↔ SP Layout ↔  
Custom Mode ↔ PEQ ↔ ...

- 5 Pulse el botón [ENTER].

Se podrá desplazar entre los distintos modos de ajuste.



### ATENCIÓN

Si regresa a la pantalla anterior, pulse el botón [RTN].

## Ajuste de Circle Surround II (CSII)

Se puede realizar un ajuste de CSII y TruBass (activado/desactivado).

- 1 Pulse el botón [SELECT] (superior/inferior) para seleccionar CSII.

Se resaltará el elemento seleccionado.

- 2 Pulse el botón [ENTER].

Se activará el modo de ajuste de CSII.

- 3 Pulse el botón [SELECT] (superior/inferior).

Pulse el botón [SELECT] (superior/inferior) para seleccionar los modos de CSII de la siguiente forma:

Low ↔ High ↔ OFF ↔ Low ...

- 4 Pulse el botón [SELECT] (derecha/izquierda).

Cuando CSII está ajustado en HI o Low, el ajuste de TruBass se puede activar o desactivar.

Derecha: TruBass activado  
Izquierda: TruBass desactivado

La visualización de TruBass aparecerá sombreada si el efecto TruBass está desactivado.

- 5 Pulse el botón [ENTER].

Se aplicará la configuración seleccionada.

- 6 Pulse el botón [CUSTOM] o [RTN] para salir del modo de ajuste de sonido.

## Ajuste del ecualizador paramétrico (PEQ)

Si se selecciona la distribución de 4 altavoces, se pueden ajustar ecualizadores paramétricos de 7 bandas.

Si se selecciona la distribución de altavoces de 3 vías, se pueden ajustar ecualizadores paramétricos de 11 bandas para el intervalo de altos, medios y bajos.

(Para conocer más información sobre el ajuste de la distribución de los altavoces, consulte el apartado "Ajuste de la distribución de los altavoces (SP Layout)" en la página 291).

Cada banda se puede configurar en las siguientes frecuencias medias:

Si se selecciona el diseño de cuatro altavoces

Banda	Frecuencia ajustable (Hz)
1	63, 80, 100
2	125, 160, 200
3	250, 315, 400, 500
4	630, 800, 1 k, 1,25 k
5	1,6 k, 2 k, 2,5 k, 3,15 k
6	4 k, 5 k, 6,3 k, 8 k
7	10 k, 12,5 k, 16 k

Si se selecciona el diseño de altavoces de tres vías

Canal	Banda	Frecuencia ajustable (Hz)
Hi (alto)	Hi 1	200, 250, 315, 400, 500, 630, 800, 1 k, 1,25 k, 1,6 k, 2 k, 2,5 k, 3,15 k, 4 k, 5 k, 6,3 k, 8 k, 10 k, 12,5 k, 16 k
	Hi 2	
	Hi 3	
	Hi 4	
	Hi 5	
Mid (medio)	Mid 1	63, 80, 100, 125, 160, 200, 250, 315, 400, 500, 630, 800, 1 k, 1,25 k, 1,6 k, 2 k, 2,5 k, 3,15 k, 4 k, 5 k, 6,3 k, 8 k, 10 k, 12,5 k, 16 k
	Mid 2	
	Mid 3	
	Mid 4	
	Mid 5	
Low (baja)	Low	20, 25, 31,5, 40, 50, 63, 80, 100, 125, 160, 200, 250

### ATENCIÓN

No es posible definir más de una banda en el mismo canal y frecuencia media. Cambie la frecuencia media de la banda actual o bien cambie la frecuencia media de otra banda.

**1** Pulse el botón [SELECT] (superior/inferior) para seleccionar PEQ.

**2** Pulse el botón [ENTER].

Se activará el modo de ajuste de PEQ.

**3** Pulse el botón [ENTER] para seleccionar la banda que se ajustará.

Cada vez que pulse el botón la banda cambiará en el orden siguiente.

Si se selecciona el diseño de cuatro altavoces:

1 → 2 → 3 → 4 → 5 → 6 → 7 → 1 → ...

Si se selecciona el diseño de altavoces de tres vías:

Hi 1 → Hi 2 → Hi 3 → Hi 4 → Hi 5 →

Mid 1 → Mid 2 → Mid 3 → Mid 4 → Mid

5 → Low → Hi 1 → ...

**4** Pulse el botón [SELECT] (derecha/izquierda) para seleccionar la frecuencia que se ajustará.

**5** Pulse el botón [SELECT] (superior/inferior) durante menos de un segundo para ajustar el nivel de frecuencia.

Superior: aumenta el nivel.

Inferior: disminuye el nivel.

**6** Pulse el botón [SELECT] (superior/inferior) durante más de un segundo para ajustar el patrón de curvas Q.

Cada vez que pulse el botón cambia la curva Q.

SLOW ↔ Mid SLOW ↔ NORMAL ↔

Mid SHARP ↔ SHARP ↔ SLOW ↔ ...

**7** Repita las operaciones de los pasos 3 al 6 para modificar la configuración de los canales y las bandas.

**8** Mantenga pulsado un botón, del [1] al [5], durante más de dos segundos para preseleccionar un valor.

El valor definido siguiendo los pasos anteriores sobrescribe el valor preseleccionado.

Los ajustes de alineación de tiempo y cruce también se almacenarán en este momento.

**9** Pulse el botón [CUSTOM] o [RTN] para salir del modo de ajuste de sonido.

## Selección de un modo de ecualización de la memoria

Pulse un botón predefinido para seleccionar el modo de ecualización definido en la memoria para ese botón. Los botones que definen los modos de ecualización en memoria se denominan botones predefinidos.

### 1 Seleccione cualquier botón, del [1] al [5], y púselo durante menos de un segundo con el modo de ajuste de PEQ activado.

Se recuperará el patrón predefinido en memoria.

### ATENCIÓN

Si se cambia el valor predefinido, la visualización aparece de la siguiente forma:

P  Del 1 al 5  
(nº de canal predefinido)

## Medición/visualización de las características de frecuencia

Las características de frecuencia dentro del vehículo se pueden medir y visualizar en la pantalla. El resultado de la medición se puede utilizar cuando se ajusta el ecualizador paramétrico. Este resultado también es necesario para corregir automáticamente el ajuste del ecualizador paramétrico usando las personalizaciones de los efectos sonoros de E-ISERV.

### ATENCIÓN

- Ajuste la alineación de tiempo (consulte la página 288) y el cruce (consulte la página 288) antes de medir las características de frecuencia.
- Cuando se miden las características de frecuencia, los ajustes de CSII y sonoridad se cancelan automáticamente.
- Cierre todas las puertas y las ventanillas mientras se realiza la medición.

### PRECAUCIÓN

Para facilitar la medición de las características de frecuencia, pueden ocurrir leves errores en los datos de medición en algunas circunstancias cuando se utiliza esta función. Además, no es equivalente a las mediciones precisas que pueden realizar dispositivos de medición especiales.

### 1 Conecte el micrófono opcional (MEI-100) con un conector RCA al L-CH de la clavija AUX de la unidad principal.

Alinee el micrófono con la posición real de escucha e instálelo en el reposacabezas o en otro objeto adecuado. (Instale el micrófono con cinta o una cuerda).

## Visualización de los resultados de la medición

### 2 Pulse el botón [6] durante menos de un segundo en la pantalla PEQ.

Tras pulsar el botón, se iniciará una cuenta atrás de 10 segundos. Abandone el vehículo en ese momento.

El ruido rosa se emitirá por los altavoces y se iniciará la medición de las características de frecuencia. En la pantalla aparece el mensaje [Measuring] durante el transcurso de la medición.

Cuando la medición haya finalizado, los resultados aparecerán en la pantalla. Puede ajustar el volumen (girando el botón [VOL]) y reiniciar la medición mientras la medición está en curso.

Pulse el botón [6] otra vez para cancelar la medición.

El resultado de la medición se puede utilizar cuando se ajusta el ecualizador paramétrico.

### 3 Pulse el botón [CUSTOM] o [RTN] para salir del modo de ajuste de sonido.

## Para grabar los resultados de la medición en la Memory Stick

### 2 Introduzca la Memory Stick.

### 3 Pulse el botón [6] durante más de un segundo.

Tras pulsar el botón, se iniciará una cuenta atrás de 10 segundos. Abandone el vehículo en ese momento.

El ruido rosa se emitirá por los altavoces y se iniciará la medición de las características de frecuencia. En la pantalla aparece el mensaje [Measuring] durante el transcurso de la medición.

Cuando la medición haya finalizado, los resultados aparecerán en la pantalla. Puede ajustar el volumen (girando el botón [VOL]) y reiniciar la medición mientras la medición está en curso.

Las mediciones se pueden grabar en una Memory Stick y corregir automáticamente a través del sitio web de E-iSERV.

Pulse el botón [6] otra vez para cancelar la medición.

### 4 Pulse el botón [CUSTOM] o [RTN] para salir del modo de ajuste de sonido.

## ATENCIÓN

- Los datos de calidad de sonido se grabarán en la Memory Stick de la siguiente forma:

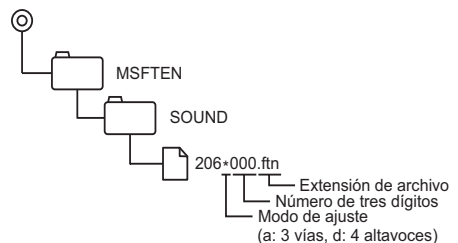

- Las carpetas y los archivos necesarios para las personalizaciones de los efectos sonoros de E-iSERV se crean automáticamente cuando se graban los datos en la Memory Stick.
- Seleccione un archivo de  cuando cargue los datos de calidad de sonido en el sitio web de E-iSERV.

## Ajuste de la alineación de tiempo (Time Alignment)

Se pueden ajustar el tiempo de retraso y el nivel del sonido de cada altavoz para corregir cualquier discordancia de fase del sonido resultante de la posición de escucha. (Para conocer más información sobre la selección de la distribución de los altavoces, consulte la página 291).

**1** Pulse el botón [SELECT] (superior/inferior) para seleccionar Time Alignment.

**2** Pulse el botón [ENTER].

Se activará el modo de ajuste de la alineación de tiempo.

**3** Pulse el botón [ENTER] para seleccionar la banda de altavoz que se ajustará.

Cada vez que pulse el botón la banda cambiará en el orden siguiente.

Si se selecciona el diseño de cuatro altavoces:

FL → FR → RL → RR → SW →  
FL → ...

Si se selecciona el diseño de altavoces de tres vías:

HL → HR → ML → MR → LL → LR →  
HL → ...

**4** Pulse el botón [SELECT] (derecha/izquierda) para ajustar el tiempo de retraso del sonido.

El tiempo de retraso se puede ajustar entre 0,0 y 10,0 ms (en unidades principales de 0,1 ms).

Derecha: aumenta el tiempo.  
Izquierda: disminuye el tiempo.

## ATENCIÓN

- En el siguiente ejemplo puede conocer el método para calcular el tiempo de retraso.

$$A = (B - C) / 34$$

A: Tiempo de retraso (ms)

B: Distancia desde la posición de escucha al altavoz más alejado (cm)

C: Distancia desde la posición de escucha hasta el altavoz que se ajustará (cm)

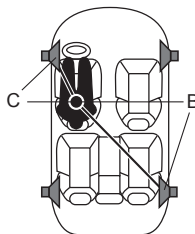

Posición de escucha (ejemplo):

Asiento del conductor (izquierdo)

B: 200 (cm)

C: 50 (cm)

$$\text{Tiempo de retraso} = 200 \text{ (cm)} - 50 \text{ (cm)} / 34 \\ = \text{aprox. } 4,4 \text{ (ms)}$$

**5** Pulse el botón [SELECT] (superior/inferior) para ajustar el nivel.

Superior: aumenta el tiempo.

Inferior: disminuye el tiempo.

**6** Pulse el botón [CUSTOM] o [RTN] para salir del modo de ajuste de sonido.

## Ajuste de cruce (X-Over)

Asigne las bandas de frecuencia especificadas a cada altavoz para mejorar la integración del sonido.

**1** Pulse el botón [SELECT] (superior/inferior) para seleccionar X-Over.



## 2 Pulse el botón [ENTER].

Se activará el modo de ajuste de cruce.

## 3 Pulse el botón [ENTER] para cruzar el canal de ajuste.

Cada vez que pulse el botón el canal cambiará en el orden siguiente.

Si se selecciona el diseño de cuatro altavoces:

Front → Rear → Woofer → Front → ...

Si se selecciona el diseño de altavoces de tres vías:

Hi-HPF → Mid-LPF → Mid-HPF → Low-LPF → Hi-HPF → ...

## 4 Pulse el botón [SELECT] (derecha/izquierda) para seleccionar la frecuencia de corte.

Cada vez que pulse el botón la frecuencia cambiará en el orden siguiente.

Si se selecciona el diseño de cuatro altavoces:

Frontal/trasero:

63 Hz ↔ 80 Hz ↔ 100 Hz ↔ 125 Hz ↔  
160 Hz ↔ 200 Hz ↔ 250 Hz ↔ 315 Hz ↔  
400 Hz ↔ 500 Hz ↔ 630 Hz ↔  
800 Hz ↔ 1 kHz ↔ 1.25 kHz ↔  
1.6 kHz ↔ 2 kHz ↔ 2.5 kHz ↔  
3.15 kHz ↔ 4 kHz ↔ 5 kHz ↔ 6.3 kHz ↔  
8 kHz ↔ 10 kHz

Woofer:

20 Hz ↔ 25 Hz ↔ 31.5 Hz ↔ 40 Hz ↔  
50 Hz ↔ 63 Hz ↔ 80 Hz ↔ 100 Hz ↔  
125 Hz ↔ 160 Hz ↔ 200 Hz

Si se selecciona el diseño de altavoces de tres vías:

M-LPF/Hi:

200 Hz ↔ 250 Hz ↔ 315 Hz ↔ 400 Hz ↔  
500 Hz ↔ 630 Hz ↔ 800 Hz ↔  
1 kHz ↔ 1.25 kHz ↔ 1.6 kHz ↔ 2 kHz ↔  
2.5 kHz ↔ 3.15 kHz ↔ 4 kHz ↔  
5 kHz ↔ 6.3 kHz ↔ 8 kHz ↔ 10 kHz

M-HPF/Low:

20 Hz ↔ 25 Hz ↔ 31.5 Hz ↔ 40 Hz ↔  
50 Hz ↔ 63 Hz ↔ 80 Hz ↔ 100 Hz ↔  
125 Hz ↔ 160 Hz ↔ 200 Hz

## 5 Pulse el botón [SELECT] (superior/inferior) para definir la pendiente.

La pendiente puede definirse en "PASS", "6dB/oct", "12dB/oct", "18dB/oct" o "24dB/oct".

Superior: la pendiente se suaviza.

Inferior: la pendiente es más inclinada.

## 6 Repita las operaciones de los pasos 3 al 5 para modificar la configuración de los canales.

## 7 Pulse el botón [CUSTOM] o [RTN] para salir del modo de ajuste de sonido.

## Ajuste del armonizador múltiple (Harmonizer)

Esta función utiliza la síntesis de armónicos para restaurar el componente de alta frecuencia que se perdió como resultado del proceso de compresión para que se pudiera obtener un sonido más fresco durante la reproducción de MP3 /WMA, Memory Stick (ATRAC3).

**1** Pulse el botón [SELECT] (superior/inferior) para seleccionar Harmonizer.

**2** Pulse el botón [ENTER].

Se activará el modo de ajuste del armonizador.

**3** Pulse el botón [SELECT] (superior/inferior) para seleccionar el elemento de ajuste que desee.

Cuando se pulsa el botón, el elemento de ajuste cambia en el orden siguiente y aparece resaltado.

Hi → Low → OFF → Hi → ...

Hi: gran eficacia

Low: baja eficacia

**4** Pulse el botón [ENTER].

Se aplicará la configuración seleccionada.

**5** Pulse el botón [CUSTOM] o [RTN] para salir del modo de ajuste de sonido.

## Ajuste no atenuante (NF Setting)

- Fase no atenuante (Phase)

La fusión del sonido entre los altavoces frontal y trasero y el woofer se puede mejorar seleccionando la fase. Cambie la fase a una que permita a los altavoces combinarse sin desarmonía.

- Salida no atenuante (Output)

La salida no atenuante puede ser estéreo o mono. Seleccione el método que coincida con el método de salida del sistema subwoofer conectado a la unidad principal.

**1** Pulse el botón [SELECT] (superior/inferior) para seleccionar NF Setting.

Se resaltarán el elemento seleccionado.

**2** Pulse el botón [ENTER].

Se activará el modo de ajuste de la fase no atenuante.

## Ajuste de la fase no atenuante (Phase)

**1** Pulse el botón [SELECT] (superior) para seleccionar Phase.

Se resaltarán el elemento seleccionado.

**2** Pulse el botón [SELECT] (derecha/izquierda) para seleccionar Normal o Reverse.

Derecha: inversa

Izquierda: normal

**3** Pulse el botón [CUSTOM] o [RTN] para salir del modo de ajuste de sonido.

## Ajuste de salida no atenuante (Output)

- 1 Pulse el botón [SELECT] (inferior) para seleccionar Output.

Se resaltarán el elemento seleccionado.

- 2 Pulse el botón [SELECT] (derecha/izquierda) para seleccionar Stereo o Monaural.

Derecha: monaural  
Izquierda: estéreo

- 3 Pulse el botón [CUSTOM] o [RTN] para salir del modo de ajuste de sonido.

## Ajuste de sonoridad (Loudness)

El control de la sonoridad se puede activar para enfatizar las frecuencias bajas y altas en niveles de volumen bajos. La sonoridad compensa la aparente debilidad de las frecuencias bajas y altas a volumen reducido potenciando los niveles de graves y agudos.

- 1 Pulse el botón [SELECT] (superior/inferior) para seleccionar Loudness.

Se resaltarán el elemento seleccionado.

- 2 Pulse el botón [ENTER].

Se activará el modo de ajuste de sonoridad.

- 3 Pulse el botón [SELECT] (superior/inferior) para seleccionar ON o OFF.

### ATENCIÓN

El control de la sonoridad no está disponible si CSII está activado. Para activar el control de la sonoridad debe desactivar CSII. (Para conocer más información sobre cómo activar/desactivar CSII, consulte la página 284).

- 4 Pulse el botón [CUSTOM] o [RTN] para salir del modo de ajuste de sonido.

## Ajuste de la distribución de los altavoces (SP Layout)

En función de la distribución de los altavoces, se puede elegir entre sistemas de 3 vías y 4 altavoces. (Seleccione una configuración antes de ajustar el PEQ, la alineación de tiempo o el cruce).

- 1 Pulse el botón [SELECT] (superior/inferior) para seleccionar SP Layout.

- 2 Pulse el botón [ENTER].

Se activará el modo de ajuste de la distribución de los altavoces.

- 3 Pulse el botón [SELECT] (superior/inferior) para seleccionar 3 WAY o 4 SP+SW.

Se resaltarán el elemento seleccionado.

- 4 Pulse el botón [ENTER] durante más de cinco segundos.

Aparecerá el mensaje "OK?".

- 5 Pulse el botón [ENTER] durante menos de un segundo.

- 6 Pulse el botón [CUSTOM] o [RTN] para salir del modo de ajuste de sonido.

### PRECAUCIÓN

Cuando cambie entre el modo 3 WAY y 4 SP+SW, asegúrese de que el volumen esté a 0.

## Importar datos de sonido (Sound Data)

Los datos de sonido ajustados por el sitio web de E-iSERV se pueden descargar a un CD-R o una Memory Stick e importarlo a la unidad principal.

**1** Pulse el botón [SELECT] (superior/inferior) para seleccionar Sound Data.

**2** Pulse el botón [ENTER].

Se activará el modo de importación de datos de sonido.

**3** Pulse el botón [SELECT] (superior/inferior) para seleccionar el tipo de soporte (Disc o Memory Stick).

**4** Pulse el botón [ENTER].

El panel frontal se abrirá automáticamente.

**5** Los datos de sonido ajustados por el sitio web de E-iSERV se pueden descargar a un CD-R o una Memory Stick e importarlo a la unidad principal.

**6** Pulse el botón [SELECT] (superior/inferior) para seleccionar archivos.

Cuando se pulsa el botón, el elemento de ajuste cambia y se resalta el elemento seleccionado.

**7** Pulse el botón [ENTER].

**8** Seleccione uno de los botones del [1] al [5] y manténgalo pulsado durante 2 segundos o más.

El archivo seleccionado se grabará en el botón seleccionado.

Si utiliza un CD-R, este se expulsará automáticamente cuando haya finalizado la grabación.

La visualización volverá a la pantalla de selección de archivos.

**9** Pulse el botón [CUSTOM] o [RTN] para salir del modo de ajuste de sonido.

## ATENCIÓN

<Si utiliza una Memory Stick>

- Cree carpetas en la Memory Stick y descargue los datos a través del sitio web de E-iSERV tal como se describe anteriormente.

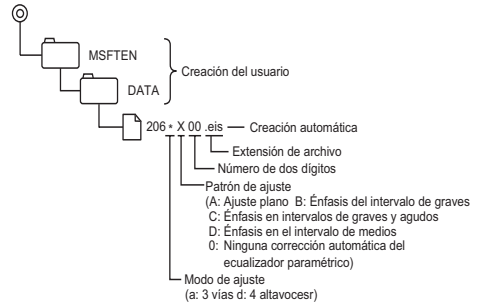

- Los archivos que puede leer esta unidad principal se crean automáticamente cuando se descargan de las personalizaciones de los efectos sonoros de E-iSERV.

<Si utiliza un CD-R>

- La unidad principal sólo puede importar archivos del CD-R que se han grabado con los directorios raíces.

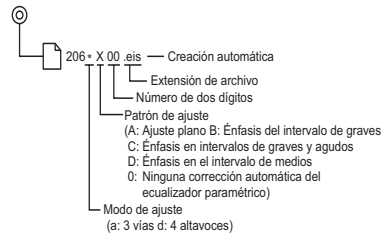

- Los formatos de disco que se pueden utilizar son:
  - CD-ROM (MODE 1)
  - CD-ROM (MODE2\_FORM 1)

\*Los CD-ROM grabados en MODE2\_FORM2 no se pueden leer.

**! PRECAUCIÓN**

- No conecte el encendido ni conecte o desconecte la unidad principal (ni extraiga el panel frontal de la unidad principal) mientras se esté realizando la lectura de datos. La lectura de datos se interrumpirá y los datos se podrían dañar.
- Sólo se puede utilizar el botón [VOL] mientras el sistema está leyendo los datos.

**Lectura de los datos del modo personalizado (Custom Mode)**

Los valores (PEQ, alineación de tiempo, valor de cruce) se pueden ajustar utilizando el modo personalizado del sitio web. Ajuste los valores siguiendo las instrucciones de la pantalla de procedimientos de E-iSERV y descargue los datos a una Memory Stick.

**1 Pulse el botón [SELECT] (superior/inferior) para seleccionar Custom Mode.**

Se resaltará el elemento seleccionado.

**2 Pulse el botón [ENTER].**

El modo cambiará a Custom mode.

**3 Introduzca una Memory Stick que contenga datos.****4 Pulse el botón [SELECT] (superior/inferior) para seleccionar ON u OFF.**

Si no se introduce una Memory Stick aparecerá un aviso de precaución en vez de ON/OFF.

**5 Pulse el botón [ENTER].****6 Pulse el botón [CUSTOM] o [RTN] para salir del modo de ajuste de sonido.****ATENCIÓN**

- Los valores de PEQ, alineación de tiempo y cruce no se pueden ajustar si el modo personalizado está activado. Para ajustar estos valores, desactive el modo personalizado.

## Realizar cambios con el modo de ajuste de visualización

Este modo le permite ajustar el brillo de la pantalla, cambiar el color de iluminación de los botones, etc.

### Cambio al modo de ajuste de visualización

- 1 Pulse el botón [CUSTOM] durante más de un segundo.**

Se activará el modo de selección de menú.

- 2 Pulse el botón [SELECT] (superior/inferior) para seleccionar DISP.**

Se resaltará el elemento seleccionado.

- 3 Pulse el botón [ENTER].**

Se activará el modo de ajuste de visualización.

- 4 Pulse el botón [SELECT] (superior/inferior) para seleccionar el elemento de ajuste que desee.**

Cada vez que pulse el botón, el elemento de ajuste cambiará en el orden siguiente.

Bright ↔ Illumination ↔ DISP Type ↔  
DISP Data ↔ Scroll Pattern ↔  
Bright ↔ ...

- 5 Pulse el botón [ENTER].**

Se podrá desplazar entre los distintos modos de ajuste.



#### ATENCIÓN

Si regresa a la pantalla anterior, pulse el botón [RTN].

### Cambio del brillo (Bright)

Puede ajustar el brillo de la pantalla al nivel óptimo.

- 1 Pulse el botón [SELECT] (superior/inferior) para seleccionar Bright.**

- 2 Pulse el botón [ENTER].**

Se activará el modo de ajuste de brillo.

- 3 Pulse el botón [SELECT] (derecha/izquierda) para ajustar el brillo.**

Derecha: aumenta el nivel de brillo.  
Izquierda: disminuye el nivel de brillo.

- 4 Pulse el botón [ENTER].**

Se aplicará la configuración seleccionada.

- 5 Pulse el botón [CUSTOM] o [RTN] para salir del modo de ajuste de visualización.**

### Cambio del color de iluminación (Illumination)

Puede cambiar el color de iluminación de los botones del modo que se indica a continuación.

- 1 Pulse el botón [SELECT] (superior/inferior) para seleccionar Illumination.**

- 2 Pulse el botón [ENTER].**

Se activará el modo de ajuste de iluminación.

**3 Pulse el botón [SELECT] (superior/inferior).**

Pulse el botón [SELECT] (superior/inferior) para definir el color de iluminación de la siguiente forma:

Blue/Red ↔ Blue/Green ↔ Blue/Amber  
 ↔ All Red ↔ All Green ↔ All Amber ↔  
 Blue/Red ↔ ...

**4 Pulse el botón [ENTER].**

Se aplicará la configuración seleccionada.

**5 Pulse el botón [CUSTOM] o [RTN] para salir del modo de ajuste de visualización.****Cambio del tipo de visualización (DISP Type)**

Puede cambiar también el tipo de visualización (fondo, analizador de espectros y pase de diapositivas).

**1 Pulse el botón [SELECT] (superior/inferior) para seleccionar DISP Type.****2 Pulse el botón [ENTER].**

Se activará el modo de ajuste del tipo de visualización.

**3 Pulse el botón [SELECT] (superior/inferior) para seleccionar el elemento de ajuste que desee.**

Cada vez que pulse el botón, el elemento de ajuste cambiará en el orden siguiente.

Background ↔ S/A ↔ Slide show ↔  
 GPS INFO\* ↔ Background ↔ ...

\*: Sólo cuando hay conectada una unidad de GPS opcional.

**4 Pulse el botón [ENTER].**

Se podrá desplazar entre los distintos modos de ajuste.

**Cambio del fondo (Background)**

Es posible cambiar el fondo de la pantalla.

**1 Pulse el botón [SELECT] (superior/inferior) para seleccionar Background.**

Se resaltará el elemento seleccionado.

**2 Pulse el botón [ENTER].**

Se activará el modo de ajuste del tipo de visualización.

**3 Pulse el botón [SELECT] (superior/inferior) para seleccionar el elemento de ajuste que desee.**

Cada vez que pulse el botón, el fondo cambiará en el orden siguiente.

Motion picture 1 ↔ Motion picture 2 ↔  
 Wall paper 1 ↔ Wall paper 2 ↔  
 Wall paper 3 ↔ Wall paper 4 ↔  
 Standard (Background OFF) ↔  
 Motion picture 1 ↔ ...

**4 Pulse el botón [ENTER].**

Se aplicará la configuración seleccionada.

**5 Pulse el botón [CUSTOM] o [RTN] para salir del modo de ajuste de visualización.**

## Cambio del analizador de espectros (S/A)

Puede cambiar el tipo de analizador de espectros que se visualizará.

**1** Pulse el botón [SELECT] (superior/inferior) para seleccionar S/A.

**2** Pulse el botón [ENTER].

Se activará el modo de ajuste del tipo de analizador de espectros.

**3** Pulse el botón [SELECT] (superior/inferior) para seleccionar el elemento de ajuste que desee.

Cada vez que pulse el botón, el tipo de analizador de espectros cambiará en el orden siguiente.

Type 1 ↔ Type 2

**4** Pulse el botón [ENTER].

Se aplicará la configuración seleccionada.

**5** Pulse el botón [CUSTOM] o [RTN] para salir del modo de ajuste de visualización.

## Activación/desactivación del pase de diapositivas (Slideshow)

Se puede activar o desactivar el pase de diapositivas. Cuando el pase de diapositivas está activado y "Slide Show" se selecciona en el ajuste de la pantalla, la unidad principal mostrará una serie de imágenes previamente guardadas (consulte la página 236).

**1** Pulse el botón [SELECT] (superior/inferior) para seleccionar Slideshow.

**2** Pulse el botón [ENTER].

Se activará el modo de ajuste del pase de diapositivas.

**3** Pulse el botón [SELECT] (superior/inferior) para seleccionar el elemento de ajuste que desee.

Cada vez que pulse el botón, el ajuste del pase de diapositivas cambiará en el orden siguiente.

Superior: activado  
Inferior: desactivado

**4** Pulse el botón [CUSTOM] o [RTN] para salir del modo de ajuste de visualización.

## Visualización de la información de GPS

Se puede mostrar la siguiente información de GPS además de información sobre mapas si se ha conectado una unidad de GPS opcional:

- Títulos de direcciones
- Recepción de GPS
- Latitud/longitud
- Brújula
- Visualización del indicador de velocidad

**1** Pulse el botón [SELECT] (superior/inferior) para seleccionar GPS INFO y pulse a continuación el botón [ENTER].

Se activará el modo de ajuste de información de GPS.

**2** Pulse el botón [SELECT] (superior/inferior) para seleccionar OFF, Type A, Type B o Type C.

Se mostrará la siguiente información según el tipo seleccionado:

OFF: no se visualizará ninguna información.

Type A: títulos de direcciones, recepción de GPS, brújula

Type B: latitud/longitud, recepción de GPS, brújula

Type C: indicador de velocidad, recepción de GPS, brújula

**3** Pulse el botón [ENTER].

Se aplicará la configuración seleccionada.

**4** Pulse el botón [CUSTOM] o [RTN] para salir del modo de ajuste de visualización.



## ATENCIÓN

- Cuando el modo GPS INFO está activado y se selecciona "GPS information" en la configuración de la pantalla, la unidad principal muestra información (consulte la página 236).
- La información aparece del modo siguiente:

Tipo A

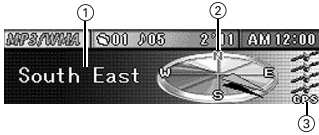

Tipo B

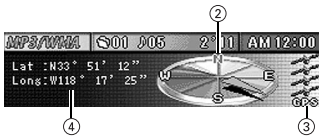

Tipo C

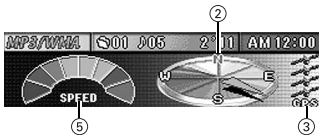

- ① Título de dirección/ ② Brújula:  
8 Títulos de dirección (Norte/Noreste/Este/Sudeste/Sur/Suroeste/Oeste/Noroeste/Noreste)
  - ③ Recepción de GPS  
Muestra la condición de la señal de GPS que se está recibiendo.
  - ④ Latitud/longitud:
  - ⑤ Visualización del indicador de velocidad:  
Muestra la velocidad estimada a la que viaja el vehículo en función de la información de GPS recibida.
- La información de GPS puede mostrar una velocidad imprecisa en función de la calidad de recepción del GPS.
  - La información de GPS se actualiza en intervalos de aproximadamente un segundo. Por este motivo, el contenido mostrado en la pantalla puede cambiar incluso si el vehículo se detiene.

## Importar datos de visualización (DISP Data)

La pantalla del sitio web de ECLIPSE (E-iSERV) se puede descargar y utilizar en vez de una serie de imágenes de movimiento, tapices y pase de diapositivas preconfigurados. Para descargar los datos, siga las instrucciones del sitio web de ECLIPSE (E-iSERV). Después de descargar los datos al PC, copie los datos en una Memory Stick o CD-R e importe los datos a la unidad principal. (URL: <http://www.e-iserv.jp>) Puede descargar aplicaciones para crear imágenes en movimiento, tapices y pase de diapositivas para personalizar estos elementos. Puede crear estas pantallas con los siguientes pasos:

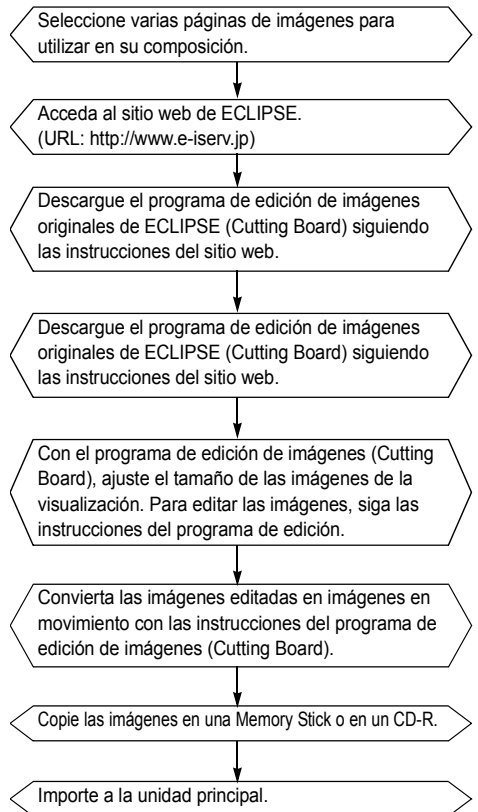

**1** Pulse el botón [SELECT] (superior/inferior) para seleccionar DISP Data.

**2** Pulse el botón [ENTER].

Se activará el modo de importación de datos de visualización.

**3** Pulse el botón [SELECT] (superior/inferior) para seleccionar tipos de soportes.

**4** Pulse el botón [ENTER].

- Si utiliza un CD-R:

El panel frontal se abre automáticamente y, si ya hay un CD cargado en la unidad principal, lo expulsará automáticamente.

- Si utiliza una Memory Stick:

Si la Memory Stick que contiene las imágenes no está introducida, el panel frontal se abre automáticamente.

**5** Introduzca el soporte seleccionado.

**6** Pulse el botón [▲ (OPEN/EJECT)] para cerrar el panel frontal.

**7** Pulse el botón [SELECT] (superior/inferior) del tipo de visualización al que desea importar los datos: [Motion picture] - [Wall paper] - [Slideshow]

Cada vez que pulse el botón, el tipo de soporte cambiará el tipo de visualización en el orden siguiente.

Motion picture ↔ Wall paper ↔ Slideshow ↔ Motion picture ↔ ...

**8** Pulse el botón [SELECT] (superior/inferior) para seleccionar archivos.

**9** Pulse el botón [ENTER].

**10** Pulse el botón [SELECT] (superior/inferior) para seleccionar los datos de imágenes que desea.

**11** Pulse el botón [ENTER].

Inicie la importación de los datos a la unidad principal. Si los datos ya se han importado, los datos se sobrescribirán. Cuando finalice la importación aparecerá el mensaje [Completed] y el panel frontal se abre automáticamente y se expulsará el CD-R automáticamente. Pulse el botón [▲ (OPEN/EJECT)] para cerrar el panel anterior.

**12** Pulse el botón [CUSTOM] o [RTN] para salir del modo de ajuste de sonido.

## ATENCIÓN

<Si utiliza una Memory Stick>

- Los datos descargados del sitio web de ECLIPSE (E-iSERV) se pueden guardar en las carpetas de la Memory Stick de la siguiente forma:

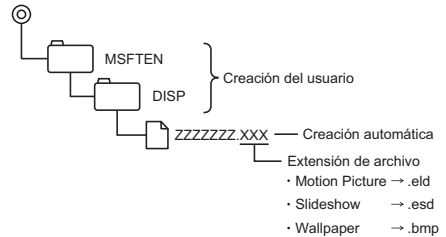

- Los archivos que se pueden importar a la unidad principal se crean automáticamente cuando se descargan del sitio web de E-iSERV.

<Si utiliza un CD-R>

- La unidad principal sólo puede importar archivos del CD-R que se han grabado con los directorios raíces.

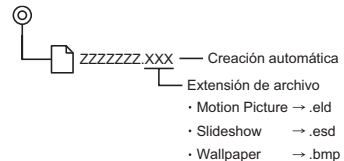

- Los formatos de disco que se pueden utilizar son:
  - CD-ROM (MODE 1)
  - CD-ROM (MODE2\_FORM 1)
- \*Los CD-ROM grabados en MODE2\_FORM2 no se pueden leer.
- Si los datos se importan de un CD-R, el proceso de importación tardará más tiempo si en el CD-R se han guardado también otros datos.

**4 Pulse el botón [ENTER].**

Se aplicará la configuración seleccionada.

**5 Pulse el botón [CUSTOM] o [RTN] para salir del modo de ajuste de visualización.**

**! PRECAUCIÓN**

- No conecte el encendido ni conecte o desconecte la unidad principal (ni extraiga el panel frontal de la unidad principal) mientras se esté realizando la lectura de datos. La lectura de datos se interrumpirá y los datos se podrían dañar.
- Sólo se puede utilizar el botón [VOL] mientras el sistema está leyendo los datos.

## Cambio del patrón de desplazamiento (Scroll Pattern)

Es posible modificar el patrón de desplazamiento de la visualización del texto.

**1 Pulse el botón [SELECT] (superior/inferior) para seleccionar Scroll Pattern.**

Se resaltará el elemento seleccionado.

**2 Pulse el botón [ENTER].**

Se activará el modo de ajuste del patrón de desplazamiento.

**3 Pulse el botón [SELECT] (superior/inferior) para seleccionar un patrón de desplazamiento.**

Cada vez que pulse el botón, cambiará el patrón de desplazamiento en el orden siguiente.

Once ↔ Repeat

Once: el texto se desplazará una vez antes de pasar a una visualización fija.

Repeat: el texto seguirá desplazándose.

## Realizar cambios con el modo de función

Se pueden realizar una gran variedad de cambios de la configuración.

### Cambiar el modo de función

#### 1 Pulse el botón [CUSTOM] durante más de un segundo.

Se activará el modo de selección de menú.

#### 2 Pulse el botón [SELECT] (superior/inferior) para seleccionar FUNC.

Se activará el modo de ajuste de visualización.

#### 3 Pulse el botón [ENTER].

El modo de función está activado.

#### 4 Pulse el botón [SELECT] (superior/inferior) para seleccionar el elemento de ajuste que desee.

Cada vez que pulse el botón, el elemento de ajuste cambiará en el orden siguiente.

AreaShot\*<sup>1</sup> ↔ Station Name o Title\*<sup>2</sup> ↔ MS Format\*<sup>3</sup> ↔ Guide Tone ↔ Clock ON/OFF ↔ Clock Adjust ↔ Demo ↔ HD Radio\*<sup>4</sup> ↔ AUX Sensitivity\*<sup>5</sup> ↔ S/A Sensitivity ↔ Steering SW Data ↔ SIRIUS ID\*<sup>6</sup> ↔ AVL Setting\*<sup>7</sup> ↔ AreaShot\*<sup>1</sup> ↔ ...

\*1: Consulte la página 270 para obtener más información sobre el funcionamiento de la función Area Shot.

\*2: Sólo se pueden realizar ajustes para el sintonizador de radio o el cambiador de CD/CD.

\*3: Esta configuración sólo se puede seleccionar si se ha introducido una Memory Stick. (Consulte la página 252 para conocer el funcionamiento de la Memory Stick.)

\*4: Este ajuste sólo se puede seleccionar si se ha conectado una unidad de sintonizador de radio de alta definición

opcional. (Consulte la página 310 para obtener más información sobre el funcionamiento del sintonizador de radio de alta definición).

\*5: Consulte la página 317 para conocer más información sobre el funcionamiento de AUX.

\*6: Este ajuste sólo se puede seleccionar si se ha conectado una unidad de radio por satélite SIRIUS opcional. (Consulte la página 313 para obtener más información sobre el funcionamiento de la radio por satélite SIRIUS).

\*7: Este ajuste sólo se puede seleccionar si se ha conectado una unidad de GPS opcional. (Consulte la página 275 para obtener más información sobre el funcionamiento de la función Area Shot).

### Ajuste del nombre de la emisora/ título del disco (Station Name/Title)

Se puede mostrar el nombre de la emisora que se escucha o el título del CD que se está reproduciendo.



#### ATENCIÓN

- No se puede definir texto de CD.
- El ajuste no se puede realizar si hay una unidad de sintonizador de radio de alta definición opcional o durante la recepción de radio por satélite SIRIUS.

#### 1 Pulse el botón [SELECT] (superior/inferior) para seleccionar Station Name o Title.

Se puede seleccionar el nombre de la emisora en función de la configuración actual del modo de audio.

#### 2 Pulse el botón [ENTER].

Se activará el modo de ajuste de títulos.

#### 3 Pulse el botón [SCREEN] para seleccionar el tipo de caracteres.

Al pulsar el botón se cambiará el tipo desde [ABC] (caracteres alfabéticos en mayúscula) hasta [123] (caracteres numéricos) y [!"#] (símbolos).

- 4** Pulse el botón [SELECT] (derecha/izquierda) para seleccionar la posición donde desea introducir el carácter.

El carácter se insertará en la posición de parpadeo del cursor.

Derecha: hace avanzar el cursor a la derecha.

Izquierda: hace retroceder el cursor a la izquierda.

- 5** Pulse el botón [SELECT] (superior/inferior) para seleccionar caracteres.

Superior: avanza el carácter en este tipo.

Inferior: retrasa el carácter en este tipo.

[Symbol] Valor inicial [!]

! ↔ " ↔ # ↔ \$ ↔ % ↔ & ↔ ' ↔ ( ↔ )  
 ↔ \* ↔ + ↔ , ↔ \_ ↔ . ↔ / ↔ : ↔ ; ↔ <  
 ↔ = ↔ > ↔ ? ↔ @ ↔ ' ↔ \_ ↔  
 ! ↔ ...

[Upper-case alphabet characters] Valor inicial [A]

A ↔ B ↔ C ↔ ... ↔ X ↔ Y ↔ Z ↔  
 A ↔ ...

[Numeric characters] Valor inicial [1]

1 ↔ 2 ↔ 3 ↔ ... ↔ 8 ↔ 9 ↔ 0 ↔  
 1 ↔ ...

- 6** Pulse el botón [ENTER] para guardar el título.

### ATENCIÓN

- Para cambiar el tipo de carácter, repita los pasos del 3 al 5.
- Se pueden introducir 16 caracteres como máximo por título.
- Se pueden almacenar hasta 30 títulos.
- Si se excede el número máximo de discos que se puede almacenar, se eliminará la información sobre los discos más antiguos.

- 7** Pulse el botón [CUSTOM] o [RTN] para salir del modo de función.

## Borrado del nombre de la emisora/título del disco (Station Name/Title)

- 1** Pulse el botón [RTN] durante más de dos segundos mientras se activa el modo de ajuste de títulos.

Se eliminará el nombre de la emisora/ el título del disco que aparezca en pantalla.

- 2** Pulse el botón [CUSTOM] o [RTN] para salir del modo de función.

## Ajuste del tono de guía (Guide Tone)

La unidad principal está configurada de fábrica para emitir un pitido cada vez que se pulsa un botón. Este tono de guía se puede desactivar de la forma siguiente:

- 1** Pulse el botón [SELECT] (superior/inferior) para seleccionar Guide Tone.

- 2** Pulse el botón [ENTER].

Se activará el modo de ajuste del tono de guía.

- 3** Pulse el botón [SELECT] (superior/inferior) para seleccionar ON/OFF.

El elemento seleccionado se resaltará.

- 4** Pulse el botón [CUSTOM] o [RTN] para salir del modo de función.

## Ajuste de la visualización del reloj (Clock ON/OFF)

Puede activar/desactivar la visualización del reloj.

- 1** Pulse el botón [SELECT] (superior/inferior) para seleccionar ON/OFF.

- 2** Pulse el botón [ENTER].

Se activará el modo de ajuste de visualización del reloj.

- 3 Pulse el botón [SELECT] (superior/inferior) para seleccionar ON/OFF.**

El elemento seleccionado se resaltar.

- 4 Pulse el botón [CUSTOM] o [RTN] para salir del modo de función.**

### ATENCIÓN

La visualización del reloj también se puede activar o desactivar pulsando el botón [6] mientras se desconecta el suministro eléctrico.

## Ajuste de la hora (Clock Adjust)

La unidad principal utiliza el formato horario de 12 horas.

- 1 Pulse el botón [SELECT] (superior/inferior) para seleccionar Clock Adjust.**

Se resaltar el elemento seleccionado.

- 2 Pulse el botón [ENTER].**

Se activará el modo de ajuste del reloj.

- 3 Pulse el botón [SELECT] (derecha/izquierda) para mostrar el elemento que se ajustará.**

Derecha: se cambiarán los minutos.  
Izquierda: se cambiarán las horas.

- 4 Pulse el botón [SELECT] (superior/inferior) para ajustar la hora.**

Superior: adelanta la hora.  
Inferior: retrasa la hora.

- 5 Pulse el botón [ENTER].**

- 6 Pulse el botón [CUSTOM] o [RTN] para salir del modo de función.**

## Cambio de la visualización de la pantalla de demostración (Demo)

Puede configurar la visualización de la pantalla de demostración.

Si la pantalla de demostración está activada, la operación, las imágenes en movimiento y otras pantallas se visualizarán sucesivamente.

Si pulsa un botón mientras las pantallas de demostración se están visualizando, éstas se cancelarán y aparecerá la pantalla de funcionamiento de audio. Si no utiliza la función de visualización de estado en 15 segundos, la pantalla regresará automáticamente a la pantalla de demostración.

- 1 Pulse el botón [SELECT] (superior/inferior) para seleccionar Demo.**

- 2 Pulse el botón [ENTER].**

Se activará el modo de ajuste de visualización de demostración.

- 3 Pulse el botón [SELECT] (superior/inferior) para seleccionar Demo ON/OFF.**

El elemento seleccionado se resaltar.

- 4 Pulse el botón [CUSTOM] o [RTN] para salir del modo de función.**

### ATENCIÓN

La visualización de la pantalla de demostración está activada de fábrica. Se recomienda desactivar la visualización de la pantalla de demostración tras instalar la unidad principal.

## Ajuste de la sensibilidad del analizador de espectros (S/A Sensitivity)

Se puede modificar la visualización de la sensibilidad del analizador de espectros.

**1** Pulse el botón **[SELECT]** (superior/inferior) para seleccionar **S/A Sensitivity**.

**2** Pulse el botón **[ENTER]**.

Se activará el modo de ajuste de sensibilidad del analizador de espectros.

**3** Pulse el botón **[SELECT]** (superior/inferior) para seleccionar la sensibilidad del analizador de espectros.

Cada vez que pulse el botón, la sensibilidad del analizador de espectros cambiará en el orden siguiente.

Low ↔ Mid ↔ Hi ↔ Low ↔ ...

**4** Pulse el botón **[ENTER]**.

Se aplicará la configuración seleccionada.

**5** Pulse el botón **[CUSTOM]** o **[RTN]** para salir del modo de función.

## Ajuste de la función de cambio de dirección (sólo EE.UU.)

Al instalar la unidad CD7000 el cambio de dirección cargado de fábrica del vehículo deja de funcionar. En el sitio web de ECLIPSE (E-iSERV) puede encontrar programas que activan el cambio de dirección incluso con la instalación de la unidad principal. Importe este programa al CD7000.

Para más información, póngase en contacto con el punto de venta de la unidad principal. En función de la marca y el modelo del vehículo, puede que descargue varios materiales del sitio web no compatibles con el cambio de dirección. Póngase en contacto con el punto de venta del CD7000 sobre la compatibilidad y los procedimientos de configuración. El programa para el cambio de

dirección se puede descargar e importar a la unidad principal de la siguiente forma:

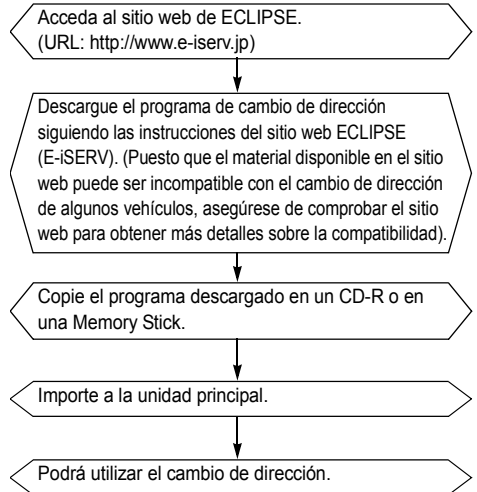

## Lectura de los datos de cambio de dirección (Sólo en EE.UU.)

Los datos de cambio de dirección descargados del E-iSERV (sitio web) a una Memory Stick o CD-R se pueden cargar a la unidad principal y guardarlo ahí.

**1** Pulse el botón **[SELECT]** (superior/inferior) para seleccionar **Steering SW Data**.

**2** Pulse el botón **[ENTER]**.

Se activará el modo de ajuste del cambio de dirección.

**3** Pulse el botón **[SELECT]** (superior/inferior) para seleccionar tipos de soportes.

**4** Pulse el botón **[ENTER]**.

Aparecerán los mensajes "INSERT DISC" o "INSERT Memory Stick" y se abrirá automáticamente el panel frontal.

**5** Introduzca el CD-R o la Memory Stick que se utilizarán para leer los datos de cambio de dirección.

**6** Pulse el botón **[▲ (OPEN/EJECT)]** para cerrar el panel frontal.

**7** Pulse el botón [SELECT] (superior/ inferior) para seleccionar archivos.

El elemento seleccionado se resaltará.

**8** Pulse el botón [ENTER].

Se leerán los datos del CD-R o de la Memory Stick. Durante la lectura, aparece el mensaje [READING].

Si los datos se leen correctamente, en la pantalla aparece el mensaje [Completed]. Si utiliza datos de un CD-R, este se expulsará automáticamente cuando haya finalizado la lectura.

**⚠ PRECAUCIÓN**

- No conecte el encendido ni conecte o desconecte la unidad principal (ni extraiga el panel frontal de la unidad principal) mientras se esté realizando la lectura de datos. La lectura de datos se interrumpirá y los datos se podrían dañar.
- Sólo se puede utilizar el botón [VOL] mientras el sistema está leyendo los datos.

**📖 ATENCIÓN**

<Si utiliza una Memory Stick>

- Los datos descargados del sitio web de ECLIPSE (E-iSERV) se pueden guardar en las carpetas de la Memory Stick de la siguiente forma:

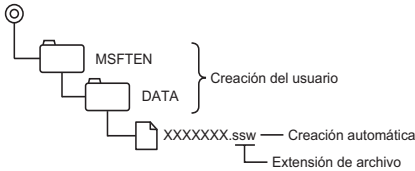

- Los archivos que se pueden importar a la unidad principal se crean automáticamente cuando se descargan del sitio web de E-iSERV.

<Si utiliza un CD-R>

- La unidad principal sólo puede importar archivos del CD-R que se han grabado con los directorios raíces.

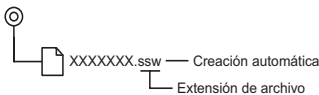

Los formatos de disco que se pueden utilizar son:

- CD-ROM (MODE 1)
- CD-ROM (MODE2\_FORM 1)
- \*Los CD-ROM grabados en MODE2\_FORM2 no se pueden leer.

Si los datos se importan de un CD-R, el proceso de importación tardará más tiempo si en el CD-R se han guardado también otros datos.



## Compatibilidad con varios cambios

La compatibilidad de los distintos modos de la unidad principal y los cambios de dirección instalados en su vehículo es la siguiente:

Nombre del cambio <sup>*1</sup>	Operación del botón	Modo		
		Tuner	Disc	AUX
SEEK+	Pulsación breve	SINTONIZAR HACIA ARRIBA	PISTA SIGUIENTE	-
	Mantener pulsado	BUSCAR HACIA ARRIBA <sup>*2</sup>	RÁPIDO HACIA ARRIBA	-
SEEK-	Pulsación breve	SINTONIZAR HACIA ABAJO	PISTA ANTERIOR	-
	Mantener pulsado	BUSCAR HACIA ABAJO <sup>*2</sup>	RÁPIDO HACIA ABAJO	-
VOL+	Pulsación breve	Más volumen	Más volumen	Más volumen
	Mantener pulsado	Aumenta gradualmente el volumen	Aumenta gradualmente el volumen	Aumenta gradualmente el volumen
VOL-	Pulsación breve	Menos volumen	Menos volumen	Menos volumen
	Mantener pulsado	Reduce gradualmente el volumen	Reduce gradualmente el volumen	Reduce gradualmente el volumen
MODE	-	Cambia al modo siguiente	Cambia al modo siguiente	Cambia al modo siguiente

Nombre del cambio <sup>*1</sup>	Operación del botón	Modo	
		Otros	Desconexión
SEEK+	-	-	-
SEEK-	-	-	-
VOL+	Pulsación breve	Más volumen	-
	Mantener pulsado	Aumenta gradualmente el volumen	-
VOL-	Pulsación breve	Menos volumen	-
	Mantener pulsado	Reduce gradualmente el volumen	-
MODE	-	Cambia a diversos modos de audio	Enciende el modo de radio

<sup>\*1</sup>: El cambio de nombres depende de la marca y modelo del vehículo.

<sup>\*2</sup>: Si hay conectado un sintonizador de radio por satélite SIRIUS (comprado aparte), las categorías se pueden cambiar en el modo de satélite.

## **Ajuste automático de volumen**

---

El volumen se puede ajustar automáticamente según la información de velocidad del vehículo obtenida del GPS.

- 1** Pulse el botón **[SELECT]** (superior/inferior) para seleccionar **AVL Setting** y pulse a continuación el botón **[ENTER]**.

Se activará el modo de ajuste de AVL.

- 2** Pulse el botón **[SELECT]** (superior/inferior) para seleccionar **AVL Setting**.

Cuando se pulsa el botón **[SELECT]**, la configuración de AVL cambia en el orden siguiente y se resalta el elemento seleccionado.

OFF ↔ Low ↔ Mid ↔ Hi

- 3** Pulse el botón **[CUSTOM]** o **[RTN]** para salir del modo de función.

### **ATENCIÓN**

---

- El ajuste de volumen puede retrasarse unos segundos cuando se reduce la velocidad.
  - Es posible que el volumen del sonido no cambie siempre en función de la velocidad del vehículo, según la calidad de recepción de GPS.
-

## Cómo utilizar la unidad principal con un cambiador de CD opcional

En este apartado se describe el funcionamiento de un cambiador de CD opcional conectado a la unidad principal.

### Escucha de un CD

#### 1 Cambie al modo de cambiador de CD.

Para más información, consulte el apartado "Cambio de los modos de audio" en la página 233.

### Avance hasta la pista siguiente o regrese al principio de la pista en reproducción

#### 1 Pulse el botón [SELECT] (derecha/izquierda) durante menos de un segundo.

Derecha: avanza hasta la siguiente pista.

Izquierda: regresa al comienzo de la pista que se está reproduciendo.  
(Siga pulsando para ir hasta pistas anteriores).

### Operaciones durante el modo rotario

#### 1 Gire el botón [VOL].

A la derecha:  
avanza hasta la siguiente pista.

A la izquierda:  
regresa al comienzo de la pista que se está reproduciendo.

Repita el giro para pistas anteriores.

### Avance/retroceso rápido

Puede avanzar o retroceder rápidamente en la canción que se está reproduciendo.

#### 1 Pulse y mantenga pulsado el botón [SELECT] (derecha/izquierda).

Derecha: avance rápido.

Izquierda: retroceso.

### Reproducción del comienzo de las pistas (SCAN)

#### 1 Pulse el botón [4 SCAN].

Al pulsar el botón durante menos de un segundo, el cambiador va hasta la pista siguiente y la reproduce 10 segundos; entonces continúa con la pista siguiente y la reproduce otros 10 segundos, y así sucesivamente, en un CD, hasta que se vuelve a pulsar el botón.

Pulse el botón menos de un segundo para reproducir los 10 primeros segundos de la primera pista de cada CD cargado.

### ATENCIÓN

- Para continuar reproduciendo una pista que desee, pulse de nuevo el botón para detener la exploración.
- Después de explorar el disco entero, se inicia la reproducción normal desde el punto en que se inició la exploración.

## Repetición de la misma pista (REPEAT)

### 1 Pulse el botón [5 RPT].

Si pulsa el botón menos de un segundo, el cambiador repetirá la pista que se está reproduciendo actualmente, hasta que se vuelva a pulsar el botón.

Pulse el botón durante menos de un segundo para repetir todas las pistas del CD que se está reproduciendo.

## Reproducción de pistas en orden aleatorio (RANDOM)

### 1 Pulse el botón [6 RAND].

Si pulsa el botón menos de un segundo, el cambiador reproducirá las pistas del CD que está reproduciendo actualmente en orden aleatorio, hasta que se vuelva a pulsar el botón.

Pulse el botón durante menos de un segundo para reproducir las pistas de todos los CD cargados en el cambiador actualmente seleccionado, en orden aleatorio.

### ATENCIÓN

- Durante la reproducción aleatoria, pulse el botón [5 RPT] para repetir la pista que se está reproduciendo. Para cancelar la reproducción repetida (regresar a la reproducción aleatoria), pulse de nuevo el botón [5 RPT]. Durante la reproducción de una pista concreta: la pista que se está reproduciendo se reproduce repetidamente.
- Durante la búsqueda: la pista siguiente se reproduce repetidamente.
- En ocasiones, parece que la misma pista se reproduce (selecciona) dos o más veces en una fila, pero esto no es un indicio de un problema.
- Cuando se selecciona alguna de las funciones - "Reproducción del comienzo de las pistas", "Repetición de la misma pista" y "Reproducción de las pistas en orden aleatorio" - aparece un mensaje como

[SCAN], [ALL SCAN], [REPEAT], [ALL REPEAT], [RANDOM] o [ALL RANDOM] para comprobar la función actual.

- La reproducción aleatoria no se cancela incluso si se expulsa una bandeja de almacenamiento.

## Pasar al CD siguiente o anterior

### 1 Pulse el botón [SELECT] (superior/inferior).

Superior:

selecciona el disco con el siguiente número más alto.

Inferior:

selecciona el disco con el siguiente número más bajo.

## Especificar un CD para reproducirlo

Puede seleccionar el CD que prefiera de los discos cargados.

### 1 Pulse el botón [MODE] durante más de un segundo.

### 2 Pulse un botón del [1] al [6].

Botones	1	2	3	4	5	6
CD	1	2	3	4	5	6
	7	8	9	10	11	12

Para seleccionar un CD de los números 7 al 12, pulse el botón que desee durante más tiempo.

### 3 Pulse el botón [MODE] durante más de un segundo para salir el modo de selección directa.

# Cómo utilizar el sintonizador con un sintonizador de radio de alta definición opcional (Sólo EE.UU.)

## Acerca de la radio de alta definición

Si hay conectada una unidad de sintonizador de radio de alta definición, se pueden recibir emisiones digitales terrestres. Cuando se reciben las transmisiones digitales terrestres, la recepción de FM tiene la misma calidad que un CD, y la recepción de AM tiene la misma calidad que el sonido FM convencional. En función del estado de recepción, la radio de alta definición también recibe transmisiones analógicas, lo que significa que se puede continuar recibiendo la recepción en zonas donde no haya cobertura digital.

Puede grabar distintas emisoras de radio en la memoria de forma manual y automática. La unidad principal acepta hasta 24 emisoras en memoria: 6 en AM y 18 en FM (6 para FM1, FM2 y FM3). (Configuración inicial)

Consulte el apartado "Cómo utilizar el sintonizador de radio" en la página 253 para conocer más información sobre las siguientes operaciones:

- Escuchar el sintonizador de radio
- Sintonizar una emisora
- Introducción automática de emisoras en la memoria (modo de preselección automática: ASM)
- Memorización manual de las emisoras
- Exploración de emisoras predefinidas

Durante la recepción digital, aparece el mensaje [HD].

## Cambio de visualización cuando se recibe la radio de alta definición

Durante la recepción digital, se puede visualizar el nombre de la emisora recibida y otra información.

### 1 Pulse el botón [SCREEN] durante más de un segundo.

Cada vez que pulse el botón se cambiará entre los siguientes elementos de visualización, en la secuencia siguiente:

nombre de la emisora → título\* → autor\* → álbum\* → género.

\*: Según la naturaleza de la transmisión, es posible que no se visualice información.

### ATENCIÓN

El número máximo de caracteres que se pueden mostrar para cada elemento es el siguiente:

Nombre largo: 48 caracteres

Nombre corto: 7 caracteres

Título de la canción: 32 caracteres

Nombre del autor: 32 caracteres

Álbum: 32 caracteres

Género: 32 caracteres

## Ajuste de la recepción de la radio de alta definición

Se puede seleccionar un método de recepción de radio de alta definición. Cuando se conecta un sintonizador de radio de alta definición a la unidad principal, se definirá en [AUTO] (selección automática de digital/analógica).

**1 Pulse el botón [CUSTOM] durante más de un segundo.**

Se activará el modo de selección de menú.

**2 Pulse el botón [SELECT] (superior/inferior) para seleccionar FUNC y pulse a continuación el botón [ENTER].**

El modo de función está activado.

**3 Pulse el botón [SELECT] (superior/inferior) para seleccionar HD Radio.**

**4 Pulse el botón [ENTER].**

Aparecerá la pantalla de ajuste de recepción.

**5 Pulse el botón [SELECT] (superior/inferior) para seleccionar Auto u OFF.**

El elemento seleccionado se resaltará.

En el ajuste [Auto], la selección se cambia entre recepción digital y analógica automáticamente. En las zonas en las que no se pueda recibir una recepción digital, se cambiará automáticamente a analógica para evitar la pérdida de recepción. Durante la recepción digital, aparece el mensaje [HD]. Este mensaje se borra durante la recepción analógica.

Con el ajuste [OFF] la recepción es siempre analógica.

**6 Pulse el botón [ENTER].**

**7 Pulse el botón [FUNC] o [RTN] para salir del modo de función.**

# Cómo utilizar el sintonizador con un sintonizador de radio por satélite SIRIUS opcional (Sólo EE.UU.)

## Acerca de la radio por satélite SIRIUS

Si hay conectada una unidad de sintonizador de radio por satélite SIRIUS opcional, se pueden recibir transmisiones de radio por satélite.

Con la radio por satélite SIRIUS, hay disponibles más de 100 canales incluidos programas de música, deportes, noticias y entretenimiento.

El canal se puede seleccionar de categorías como POP y ROCK o bien seleccionando manualmente canales individuales.

La recepción de la radio por satélite SIRIUS requiere el pago de unas cuotas, así que es preciso suscribirse al servicio.

Se puede suscribir a través del sitio web de SIRIUS.

URL: <http://cdn.sirius.com>

### ATENCIÓN

Para mayor información sobre el funcionamiento y la configuración de la unidad de sintonizador de radio por satélite SIRIUS, consulte el manual de usuario de la unidad SIRIUS.

La unidad principal acepta hasta 24 emisoras en memoria.

## Selección del modo de radio

### 1 Conéctese al modo de radio por satélite de SIRIUS.

Para más información, consulte el apartado "Cambio de los modos de audio" en la página 233.

## Selección de un canal

### 1 Pulse el botón [RTN] durante menos de un segundo para cambiar a las bandas de SR que desee.

Cada vez que pulse el botón, las bandas de radio cambiarán en este orden: SR1 → SR2 → SR3 → SR4.

### 2 Pulse el botón [SELECT] (derecha/izquierda) para sintonizar un canal.

Derecha: selecciona un canal superior.  
Izquierda: selecciona un canal inferior.

### 3 Pulse el botón [SELECT] (derecha/izquierda) durante más de un segundo para iniciar una búsqueda automática de canales.

Se activará la recepción para todos los canales dentro de la categoría actualmente seleccionada.  
(Consulte la página 311 para conocer más información sobre la selección de categorías).

Derecha: comienza a buscar canales superiores.  
Izquierda: comienza a buscar canales inferiores.

## Operaciones durante el modo rotario

### 1 Gire el botón [VOL].

A la derecha: sintoniza canales superiores.  
A la izquierda: sintoniza canales inferiores.

## Selección de categorías

El canal se puede seleccionar entre las categorías como POP y ROCK.

Consulte el sitio web de SIRIUS para conocer más información sobre las distintas categorías.

### 1 Pulse el botón [SELECT] (superior/inferior) durante menos de un segundo.

Cada vez que pulse el botón las categorías aparecerán en el orden que se indica a continuación.

Superior: avanza a la siguiente categoría.  
Inferior: regresa a la categoría anterior.

XVI

XVII

## Selección directa de canales

El canal se puede seleccionar introduciéndolo directamente.

### 1 Pulse el botón [MODE] durante más de un segundo.

El modo cambiará al modo de selección directa de canales.

### 2 Pulse el botón [SELECT] (derecha/izquierda) para seleccionar el número digital del canal.

Derecha: avanza hasta el dígito siguiente.

Izquierda: regresa al dígito anterior.

### 3 Pulse el botón [SELECT] (superior/inferior) para seleccionar el número de canal que se introducirá.

Cada vez que pulse el botón, el tipo de soporte cambiará en el orden siguiente.

0 ↔ 1 ↔ 2 ↔ 3 ↔ 4 ↔ 5 ↔ 6 ↔ 7 ↔  
8 ↔ 9 ↔ 0 ↔ ...

### 4 Pulse el botón [ENTER].

Se inicia la recepción.

## Memorización manual de los canales

En este apartado se describe la grabación de los canales en la memoria en los botones numerados.

### 1 Pulse el botón [SELECT] (izquierdo/derecho) para sintonizar el canal que se introducirá en la memoria.

### 2 Seleccione uno de los botones, del [1] al [6], y manténgalo pulsado durante más de dos segundos.

El canal sintonizado estará memorizado y definido en el botón seleccionado. Repita el procedimiento para definir más canales manualmente en la memoria, por turnos, para los botones del [1] al [6]. Estos botones se denominan botones predefinidos.

## ATENCIÓN

Si se desconecta la batería del vehículo (para reparar el vehículo o para extraer la unidad principal), se perderán todos los canales de la memoria. En este caso, deberá volver a memorizar los canales.

## Exploración de canales predefinidos

Esta función permite la recepción de todos los canales de los botones predefinidos durante cinco segundos cada uno.

### 1 Pulse el botón [SELECT] (inferior) durante más de un segundo.

En la pantalla aparecerá el mensaje [P SCAN] y los canales grabados en los botones predefinidos del [1] al [6] se reproducirán durante cinco segundos cada uno.

### 2 Para detener el modo de exploración en una canal concreto, pulse de nuevo el botón [SELECT] (inferior).

La unidad principal quedará sintonizada en el canal deseado.

## Cambio de la visualización con la radio por satélite SIRIUS

### 1 Pulse el botón [SCREEN] durante más de un segundo.

Cada vez que pulse el botón el elemento de visualización cambiará en el orden siguiente:

nombre del canal → nombre de la categoría → título → autor → álbum → nombre del canal → ...

## ATENCIÓN

- El número máximo de caracteres que se pueden mostrar para cada elemento es el siguiente:

Título: 38 caracteres

Autor: 38 caracteres

Álbum: 38 caracteres

Canal: 20 caracteres

Categoría: 16 caracteres

- Si no hay un nombre, aparecerá el mensaje NO\_DATA.



## Visualización del ID de SIRIUS

Muestra el ID de SIRIUS, necesario, por ejemplo, para suscribirse a un programa, etc.

**1** Pulse el botón **[MENU]** durante más de un segundo.

Se activará el modo de selección de menú.

**2** Pulse el botón **[SELECT]** (superior/inferior) para seleccionar **FUNC** y pulse a continuación el botón **[ENTER]**.

**3** Pulse el botón **[SELECT]** (superior/inferior) para seleccionar **SIRIUS ID**.

El elemento seleccionado se resaltará.

**4** Pulse el botón **[ENTER]**.

Se visualizará el ID de SIRIUS.

**5** Pulse el botón **[CUSTOM]** o **[RTN]** para salir del modo de función.

## Cómo utilizar la unidad principal con un adaptador de interfaz para iPod® opcional

Se puede conectar un iPod a la unidad principal con un adaptador de interfaz para iPod opcional (iPC-106), lo que le permitirá escuchar archivos de música iPod y utilizar otras funciones de iPod desde la unidad principal. Para conocer más detalles sobre la conexión del adaptador de interfaz para iPod, además de su configuración y otra información, consulte el manual de usuario del adaptador de interfaz iPod.

iPod sólo se puede utilizar para realizar copias legales o con permiso del dueño de la propiedad. No robe música. iPod® es una marca comercial de Apple Computer, Inc., registrada en EE.UU. y otros países.

### Escuchar archivos musicales iPod

#### Si no se ha conectado un iPod

##### 1 Conecte un iPod con el adaptador de interfaz opcional para iPod.

El iPod comenzará a reproducirse una vez que esté conectado.

#### ATENCIÓN

- El iPod comenzará a reproducir los archivos musicales que estaba reproduciendo antes de conectarse. Si la unidad principal no puede detectar el archivo de música que se reproducía anteriormente, empezará a reproducir desde el primer archivo.
- Si el iPod se ha conectado usando el adaptador de interfaz iPod opcional, aparecerá el mensaje "ECLIPSE" en el iPod. Mientras aparece el mensaje "ECLIPSE", el iPod no se puede utilizar directamente.

#### PRECAUCIÓN

- Desconecte los auriculares y otros accesorios del iPod antes de conectarlo al adaptador de interfaz para iPod opcional. De lo contrario, será imposible utilizar el iPod desde la unidad principal.
- Si el ecualizador del iPod se ha personalizado, la salida de sonido puede estar distorsionada cuando se conecte el adaptador de interfaz para iPod opcional.

### Si se ha conectado un iPod

##### 1 Pase al modo iPod.

Para más información, consulte el apartado "Cambio de los modos de audio" en la página 233.

### Avance hasta el siguiente archivo musical o regrese al principio del archivo en reproducción.

##### 1 Pulse el botón [SELECT] (derecha/izquierda) durante menos de un segundo.

Derecha:  
avanza hasta el siguiente archivo musical.  
Izquierda:  
regresa al comienzo del archivo musical que se está reproduciendo. (Siga pulsando el botón para ir a archivos anteriores).

### Avance/retroceso rápido

##### 1 Pulse y mantenga pulsado el botón [SELECT] (derecha/izquierda).

Derecha: avance rápido.  
Izquierda: retroceso.

## Búsqueda de un archivo musical

Desde la unidad principal puede utilizar el modo de búsqueda de iPod.

### 1 Pulse el botón [MODE] o el botón [1].

El modo de búsqueda está activado.

### 2 Gire el botón [VOL] para seleccionar el elemento del modo de búsqueda.

Los elementos del modo de búsqueda se seleccionan en el siguiente orden cuando se gira el botón [VOL].

PLAYLIST ↔ ALBUMS ↔ ARTIST ↔ GENRES ↔ SONG ↔ PLAY LIST

### 3 Pulse el botón [ENTER].

Aparece la siguiente información según el elemento de modo de búsqueda seleccionado:

PLAY LIST: la lista de reproducción seleccionada en el iPod

ARTIST: los nombres de los autores

ALBUMS: los nombres de los álbumes

SONGS: los nombres de los archivos musicales

GENRES: los nombres de los géneros

### 4 Gire el botón [VOL] para seleccionar el elemento de búsqueda deseado y pulse a continuación el botón [ENTER].

Si selecciona SONGS, se reproducirá la canción seleccionada. Si se selecciona otro elemento de modo de búsqueda, continúe el proceso de selección hasta que seleccione una canción.

Se reproducirán y repetirán todos los archivos de la lista de reproducción seleccionada (lista de reproducción, autor, álbum y géneros).

Después de seleccionar el elemento de modo de búsqueda deseado (ARTIST, ALBUM o GENRES), pulse

el botón [3] para reproducir todos los archivos en ese elemento. No se podrá reproducir ningún archivo incluso al pulsar el botón [3] después de seleccionar PLAY LIST.

## ATENCIÓN

- Cada elemento de modo de búsqueda mostrará información en el orden siguiente antes de mostrar la información sobre el archivo de música:

Modo de búsqueda	Orden de visualización
PLAY LIST	Lista de reproducción → Canción
ARTIST	Autor → Álbum → Canción
ALBUMS	Álbum → Canción
GENRES	Género → Autor → Álbum → Canción

- La opción ALL de iPod aparece en el modo de búsqueda PLAY LIST en "ECLIPSE". Seleccione PLAY LIST para reproducir todos los archivos.

## Repetición del mismo archivo de música (REPEAT)

### 1 Pulse el botón [5 (REPEAT)].

Al pulsar el botón el iPod repetirá el archivo de música que se reproduce en ese momento hasta que se vuelva a pulsar el botón.

## Reproducción de los archivos musicales en orden aleatorio (RANDOM)

### 1 Pulse el botón [6 (RAND)].

Si pulsa el botón más de un segundo, el iPod reproducirá los archivos musicales del álbum que está reproduciendo actualmente en orden aleatorio, hasta que se vuelva a pulsar el botón.

Pulse el botón menos de un segundo para reproducir todos los archivos musicales del iPod en orden aleatorio.

## ATENCIÓN

---

- Si se selecciona una de las funciones - REPEAT y RANDOM, aparecerá un mensaje como [RPT], [ALL RAND] o [RAND] en la pantalla para comprobar la función actual.
  - Los modos REPEAT y RANDOM funcionan de la misma forma que los modos REPEAT y SHUFFLE en iPod.
- 

## Visualización de texto

---

La pantalla puede mostrar el nombre del álbum, el nombre del autor y el nombre de la canción.

**1** Pulse el botón [SCREEN] durante más de un segundo.

## ATENCIÓN

---

- No se puede visualizar texto grabado con caracteres distintos a los alfanuméricos y símbolos.
  - Los caracteres que no se pueden mostrar aparecen como asteriscos (\*).
  - Si no hay texto guardado en un archivo de música, aparecerá el mensaje [NO DATA].
-

## Otros

### Conexión de los reproductores de sonido portátiles a la clavija AUX

Use un cable accesorio común con conector RCA para realizar la conexión de un reproductor de audio portátil a la clavija AUX (auxiliar) de este sistema.

**1 Encienda el reproductor de audio portátil e inicie la reproducción.**

**2 Pase al modo AUX.**

Para más información, consulte el apartado "Cambio de los modos de audio" en la página 233.



#### ATENCIÓN

- Mientras que el modo AUX está activado, acciones como la desconexión del reproductor de audio o extraer el cable de conexión pueden crear picos de ruido que pueden dañar los altavoces del sistema. Asegúrese de evitar esta posibilidad desconectando la alimentación del sistema o cambiando del modo AUX a otro distinto antes de apagar o desconectar el reproductor de audio portátil.
- Los niveles de salida de audio difieren entre los distintos dispositivos que se puede conectar mediante este método. Ajuste con precaución el volumen hasta que conozca el nivel de salida del reproductor conectado.
- Antes de utilizar un reproductor de audio portátil, lea detenidamente el manual de instrucciones del reproductor y confirme que se puede utilizar en el vehículo antes de continuar.

### Cambiar el sistema de entrada

Si se utiliza un cable AUX opcional (AUX105), la unidad principal puede cambiar entre entrada RCA y entrada desde el cable AUX opcional (AUX105).

**1 Pulse el botón [MODE] durante más de un segundo.**

El sistema cambiará entre la entrada RCA y el cable AUX opcional cada vez que pulse el botón.

Entrada RCA (Input) ↔ Cable AUX auxiliar (Sub input)

### Cambio de la sensibilidad de la entrada auxiliar

Se puede modificar la sensibilidad del modo auxiliar.

**1 Pulse el botón [CUSTOM] durante más de dos segundos.**

Se activará el modo de selección de menú.

**2 Pulse el botón [SELECT] (superior/inferior) para seleccionar FUNC y pulse a continuación el botón [ENTER].**

El modo de función está activado.

**3 Pulse el botón [SELECT] (superior/inferior) para seleccionar AUX Sensitivity.**

**4 Pulse el botón [ENTER].**

Se activará el modo AUX sensitivity.

- 5 Gire el botón [SELECT] (superior/ inferior) para seleccionar el modo de sensibilidad.**

Al girar el botón podrá cambiar entre los modos de sensibilidad de la siguiente forma:

Low ↔ Mid ↔ Hi ↔ Low ↔ ...

### ATENCIÓN

---

Los modos de sensibilidad de entrada son básicamente los siguientes:

Low (bajo)	1 Vrms
Mid (medio)	500 mVrms
Hi (alto)	250 mVrms

---

- 6 Pulse el botón [ENTER].**

Se aplicará la configuración seleccionada.

- 7 Pulse el botón [FUNC] o [RTN] para salir del modo de función.**

## Visualización de la clave de registro de usuario

---

La clave de registro de usuario es el identificador exclusivo del CD7000. Para utilizar el sitio web de ECLIPSE (E-ISERV), se requiere una clave de registro de usuario de 16 dígitos.

- 1 Compruebe que la unidad principal esté en el modo de espera (standby).**

- 2 Pulse el botón [SCREEN] durante menos de un segundo.**

- 3 Vuelva a pulsar el botón [SCREEN] durante menos de un segundo.**

Aparecerán los 16 dígitos de su clave de registro de usuario.

### ATENCIÓN

---

La clave de registro de usuario es un identificador de 16 dígitos formado por números (0-9) y letras (A-F).

---

## Si tiene alguna pregunta:

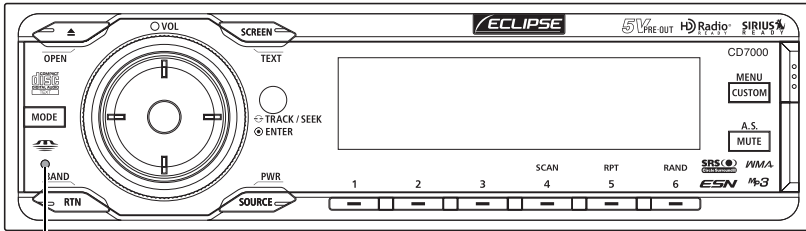

Botón [RESET]

Compruebe en primer lugar el elemento mencionado anteriormente antes de intentar solucionar los problemas.

### **PRECAUCIÓN**

Si aparece algún problema, por ejemplo, si la unidad principal no responde al presionar algún botón o si la visualización no funciona correctamente, pulse el botón [RESET] con un clip de papel o un objeto similar.

Al presionar el botón [RESET] se eliminarán todas las entradas de la memoria. La configuración se restablecerá a los valores ajustados de fábrica.

## Información mostrada (para solucionar problemas)

La información que aparece en la tabla siguiente aparece para mostrar el estado del CD, el reproductor de Memory Stick, la función Area Shot, la radio Sirius y el cambiador de CD. Consulte la tabla para conocer la acción adecuada.

Contenido de la información	Explicación y acción correctiva
INFO 1 LA COMPUERTA DEL CAMBIADOR DE CD ESTÁ ABIERTA	Cierre el obturador.
INFO 2 NO HAY DISCO EN EL CARGADOR	No hay ningún disco en la bandeja de almacenamiento o en el reproductor. Cargue un disco en la bandeja de almacenamiento. (Cargue un disco de música).
INFO 3 DISCOS SUCIOS O DAÑADOS	El disco cargado está sucio o del revés. Compruebe que el disco está limpio y bien orientado.
INFO 5 FALLO MECÁNICO EN EL REPRODUCTOR Y EN EL CAMBIADOR DE CD	<ul style="list-style-type: none"> <li>El reproductor de CD y el cambiador de CD no funcionan por algún motivo. Consulte el procedimiento de extracción de la bandeja de almacenamiento.</li> <li>Si la bandeja de almacenamiento no se expulsa, póngase en contacto con su distribuidor.</li> </ul>
INFO 6 EN CASO DE QUE LA TEMPERATURA INTERNA DEL REPRODUCTOR O DEL CAMBIADOR ES ALTA (PARA PROTEGER EL DISPOSITIVO DE RECOGIDA DE DISCO)	<ul style="list-style-type: none"> <li>La temperatura del reproductor de CD y del cambiador de CD es demasiado elevada para funcionar. Espere a que se enfríe.</li> <li>Continúe la reproducción cuando desaparezca el mensaje "High temperature sensed and CD stopped". Si el CD sigue sin poder reproducirse, póngase en contacto con su distribuidor.</li> </ul>
INFO 7 INFO 7 FALLO DE ALIMENTACIÓN INTERNA PRESENTE	<ul style="list-style-type: none"> <li>Desactive el ACC antes de conectarlo y reanude la operación.</li> <li>Si el problema no se soluciona, póngase en contacto con su distribuidor.</li> </ul>

LOAD (carga)		El cambiador de CD está verificando la presencia de CD después de introducir una bandeja de almacenamiento en el cambiador de CD.
MSINFO 1	HA INTENTADO REPRODUCIR, GRABAR Y LEER DATOS SIN INSERTAR UNA TARJETA DE MEMORIA MG MEMORY STICK O MEMORY STICK	Introduzca una tarjeta de memoria MG Memory Stick o Memory Stick.
MSINFO 2	HA INTENTADO REPRODUCIR UNA TARJETA DE MEMORIA MEMORY STICK CON FORMATO INCORRECTO	Use la unidad principal para formatear la Memory Stick.
MSINFO 6	SE HA INSERTADO UNA TARJETA DE MEMORIA MEMORY STICK INCOMPATIBLE	Compruebe que la Memory Stick se puede utilizar con esta unidad principal.
MSINFO 7	SE HA INSERTADO UNA TARJETA DE MEMORIA MG MEMORY STICK SIN DATOS MUSICALES	Introduzca una MG Memory Stick que contenga datos musicales.
MSINFO 8	HA INTENTADO REPRODUCIR DATOS QUE INCLUYEN PROTECCIÓN CONTRA LA REPRODUCCIÓN	No se pueden reproducir datos protegidos contra la reproducción.
MSINFO 9	LA TARJETA DE MEMORIA MG MEMORY STICK QUE HA INTENTADO REPRODUCIR TIENE LIMITACIONES DE REPRODUCCIÓN	No se pueden reproducir datos protegidos contra la reproducción.
FILE ERR	SE HA INSERTADO UNA TARJETA DE MEMORIA MG MEMORY STICK CON ARCHIVOS INCOMPATIBLES	Introduzca una MG Memory Stick que contenga archivos compatibles.
LOAD_MAP_DATA	DAÑOS EN LOS DATOS DE LA TARJETA DE MEMORIA MEMORY STICK	Los datos de la Memory Stick están dañados porque se ha conectado/desconectado el encendido durante el proceso de importación de datos.
AUTH_ERR	LOS DATOS DE AREA SHOT NO SE PUEDEN IMPORTAR CORRECTAMENTE	Confirme los datos del CD-R.
ANTENNA (ANTENA)	LA ANTENA Sirius ESTÁ DESCONECTADA	Conecte la antena Sirius.
LLAME A 888-539-SIRIUS	NO HAY SUSCRIPCIÓN AL CANAL SELECCIONADO	Suscríbase a Sirius para recibir el servidor satélite de Sirius.
ACQUIRING (adquisición)	RECEPCIÓN DE SEÑAL DE RADIO Sirius Satellite defectuosa	Seleccione otro canal.
NO iPod	iPod NO ESTÁ CONECTADO	Compruebe que el iPod está conectado correctamente.
READING...	iPod ESTÁ ENVIADO DATOS	Espere hasta que el mensaje desaparezca antes de utilizarlo.
NO DATA	NO HAY ARCHIVOS MUSICALES ALMACENADOS EN iPod	Compruebe la conexión con el iPod.
ERROR1	iPod HA PARADO DE ENVIAR DATOS POR ALGÚN MOTIVO	Compruebe la conexión con el iPod.
ERROR2	SOFTWARE DE iPod NO ADMITIDO	Compruebe el software de iPod.



Modo	Problema	Causas	Acción correctiva	Consulte la página
Todos	Sonido muerto o débil.	¿Está suficientemente alto el control de volumen?	Aumente el control de volumen.	235
		¿Está activa la función (MUTE)?	Cancele la función de silencio (MUTE).	235
		¿Está el atenuador o el control de balance demasiado configurado hacia un lado?	Vuelva a ajustar el atenuador y los controles de balance a las posiciones normales.	235
		Otras causas probables son un cable roto de la señal de audio o un altavoz defectuoso.	Acuda a su proveedor para solucionar el problema.	—
	La alimentación no se enciende.	¿Hay demasiados elementos eléctricos instalados y falta energía?	Acuda a su proveedor para solucionar el problema.	—
		Otras causas probables son una batería gastada o un cable de alimentación o interconexión roto.	Acuda a su proveedor para solucionar el problema.	—
	Se borran las frecuencias o los títulos grabados en memoria.	¿Se ha desconectado la batería del coche para una reparación o revisión?	Vuelva a memorizarlos.	254
		¿Hay demasiados elementos eléctricos instalados y falta energía?	Acuda a su proveedor para solucionar el problema.	—
		Otras causas probables son una batería gastada o un cable de alimentación o interconexión roto.	Acuda a su proveedor para solucionar el problema.	—
	No se escuchan los tonos de guía.	¿Están activados los tonos guías?	Active la función de tonos guía.	301
	El control remoto no funciona.	¿Está gastada la pila?	Cambie la pila.	257
		¿Está la pila colocada con la polaridad invertida?	Vuelva a instalar la batería con la polaridad correcta.	257
		¿Hay luz solar directa incidiendo en el receptor de luz del control remoto?	Use el control remoto para cerrar el receptor.	—
Otra causa del problema puede ser un control remoto defectuoso.		Acuda a su proveedor para solucionar el problema.	—	

Modo	Problema	Causas	Acción correctiva	Consulte la página
CD	No se puede introducir el disco. El disco se expulsa tal como se introduce. O bien, el disco no se puede expulsar. No se puede cambiar el disco.	¿Ha colocado una etiqueta o sello adicional al disco?	No coloque etiquetas ni sellos en el disco.	237
	El sonido salta. El sonido es intermitente. El sonido es de mala calidad.	¿Hay bordes rugosos, deformaciones o zonas dañadas en el disco?	Intente introducir otro disco. Elimine cualquier fragmento. No utilice discos deformados o dañados.	237
		¿Está dañado el disco? (rayado, doblado, etc.)	Pruebe otro disco. No reproduzca discos dañados.	237
		¿Está limpio el disco?	Limpie el disco.	238
		¿Está el reproductor montado en un ángulo correcto?	Acuda a su proveedor para revisarlo.	—
	No se puede expulsar el disco.	¿Está el reproductor montado sin apretar?	Evite la reproducción mientras conduce por superficies accidentadas.	230
		¿Está conduciendo por una superficie accidentada?	Evite la reproducción mientras conduce por superficies accidentadas.	230
	Si no se conoce	Pulse el botón [▲ OPEN/EJECT] durante más de cinco segundos con el panel frontal abierto.	—	
Tuner	No se reciben emisoras o se recibe ruido estático.	¿Está la antena replegada?	Estire la antena.	—
		¿Está el sintonizador correctamente sintonizado en una emisora?	Sintonice una emisora.	253
		¿Está conduciendo fuera del área de servicio de sus emisoras preseleccionadas?	Sintonice una emisora local. (Puede que no haya cadenas locales con servicio en la zona en la que está conduciendo en ese momento).	253
		¿Está utilizando otro dispositivo, como un ordenador o un teléfono móvil en el vehículo al mismo tiempo que la unidad principal?	No utilice otros dispositivos mientras utiliza la unidad principal.	—
		Otras causas pueden ser que el cable de la antena esté desconectado, que esté defectuoso o que el cableado sea incorrecto.	Acuda a su distribuidor autorizado de Eclipse para solucionar el problema.	—

# Especificaciones

## <GENERAL>

Suministro eléctrico	14,4 V CC (11-16 V)
Consumo de corriente	3 A
Dimensiones (Ancho x Alto x Profundidad)	
Unidad principal dentro del salpicadero	7" x 2" x 6-1/8" (178 x 50 x 155 mm)
Masa (peso)	1,7 kg aprox.
Intervalo de temperatura de uso	-20°C a +65°C (de -4°F a +149°F)
Intervalo de temperatura de almacenamiento	-40°C a +85°C (de -20°F a +185°F)

## <SINTONIZADOR DE FM>

Intervalo de frecuencias	
EE.UU.:	87,75~107,9 MHz (paso de 0,2 MHz)
Asia:	87,5~108 MHz (paso de 0,05 MHz)
Australia:	87,5~108 MHz (paso de 0,1 MHz)
América Latina:	87,75~107,9 MHz (paso de 0,1 MHz)
Sensibilidad útil	15 dBf
Sensibilidad de silenciamiento de 50 dB	24 dBf
Respuesta de frecuencia	30~15.000 Hz, $\pm 3$ dB
Separación estéreo	38 dB (1 kHz)

## <SINTONIZADOR DE AM>

Intervalo de frecuencias	
EE.UU.:	530~1.710 kHz (paso de 10 kHz)
Asia:	522~1.629 kHz (paso de 9 kHz)
Australia:	522~1.710 kHz (paso de 9 kHz)
América Latina:	530~1.710 kHz (paso de 10 kHz)
Sensibilidad útil	22 $\mu$ V

## <SECCIÓN DE CD>

Respuesta de frecuencia	20 Hz~20 kHz, $\pm 3$ dB
Variaciones de velocidad (Wow & Flutter)	Límites inferiores medibles
Separación estéreo	85 dB
Radio S/N (peso A)	100 dB
Intervalo de dinámicos	98 dB
Distorsión total de armónicos	0,008%

## <SECCIÓN DE MEMORY STICK>

Respuesta de frecuencia	20 Hz~20 kHz $\pm 3$ dB
Radio S/N (peso A)	100 dB
Distorsión total de armónicos	0,008 %

## <AMPLIFICADOR DE AUDIO>

Salida de corriente	14 W x 4 (20 Hz~20 kHz, 1% THD, 4 $\Omega$ , V <sub>cc</sub> =14,4 V)
	Máx. 50 W x 4
Nivel de salida/Impedancia	8 V/55 $\Omega$ impedancia de salida
Sonoridad	+10 dB a 100 Hz/+6 dB a 10 kHz

## Cómo ponerse en contacto con el servicio al cliente

Si necesita asistencia técnica para su producto, póngase en contacto con el distribuidor de Eclipse más cercano.

### <EE.UU./CANADÁ>

Fujitsu Ten Corp. of America  
19600 South Vermont Avenue, Torrance, CA 90502  
Teléfono: 1-800-233-2216 (Information)

### <AUSTRALIA>

Fujitsu Ten (Australia) PTY LTD.  
89 Cook Street Port Melbourne, Victoria 3207, Australia  
Teléfono: 1800 211 411

### <MALASIA>

CSE Automotive Technologies Sdn. Bhd.  
Level 5, Axis Plaza, Jalan U1/44, Glenmarie, 40150 Shah Alam,  
Selangor D.E., Malasia.  
Teléfono: 03-5569-4200  
Fax: 03-5569-4201

### <SINGAPUR>

Cobra Singapore Pte Ltd  
#07-02, King's Centre 390, Havelock Road Singapore 169662  
Teléfono: 6737 2568  
Fax : 6737 9538

### <COREA>

Transpectra Co., Ltd.  
115-16 nonhyun dong kangnam ku Seoul, Corea.  
Teléfono: 02-540-4595  
Fax: 02-2-540-4666

### <TAIWÁN>

Sentrek Taiwan, LTD.  
1, 9F, Lane 155, Section 3, Peishen RD., Shenkeng, Taipei Hsien, 222  
Taiwán, R.O.C.  
Teléfono: 02-2662-8110  
Fax: 02-2662-8117

### <TAILANDIA>

Safe-T-Cut (Tailandia) Co., Ltd.  
114/9 Soi Suwansawadi, Thungmahamek, Rama 4 Rd., Sathorn,  
Bangkok 10120, Tailandia.  
Teléfono: 02-671-9610-12  
Fax: 02-671-9614

# **IMPORTANTE**

**GRABE EL "CD CLAVE"  
O LA "MEMORY STICK  
(CÓDIGO DE SEGURIDAD)"  
AQUÍ...**

---

---

---

**ALMACENE EL "CD CLAVE"  
O LA "MEMORY STICK  
(CÓDIGO DE SEGURIDAD)"  
JUNTO CON EL  
MANUAL DE USUARIO.**

# *RECORDATORIO*



**This device complies with part 15 of the FCC Rules. Operation is subject to the condition that this device does not cause harmful interference.**

## CUSTOMER NOTICE

Please retain this booklet and write in the serial number of your CD7000 for identification. The serial number is labeled or stamped on the chassis.

Serial No.

---



**Cet appareil est conforme à la section 15 de la réglementation FCC. Cet appareil ne peut être utilisé que s'il n'occasionne pas d'interférences nuisibles.**

## REMARQUE

Veillez conserver ce manuel et y inscrire le numéro de série de votre CD7000. Ce numéro est collé ou estampillé sur le châssis.

N° de série

---



**Este dispositivo cumple con lo establecido en la Parte 15 de la Normativa de la FCC. Su funcionamiento está sujeto a la condición de que no cause interferencias perjudiciales.**

## AVISO AL CONSUMIDOR

Rogamos conserve este manual y anote en él el número de serie de su CD7000 para su posterior identificación. Dicho número de serie aparece en una etiqueta o bien estampado sobre el equipo.

Núm. de serie

---

"ECLIPSE" is a registered trademark of FUJITSU TEN LIMITED in 52 countries.  
"ECLIPSE" est une marque déposée de FUJITSU TEN LIMITED dans 52 pays.  
"ECLIPSE" es una marca registrada de FUJITSU TEN LIMITED en 52 países.