

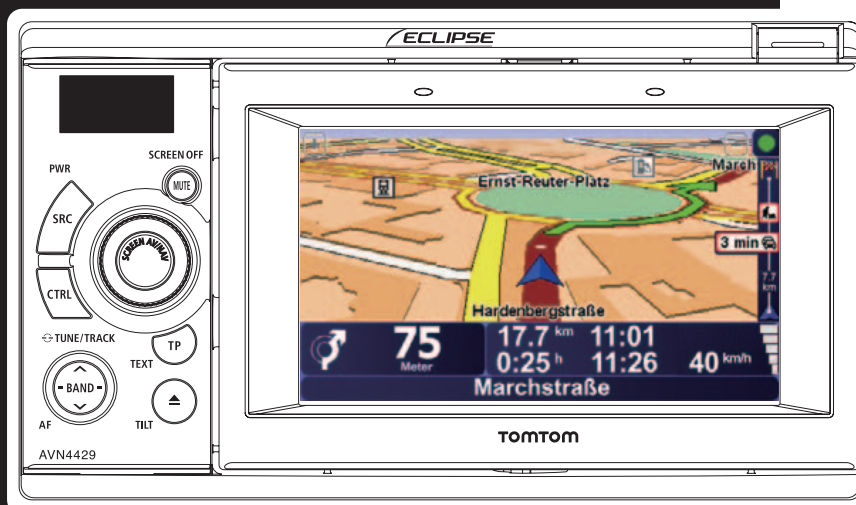

GEBRUIKERSHANDLEIDING



AVN4429

In-Car Audio Visual Navigation

We danken u voor uw aankoop van deze ontvanger.

Gelieve deze handleiding te lezen voor een correcte bediening.

We raden u aan deze handleiding na het lezen op een veilige plaats te bewaren, zodat u ze later nog kunt raadplegen.

De symbolen die hieronder worden beschreven, zijn zowel in deze gebruikershandleiding als op het apparaat zelf te vinden en dienen om een correct en veilig gebruik te garanderen en verwondingen of materiële schade te voorkomen. Zorg dat u de betekenis van deze symbolen begrijpt voordat u de rest van deze handleiding leest.

Vorzorgsmaatregelen voor gebruik

De volgende symbolen kondigen informatie aan die nuttig is voor het voorkomen van schade aan het apparaat en voor een vlotte bediening.

WAARSCHUWING

Deze aanduiding wijst op een situatie waarin verkeerd gebruik door het negeren van een aanduiding kan leiden tot de dood of tot ernstige verwondingen.

OPGELET

Deze aanduiding wijst op een situatie waarin een verkeerd gebruik door het negeren van een aanduiding kan leiden tot verwondingen of tot materiële schade.

BELANGRIJK

Volg dit advies op om storingen of schade aan het apparaat te voorkomen.
Voer de opgegeven handeling uit in geval van storing.

AANDACHT

Nuttige informatie voor het vlotte gebruik van het apparaat.

CONTROLEER

Feiten waaraan u moet denken als u het apparaat gebruikt.

- Gelieve alle bij het product geleverde documentatie te lezen, zoals handleidingen en garantiebepalingen. ECLIPSE is niet verantwoordelijk indien het product niet goed werkt doordat deze instructies niet werden nagevolgd.
- Wijzigingen aan de specificaties van het product kunnen ertoe leiden dat de inhoud van de handleiding verschilt met kenmerken van het product.

Voor gebruik

1. Voorzorgsmaatregelen voor veiligheid	8
2. Voor gebruik.....	13
Disks	15

Bediening

1. Over deze ontvanger	18
Benamingen van bedieningselementen en werking	18
Paneelknoppen	18
Het apparaat in- of uitschakelen	19
Schakelen tussen audio- en navigatiescherm.....	20
PND-display in- en uitschakelen	20
Het PND-display verwijderen.....	20
Het PND-display gebruiken	20
Het PND-display uit het apparaat nemen.....	20
Het PND-display bevestigen	21
De audioklep gebruiken	21
De audioklep gebruiken.....	21
De audioklep aanbrengen	21
De audioklep uit de hoofdunit nemen.....	21
Handsfree-microfoon en lichtsensoren	22
De weergavehoek aanpassen.....	22
Een disk inbrengen/uitwerpen	23
Stappen voor het inbrengen van een disk.....	23
Stappen voor het uitwerpen van een cd/dvd	25
Gebruiksomstandigheden voor deze ontvanger	26
2. Instellen van deze ontvanger.....	27
Instellen van deze ontvanger	27
Instellingen van het apparaat	27
Geluid voor aanwijzingen inschakelen	27
AUX inschakelen	27
VTR inschakelen	28
Subscherm dimmen	28
Nachtingstelling aan koplampen koppelen.....	28

DivX VOD-code	28
Verlichting.....	29
Spraakbegeleiding.....	29
Camera-instelling	29
Aanpassen en instellen van het scherm	29
Aanpassen van de beeldkwaliteit	30
Contrast.....	30
Helderheid.....	30
Kleur.....	30
Tint (alleen voor NTSC).....	30
De breedbeeldmodus wijzigen.....	31
3. De audiobron wijzigen.....	32
De audiobron wijzigen	32
4. Volumeregeling.....	33
Het geluidsvolume aanpassen	33
Het geluid onderdrukken	33
5. De geluidskwaliteit regelen.....	34
Schakelen tussen audiobedieningsmodi	34
BASS regelen.....	34
MIDDLE regelen.....	34
TREBLE regelen	34
De balans tussen rechter- en linkerluidsprekers regelen (BALANCE).....	34
De balans tussen de luidsprekers voor en achter regelen (FADER).....	34
Het niet-faderniveau regelen (NON-FADER LEVEL).....	34
De fase selecteren (NON-FADER PHASE)	35
De instellingen regelen voor het filteren van frequenties (Laagdoorlaatfilter voor uitvoer van subwoofer).....	35
De loudness-modus instellen (LOUDNESS).....	35
SVC regelen (Source Volume Control)	35

Audiobediening

1. De radio gebruiken	36
Naar de radio luisteren.....	36
Stem af op een zender naar keuze.....	36
Handmatig afstemmen	36

Automatisch afstemmen.....	37
Een vooraf ingesteld kanaal selecteren	37
Een voorgeprogrammeerde knop aanraken.....	37
Een radiofrequentie selecteren	37
Een zender in het geheugen opslaan	38
Handmatig opslaan	38
Auto Station Memory (ASM) (Automatisch geheugen voor zenders).....	38
Vooraf ingestelde zenders scannen	39
De informatie weergeven	39
2. RDS gebruiken (Radio Data System)	40
AF instellen (Alternatieve frequentie)/REG (Regionaal)	40
TP (verkeersprogramma)/TA (verkeersberichten) instellen om verkeersinformatie te ontvangen	41
Verkeersinformatie ontvangen.....	41
Verkeersinformatie ontvangen als TP op AAN ingesteld is.....	41
Verkeersinformatie ontvangen terwijl zowel TP als TA op AAN ingesteld zijn.....	42
EON (Sterkere andere zender)-systeem	42
Ontvangst van nooduitzendingen.....	42
Volumebediening voor de verkeersbegeleiding.....	43
PTY (programmatype) instellen	43
3. De cd-speler gebruiken	44
Luisteren naar een cd	44
Een gewenst nummer selecteren.....	44
Snel vooruit/terugspoelen	45
Een gewenste titel zoeken	45
Hetzelfde nummer herhalen.	45
Willekeurig afspelen.....	46
De informatie over het nummer op het subscherm weergeven.....	46
4. De MP3/WMA-speler gebruiken.....	47
Een MP3/WMA-bestand afspelen	47
Een gewenste map selecteren	48
Een gewenst muziekbestand selecteren.....	48
Snel vooruit/terugspoelen	49
Terug naar de rootdirectory	49

Een gewenst muziekbestand zoeken	49
Een muziekbestand herhalen	50
Willekeurig afspelen	51
De informatie op het subscherm weergeven	51
Schakelen tussen CD-DA, MP3/WMA en DivX	52
MP3/WMA	53
Afspeelbare MP3-bestanden	53
Afspeelbare WMA-bestanden	53
ID3/WMA-tags	54
Ondersteunde types media	54
Diskformaat	54
Bestandsnamen	55
Multisessies	55
MP3/WMA afspelen	56
Weergave speelduur MP3/WMA	56
MP3/WMA-bestanden maken en afspelen	56
Downloaden van een MP3/WMA-muzieksite op het internet	56
Een muziek-cd omzetten naar MP3/WMA-bestanden	56
Bestanden op een CD-R/RW- of DVD±R/RW-disk schrijven	57
Een CD-R/RW- of DVD±R/RW-disk afspelen met daarop mp3/wma- of DivX-bestanden	57
5. De speler voor USB-muziekbestanden gebruiken	58
USB-muziekbestanden afspelen	58
Snel vooruit/terugspoelen	59
Een gewenst muziekbestand selecteren	59
Een gewenst muziekbestand zoeken	59
Hetzelfde muziekbestand herhaaldelijk afspelen	60
Willekeurig afspelen van muziekbestanden	60
Over USB-apparaten	61
Afspeelbare USB-geheugenstandaarden	61
Afspeelbare MP3-bestanden	61
ID3-tags	61
Formaat van USB-geheugen	62

Videobediening

1. Voordat u de dvd-speler gebruikt	63
Voordelen van digital versatile disc (dvd).....	63
Multi-audiofunctie	63
Multi-hoeksfunctie	63
Functie voor weergave van ondertiteling.....	63
Disks	64
Soorten afspeelbare disks.....	64
Regiocode van afspeelbare disk	64
Aanduiding op de disk	65
Diskconfiguratie.....	65
Producten die met Macrovision uitgerust zijn.....	66
Bedieningswijze.....	66
2. De dvd-speler gebruiken.....	67
Een dvd-video bekijken.....	67
Bediening van video.....	67
Een video afspelen.....	68
Snel vooruit/terugspoelen.....	68
Snel vooruitspoelen of terugspoelen met behulp van paneelknoppen.....	68
Snel vooruitspoelen of terugspoelen met behulp van aanraakknoppen	68
Een video pauzeren	68
Een video stoppen.....	69
Bediening van het diskmenu.....	69
Een gewenste video zoeken	69
Zoeken op hoofdstuk.....	69
Zoeken op titelnummer.....	69
Zoeken op hoofdstuknummer.....	70
Het scherm met aanraakknoppen wijzigen	70
De aanraakknop verbergen.....	70
Het scherm met aanraakknoppen verplaatsen.....	71
De schermweergave en audiomodus wijzigen	71
De hoek wijzigen	71
De taal van de ondertitels wijzigen.....	72
De audiotaal wijzigen	72
Instellen van de dvd-speler	73
De audiotaal instellen	74
De code invoeren	74

De taal van de ondertiteling instellen	74
De code invoeren	75
De menutaal instellen	75
De code invoeren	76
Het niveau van ouderlijk toezicht instellen	76
De video-uitvoer wijzigen	77
Lijst met taalcodes	78
3. VTR gebruiken	79
De VTR-modus in- en uitschakelen	79
VTR afspelen	80
Het VTR-instelscherm wijzigen	80
VTR uitschakelen	80
4. De DivX-speler gebruiken	81
Een DivX-video bekijken	82
Bediening van video	82
Een video afspelen	82
Snel vooruit/terugspoelen	82
Een video pauzeren	82
Een gewenste video selecteren	83
Een bestand selecteren	83
Een map selecteren	83
De aanraakknop verbergen	83
De taal van de ondertitels wijzigen	83
De audiotaal wijzigen	84
Een DivX VOD-code weergeven	84
Waarschuwingsboodschap bij het afspelen van een VOD-huurbestand	85
De video-uitvoer wijzigen	85
Over DivX-bestanden	85
Afspeelbare DivX-bestanden	85

Draagbare audioapparaten bedienen

1. De iPod-speler gebruiken	87
Naar de iPod luisteren	87
Snel vooruit/terugspoelen	88

Het gewenste muziek- of videobestand selecteren.....	88
Een gewenst muziekbestand zoeken	88
Op iPod-videomodus instellen.....	89
Afspelen	90
Pauzeren.....	90
Hetzelfde muziekbestand herhaaldelijk afspelen	91
Willekeurig afspelen van muziekbestanden	91
2. AUX gebruiken	92
De AUX-modus in- en uitschakelen	92
Naar de draagbare audiospeler luisteren.....	93

Andere

1. Over de schakelaars aan het stuur	94
De functies voor de schakelaars aan het stuur handmatig instellen	94
Compatibiliteit met de schakelaars aan het stuur.....	95
2. Bediening achteruitkijkcamera.....	98
Videobeelden van de achteruitkijkcamera afspelen	99
Als de camera op MANUAL of AUTO is ingesteld	99
Als de camera op AUTO is ingesteld	99

Naslag

1. Belangrijke informatie	101
Indien de volgende berichten verschijnen.....	101
Als u denkt dat er een defect is.....	104
2. Specificaties	106
3. Contact opnemen met ECLIPSE.....	108

Vorzorgsmaatregelen voor veiligheid

WAARSCHUWING

- Gebruik dit systeem niet voor andere doeleinden dan in dit document aangegeven. Wijk ook niet af van de hieronder beschreven installatieprocedure. Eclipse aanvaardt geen aansprakelijkheid voor schade, met inbegrip van, maar niet beperkt tot ernstig letsel, dood of materiële schade, veroorzaakt door installatieprocedures die niet voorziene bediening mogelijk maken.
- Dit apparaat werkt op een voeding van 12V DC en mag uitsluitend worden geïnstalleerd in een auto met een elektrisch systeem met massaverbinding van 12V. Als u het op een andere manier installeert dan de bedoeling is, bestaat er gevaar voor schade aan het apparaat, elektrische schokken of letsel.
- Installeer dit apparaat nooit indien het een veilig gebruik van de auto kan belemmeren.

Blokkeer nooit het zicht van de bestuurder. Installeer het apparaat nooit op een manier die het gebruik van de remmen, het stuur of andere veiligheidssystemen, zoals de veiligheidsgordels en de airbags, belemmert.
- Voordat u in de auto gaten boort voor het aanbrengen, moet u controleren waar de leidingen, reservoirs, elektrische kabels en andere systemen en componenten van de auto zich bevinden, zodat elk contact of storing wordt vermeden. Bovendien moet u voorzorgsmaatregelen nemen tegen roest en lekkage op de plaats waar u boort. Als u dit niet doet, kan dat leiden tot brand of elektrische schokken.
- Om het apparaat aan te brengen, mag u geen bestaande bevestigingen van de auto verwijderen, zoals moeren, bouten, schroeven, clips en andere sluitingen. Verwijder of verander nooit bestaande bedrading in de auto, met inbegrip van massa-aansluitingen en klemmen. Het wijzigen van bestaande kabels en onderdelen kan de auto onveilig maken.
- Koppel voordat u begint, de negatieve (-) accuklem los, om elektrische schokken of vonkvorming te vermijden, evenals schade aan de bekabeling van de auto en het apparaat.
- Beveiligt de bekabeling met niet-geleidende tape of plastic binders, zodat de kabels het normale gebruik van de auto niet kunnen belemmeren, met name het gebruik van de remmen, de versnellingspook of het stuur. Plaats de kabels zodanig dat ze niet schuren of anderszins kunnen beschadigd worden door bewegende auto-onderdelen, met inbegrip van elektrisch verplaatsbare stoelen.
- Om brand of schade aan de auto en het apparaat te voorkomen, mag u het apparaat nooit op de voeding aansluiten indien dat het bestaande elektrische systeem kan overbelasten. Alle elektrische kabels of verbindingen moeten worden geïsoleerd. Installeer altijd zekeringen, stroomonderbrekers en relais.
- Airbags zijn een essentieel onderdeel van een veiligheidssysteem. Installeer het apparaat nooit op een wijze die de bekabeling of de werking van de airbag kan hinderen. Airbags moeten tijdens een ongeval correct werken.
- Controleer, als de installatie is voltooid, of alle elektrische systemen correct werken, met inbegrip van de verlichting, de claxon, de remlichten en de alarmknipperlichten.
- Gebruik voor uw eigen veiligheid nooit een elektrische boor als u geen veiligheids- of stofbril draagt.

Boorschilfertjes of stof kunnen de ogen ernstig verwonden en tot blindheid leiden.
- Gebruik isolatieband om alle kabels, ook niet-gebruikte, te isoleren. Goede isolatie voorkomt vonken, schokken en brand.
- Voor sommige apparaten is het gebruik van batterijen noodzakelijk. Installeer nooit het apparaat waar de batterijen toegankelijk zijn voor jonge kinderen. Raadpleeg onmiddellijk een arts indien een batterij wordt ingeslikt.

- Tijdens het rijden mag u uw blik nooit van de weg afwenden om het apparaat te bedienen. Let altijd op de weg om ongevallen te voorkomen: laat uw aandacht niet afleiden van het verantwoordelijk besturen van de auto door het bedienen of regelen van het apparaat.
- De bestuurder mag tijdens het rijden niet naar het scherm kijken. Indien hij dat wel doet, kan dat tot een ongeval leiden.
- Plaats geen vreemde objecten in de cd-lade of de USB-poort. Dat kan brand of schokken veroorzaken.
- Demonteer of wijzig het apparaat niet. Indien u dat wel doet, kan dat leiden tot ongevallen, brand of schokken.
- Zorg dat geen water of vreemde voorwerpen in de inwendige delen van het apparaat terechtkomen. Indien u dat wel doet, kan dat leiden tot rook, brand of schokken.
- Gebruik het apparaat niet als het defect is (als het scherm niet oplicht of geen geluid hoorbaar is). Indien u dat wel doet, kan dat leiden tot ongevallen, brand of schokken.
- Vervang de zekeringen altijd door zekeringen met dezelfde capaciteit en kenmerken. Gebruik nooit een zekering met een hoger vermogen dan de oorspronkelijke. Gebruik van een verkeerd type zekering kan brand of ernstige schade veroorzaken.
- Als water of vreemde voorwerpen in het apparaat terechtkomen, kan er rook of een vreemde geur afgegeven worden. Indien dat het geval is, dient u onmiddellijk te stoppen met het gebruik van het apparaat en uw dealer te contacteren. Als u het apparaat onder die omstandigheden blijft gebruiken, kan dat leiden tot ongevallen, brand of schokken.
- De bestuurder dient tijdens het rijden de disk of het USB-geheugen niet te wisselen. Indien hij dat wel doet, kan dat tot een ongeval leiden. U dient eerst te stoppen of uw auto te parkeren op een veilige plaats en dan pas de disk en/of het USB-geheugen te verwijderen of in te brengen.
- Plastic zakken en verpakkingen kunnen verstikking en dood veroorzaken. Hou deze voorwerpen daarom weg van baby's en kinderen. Plaats nooit zakken of verpakkingen over iemands hoofd of mond.
- Zorg dat u de auto op een veilige plaats parkeert en de handrem aantrekt voordat u dvd's of video's bekijkt. Uit veiligheidsoverwegingen zal alleen het geluid van dvd's of video's afgespeeld worden terwijl de auto in beweging is.

Vorzorgsmaatregelen voor veiligheid

LET OP

- Het bekabelen en installeren van dit apparaat vereist kennis en ervaring. Daarom wordt installatie door een vakman aangeraden. Raadpleeg uw dealer of een professionele, deskundige installateur. Onjuiste bekabeling zou het apparaat kunnen beschadigen of veilig gebruik van de auto kunnen belemmeren.
- Gebruik uitsluitend de gespecificeerde accessoires. Het gebruik van andere onderdelen kan leiden tot schade aan het apparaat of de onderdelen kunnen van hun plaats verschuiven en loskomen het apparaat.
- Installeer het apparaat niet op plaatsen waar het is blootgesteld aan condensatie (rond de slang van de airconditioning, enz.) of op plaatsen waar het in contact kan komen met water, hoge vochtigheid, stof of oliedamp. Indien water, vocht, stof of oliedamp in het apparaat binnendringt, kan dat rook, brand of storingen veroorzaken.
- Installeer het apparaat niet op plaatsen waar het blootgesteld is aan direct zonlicht of in de warme luchtstroom van een verwarming. Dat zou de inwendige temperatuur van het apparaat kunnen verhogen, wat brand of storingen kan veroorzaken.
- Belemmer nooit de luchtstroom van het koelement of van de ventilatieopeningen van het apparaat. Als u de luchtstroom belemmert, zal het apparaat binnenin oververhitten en dat kan leiden tot brand.
- Maak de verbindingen zoals aangegeven in de installatiehandleiding. Indien het apparaat op onjuiste wijze wordt aangesloten, kan dat leiden tot brand of ongevallen.
- Installeer de bedrading zodanig dat er geen kabels geklemd raken tussen bewegende onderdelen, zoals stoelrails of onderdelen die in het koetswerk zijn geschroefd. Indien kabels losgekoppeld raken of kortsluiting veroorzaken, kan dat ongevallen, brand en elektrische schokken als gevolg hebben.
- Installeer de bedrading zodanig dat kabels niet in aanraking komen met metalen onderdelen. De bedrading kan schade oplopen door contact met metaal, wat brand en schokken kan veroorzaken.
- Laat de bedrading op geen enkel punt over warme oppervlakken lopen. Hoge temperaturen kunnen de isolatie aantasten en kortsluitingen, vonken of brand veroorzaken.
- Als u het apparaat op een andere plaats wilt aanbrengen, raden wij u aan eerst contact op te nemen met uw dealer voor veiligheidsaanwijzingen. Het verwijderen en installeren vereist de nodige technische kennis.
- Beperk het volume tot een redelijk niveau zodat u nog steeds hoort wat buiten de auto gebeurt, zoals waarschuwingen, stemmen of sirenes. Als u dit niet doet kan dat leiden tot ongevallen.
- Zorg dat uw handen of vingers niet gekneld raken tijdens het afstellen van de kantelhoek of het sluiten van het scherm. Dat kan letsels veroorzaken.
- Steek uw handen of vingers niet in de cd-lade of USB-poort.
Dat kan letsels veroorzaken.
- Raak de onderdelen van het apparaat die warmte afgeven niet aan, aangezien u zich daardoor kunt verbranden.
- Het volume dient op een gematigd niveau te worden afgesteld om gehoorbeschadiging te voorkomen bij het inschakelen van het apparaat.
- Gebruik het apparaat niet als het storingsgeluiden afgeeft.

- Dit apparaat maakt gebruik van onzichtbaar laserlicht. Demonteer of wijzig het apparaat niet. Neem bij problemen contact op met het bedrijf waar u het apparaat hebt gekocht. Als u iets aan het apparaat verandert, kunnen laserstralen vrijkomen (wat uw zicht kan beschadigen) of kan dat leiden tot ongevallen, brand of schokken.
- Als het apparaat valt of er beschadigd uitziet, schakel het dan uit en neem contact op met uw dealer. Gebruik onder dergelijke omstandigheden kan leiden tot brand of schokken.
- Met behulp van het snelheidspulssignaal van de auto kunt u de routegeleidingsfunctie ook gebruiken op plaatsen waar normaal gesproken geen geleiding beschikbaar is (bijv. in een tunnel). De nauwkeurigheid van de geleiding is dan echter niet gegarandeerd, omdat deze dan gebeurt op basis van informatie over de toestand van het wegdek en de rijsnelheid.
- Bovenop het apparaat bevindt zich een etiket met de tekst "CLASS 1 LASER PRODUCT".



- Conform de Europese Richtlijn 2002/96/EC (voor afgedankte elektrische en elektronische apparatuur = WEEE), mogen producten die zijn gekenmerkt met een doorgekruiste vuilcontainer, in de EU-landen niet worden vermengd met huishoudelijk afval.

WEEE: Afgedankte Elektrische en Elektronische Apparatuur

Als u dit product kwijt wilt in een EU-land, moet u de hiervoor in het betreffende land geldende regels in acht nemen, bijvoorbeeld door het apparaat aan de leverancier te retourneren.

WEEE heeft een mogelijke invloed op milieu en gezondheid als gevolg van de aanwezigheid van gevaarlijke stoffen. Met uw medewerking kunt u bijdragen tot het uitsluiten van deze gevolgen en het promoten van hergebruik, recyclage en andere manieren van recuperatie.



Voorzorgsmaatregelen voor veiligheid

BELANGRIJK

- Als er veel trillingen zijn – bijv. bij het rijden op een wegdek in slechte staat – kan het apparaat onbedienbaar worden doordat het niet in staat is de gegevens op de disk te lezen.
- Als u de verwarming inschakelt bij koudere temperaturen, kan zich onmiddellijk daarna condensatie verzamelen op de lens voor het lezen van cd's en dvd's. Wacht ongeveer 1 uur, zodat de condensatie kan verdampen en het apparaat normaal functioneert.
Contacteer de winkel waar u het apparaat hebt gekocht indien het apparaat na enkele uren nog steeds niet normaal functioneert.
- Indien u deze ontvanger gebruikt meteen na aankoop of nadat u hem hebt bewaard terwijl hij losgekoppeld was van de batterij van de auto, is mogelijk dat de huidige locatie niet correct wordt weergegeven. Wacht even en de GPS-positionering zal de weergegeven locatie corrigeren.
- Dit apparaat is met precisie vervaardigd en de informatie die u er na aankoop mee opneemt kan verloren gaan ten gevolge van statische elektriciteit, elektrische ruis, trillingen en andere invloeden. Er wordt aangeraden dat u de informatie die u op het apparaat opslaat ook nog eens afzonderlijk bijhoudt.
- Merk op dat de volgende voorvallen niet door de garantie worden gedekt.
 - ① Beschadiging of verlies van gegevens die opgeslagen zijn op het apparaat door de aankoper ten gevolge van een storing of onjuist gebruik van het apparaat of problemen die daarmee verband houden, of ten gevolge van de elektrische ruis of andere invloeden.
 - ② Beschadiging of verlies van gegevens die opgeslagen zijn op het apparaat door de aankoper ten gevolge van onjuist gebruik van het apparaat door de aankoper of een derde partij.
 - ③ Beschadiging of verlies van gegevens die opgeslagen zijn op het apparaat door de aankoper ten gevolge van storingen / herstellingen van het apparaat.
- * Gelieve in acht te nemen dat u uw instemming met bovenstaande punten te kennen geeft door het apparaat te installeren of te gebruiken.

Voor gebruik

⚠ LET OP

- Wees heel voorzichtig en aandachtig m.b.t. veiligheid als u de audiobedieningselementen gebruikt terwijl u rijdt. Als u dit niet doet, kunnen ongevallen gebeuren. Stel ook het volume zodanig af dat u nog voldoende geluiden buiten de auto kunt horen.

Onjuist gebruik kan tot een verkeersongeval leiden.



- Gebruik het systeem niet verder indien het op welke manier ook storing geeft. Schakel de stroom onmiddellijk uit indien u rook, abnormale geluiden of abnormale geuren opmerkt. Schakel het geluid onmiddellijk uit in dergelijke situaties.

Wees voorzichtig met betrekking tot de temperatuur in de auto.

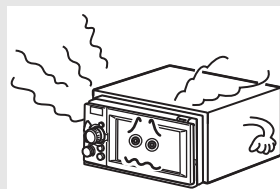

- De temperatuur in de auto kan toenemen bij warm weer.

Wacht tot de temperatuur in de auto zakt voordat u deze ontvanger gebruikt.

Dat kan leiden tot schade.

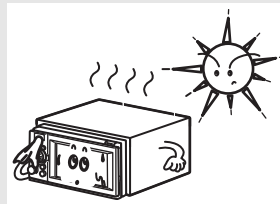

- Demonteer deze ontvanger niet of wijzig er niets aan.

De structuur van het apparaat is met precisie ontworpen. Raadpleeg uw handelaar indien er iets niet naar behoren functioneert.

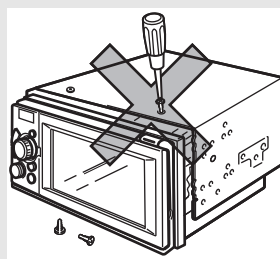

- Oefen geen buitensporige druk uit op het scherm.

Dat kan leiden tot schade.

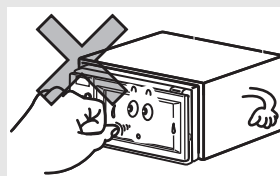

Voor gebruik

- Laat het scherm niet gekanteld staan als u het niet gebruikt.
Als u dat wel doet, kan het beschadigd raken.

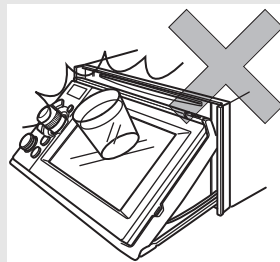

- Plaats geen andere voorwerpen dan disks in de cd-lade.
Dat kan leiden tot schade.

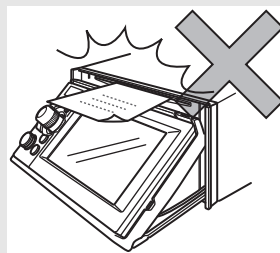

- Zorg dat uw vingers of andere voorwerpen niet klem raken achter het scherm als dat terug op zijn plaats klappt.
Als u het scherm hindert, kan dat tot verwonding of schade aan het apparaat leiden.

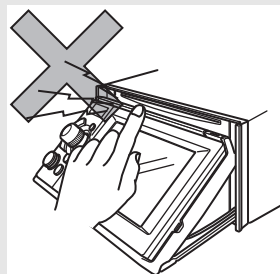

- Als u een disk uit het apparaat verwijdert, doe dit dan in horizontale richting.
Duw de disk niet met kracht naar boven of beneden terwijl u hem verwijdert.
Als u disks niet correct verwijdert, kan dat tot bekraste disks leiden, kan de ontvanger vreemde geluiden maken of kan er andere schade ontstaan.

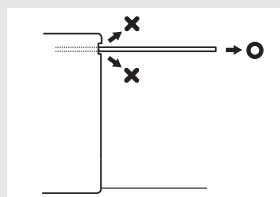

Disks

AANDACHT

- Bij koud en regenachtig weer kan het apparaat condensafzetting vertonen, net als de binnenkant van uw ruiten. (Condensatie) In dat geval bestaat de kans dat afspelen niet storingsvrij of zelfs onmogelijk is. Laat de lucht in de auto eerst droger worden, voordat u het apparaat weer inschakelt.
- Als zich een probleem voordoet, stopt de afspeelfunctie automatisch om de interne onderdelen te beschermen. Als de speler zelfs niet werkt als u de meldingen op het scherm volgt, heeft er zich mogelijk een storing in de speler voorgedaan. Raadpleeg de dealer aan wie u het apparaat kocht.
- Als de speler zware trillingen ondergaat, bijvoorbeeld bij rijden over een slecht wegdek, kan het afspelen onregelmatig zijn.
- Gebruik geen in de handel verkrijgbare lensreiniger. Die kan schade aanrichten aan het leeselement van de speler.

■ Diskformaat

- De audiodisks of dvd-videodisks met een van de onderstaande aanduidingen kunnen worden afgespeeld.

Merk op dat bij het gebruik van een DVD±R/RW (DVD±Recordable/ReWritable)-disk, alleen een disk kan worden afgespeeld waarvan de inhoud in videomodus werd opgenomen. Disks waarvan de inhoud werd opgenomen in de video-opnamemodus (VR) en de audiomodus kunnen niet worden afgespeeld.



- Het formaat Dolby Digital wordt ondersteund en disks met het hieronder weergegeven logo kunnen worden afgespeeld.



Dit product wordt vervaardigd onder licentie van Dolby Laboratories. Dolby en het double-D-symbool zijn gedeponeerde handelsmerken van Dolby Laboratories.

- Het is mogelijk dat een CD-R (CD-Recordable) of CD-RW (CD-ReWritable) niet afspeelt op het apparaat door eigenschappen van de opname of van een bijzondere disk, krassen, vuil of slijtage door het langdurig bewaren in de auto. Een CD-R of CD-RW die nog niet gefinaliseerd is en een CD-R of CD-RW die opgenomen is in UDF-formaat kan ook niet afgespeeld worden.
- Het is mogelijk dat een DVD±R/RW (DVD±Recordable/ReWritable) niet afspeelt op het apparaat door eigenschappen van de opname of van een bijzondere disk, krassen, vuil of slijtage door het langdurig bewaren in de auto. Een DVD±R/RW die nog niet gefinaliseerd is, kan ook niet afgespeeld worden. In sommige gevallen kan een schijf die werd opgenomen met een pc ook niet afgespeeld worden, afhankelijk van de instellingen van de toepassing en de omgeving.

Voor gebruik

- De functie CD-TEXT kan alleen gebruikt worden voor cd's met cd-tekst die op de markt verkrijgbaar zijn. Tekens die op een CD-R's en CD-RW's zijn opgeslagen, worden mogelijk niet correct weergegeven.
- Gebruik geen cd of disk met een doorzichtig of halfdoorzichtig opnameoppervlak. Met dergelijke schijven is er meer kans op storing bij het laden of afspelen van de inhoud.
- Het is mogelijk dat een Copy Control CD (CCCD) niet kan worden afgespeeld, aangezien hij niet voldoet aan de officiële cd-norm.



■ Omggaan met disks

- Plaats geen disk in direct zonlicht; bewaar de disks in hun beschermhoesjes. Als u dat niet doet, kunnen ze vervormd raken en spelen ze mogelijk niet meer af.

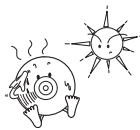

- Gebruik geen plakband op papierbasis op de opname- of labelkant van een disk. Dat kan leiden tot schade.

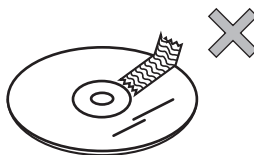

- Speel geen beschadigde of vervormde cd's af om beschadiging van de speler te voorkomen.



- Raak de kant van de schijf met het opnameoppervlak niet aan (regenboogkleurig). Als u dat wel doet, kan de schijf vuil worden en niet meer vloeiend afgespeeld worden.



- Als u een vuile disk afspeelt, kan het oppervlak bekrast worden en mogelijk niet meer vloeiend worden afgespeeld. Reinig cd's met een in de handel verkrijgbare cd-reiniger; veeg daarbij voorzichtig van het midden naar de rand.



■ Nieuwe cd's

- Nieuwe cd's kunnen soms ruwe kanten hebben aan de buitenkant en rond de opening. Verwijder in dat geval bramen of schilfers rond de rand met behulp van de zijkant van een balpen voordat u een nieuwe disk gebruikt. Als u dat niet doet, kunnen de bramen en schilfers vast komen te zitten op de opnamekant en verhinderen ze het afspelen.

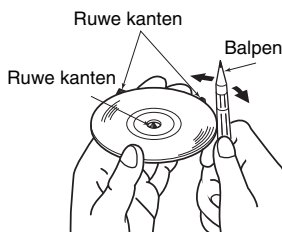

■ Gehuurde disks

- Gebruik geen gehuurde disks met lijm of restanten van kleefband of etiketten. Daardoor kan de disk vastlopen of het apparaat ernstig beschadigen.

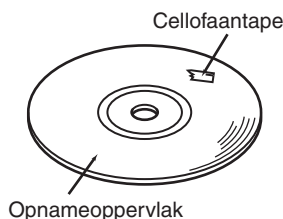

■ Cd's met een onregelmatige vorm

Cd's met een afwijkende vorm, zoals hartvormige of achtkantige cd's, kunnen niet worden afgespeeld. Probeer dergelijke disks niet af te spelen, zelfs niet met een adapter. Als u dat wel doet, kan de speler beschadigd raken.

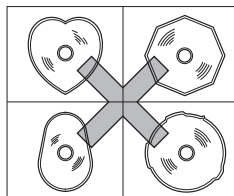

■ Diskaccessoires

- Gebruik geen hulpmiddelen (stabilisatoren, beschermende coatings, laserlensreiniger, etc.) die dienen voor "verbetering van de geluidskwaliteit" of "cd-bescherming". De veranderingen in de dikte of buitenafmetingen van de cd die deze accessoires teweegbrengen, kunnen problemen in de speler veroorzaken.
- Bevestig GEEN ringvormige beschermer (of ander hulpmiddel) aan uw cd's. Dergelijke hulpmiddelen zijn te koop en worden geacht cd's te beschermen en de geluidskwaliteit te verbeteren (en vibraties tegen te gaan), maar zij doen gewoonlijk meer slecht dan goed. De vaakst voorkomende problemen hebben te maken met inbrengen/uitwerpen of zijn "Geen weergave"-problemen doordat de beschermring losgeraakt is in het diskmechanisme.

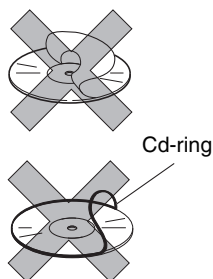

Over deze ontvanger

Benamingen van bedieningselementen en werking

U kunt deze ontvanger bedienen door de knoppen op het paneel in te drukken (paneelknoppen) of door de knoppen aan te raken die op het scherm weergegeven zijn (aanraakknoppen).

■ Paneelknoppen

Druk op de paneeltoetsen om het apparaat te bedienen.

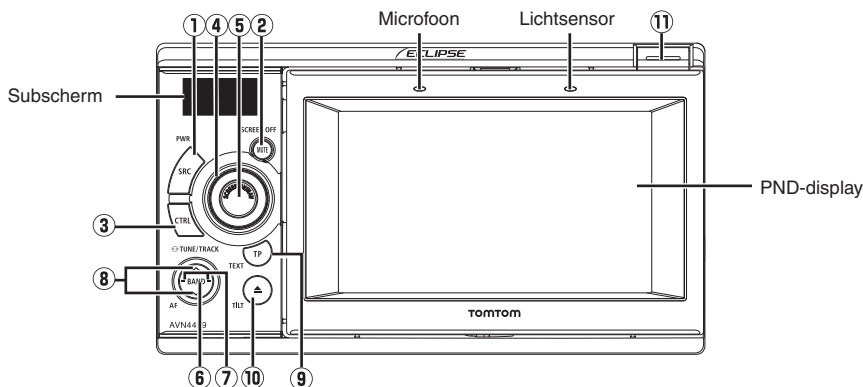

①	[SRC]-toets	Kort indrukken: hiermee wijzigt u de SOURCE (bron). Ingedrukt houden (langer dan een seconde): schakelt de audiomodus UIT. Ingedrukt houden (langer dan 5 seconden): schakelt het apparaat volledig UIT.
②	[MUTE]-toets	Kort indrukken: hiermee schakelt u MUTE AAN of UIT. Ingedrukt houden: Schakelt het PND-display uit.
③	[CTRL]-toets	Kort indrukken: hiermee schakelt u de bedieningselementen voor audio om. Ingedrukt houden: hiermee schakelt u in de videomodus naar het aanpassingsscherm. U kunt de instelmodus wijzigen als het PND-display aangesloten is en de PWR-toets UIT staat.
④	[VOL]-draaiknop	Hiermee past u het volume aan.
⑤	[SCREEN AV/NAV]-toets	Kort indrukken: hiermee schakelt u tussen het NAVI-scherm en het AV-scherm. U schakelt het PND-display IN als het UIT staat. Ingedrukt houden: hiermee geeft u het CAMERA-scherm weer als een camera aangesloten is.
⑥	[BAND]-toets (AF/REG)	Kort drukken: hiermee wijzigt u de frequentieband of schakelt u het afspeelformaat tussen CD-DA, MP3 (WMA) en DivX. Ingedrukt houden: hiermee wijzigt u de AF- en REG-instellingen.

⑦	[SELECT (Rechts/Links)]-toets	Kort indrukken: hiermee stemt u af op radiozenders, selecteert u cd/MP3/WMA, nummers op een iPod en USB-geheugen, hoofdstukken op een dvd of DivX-bestanden. Ingedrukt houden: hiermee stemt u af op vooraf ingestelde radiozenders, spoelt u cd/MP3/WMA en nummers op een iPod en USB-geheugen snel vooruit en terug of spoelt u een dvd/DivX snel vooruit en terug.
⑧	[SELECT(Omhoog/Omlaag)]-toets	Kort indrukken: hiermee stemt u af op radiozenders via SEEK UP/DOWN. Hiermee selecteert u mappen in de cd-(MP3-/WMA-) of DivX-modus. Ingedrukt houden: hiermee zet u SEEK UP/DOWN van radiozenders voort. De OMLAAG-toets lang ingedrukt houden: u keert terug naar de rootdirectory in de MP3/WMA- of DivX-modus.
⑨	[TP]-toets (TEXT)	Kort indrukken: hiermee wijzigt u de TP- en TA-modi. Ingedrukt houden: hiermee wijzigt u de titels of weergavedetails als het PND-display aangesloten is. De huidige instelmodus wordt weergegeven als het PND-display verwijderd wordt.
⑩	[▲ (OPEN/EJECT)]-toets (openen/uitwerpen)	Kort indrukken: werpt de cd uit of opent en sluit het frontpaneel. Ingedrukt houden: hiermee kantelt u het voorpaneel stap voor stap of werpt u de disk gedwongen uit als het voorpaneel open is.
⑪	[Release]-toets (loslaten)	Hiermee verwijdert u de rechterkant van het PND-display van het apparaat.

Het apparaat in- of uitschakelen

Als u het apparaat inschakelt, wordt de gebruiksmodus weer hersteld waarin het apparaat zich bevond toen het werd uitgeschakeld, bijv. cd-speler of radio. Als er geen ACC-positie is op de contactschakelaar van de wagen, moet u voorzichtig zijn wanneer u het apparaat uitschakelt. Als u de stroom uitschakelt, volg dan stap 2 of stap 3.

WAARSCHUWING

- Als het apparaat voor het eerst wordt ingeschakeld of wanneer de accukabels afgekoppeld zijn geweest, bijvoorbeeld tijdens een onderhoudsbeurt, en de voeding weer wordt ingeschakeld, start het apparaat in de FM-modus. Vervolgens worden de zenders automatisch opgezocht (ASM – Automatic Search Mode) en ingesteld met een voorgeprogrammeerd nummer van [1] tot [6].
- Als er geen “ACC”-positie is in uw wagen, houd dan de [SRC]-toets ingedrukt om het apparaat volledig uit te schakelen.

BELANGRIJK

Als de audiobron uitgeschakeld wordt, blijft het navigatiescherm ononderbroken weergegeven zolang het geselecteerd is.

Over deze ontvanger

1 Druk op [SRC] terwijl het apparaat uitgeschakeld is.

- De status wijzigt dan naar ON.

2 Houd de [SOURCE]-toets minstens 1 seconde ingedrukt, als het apparaat ingeschakeld is.

- Alle geluidsbronnen worden uitgeschakeld.

3 Houd de [SRC]-toets minstens 5 seconden ingedrukt, als het apparaat ingeschakeld is.

- Het apparaat wordt geheel uitgeschakeld.

Schakelen tussen audio- en navigatiescherm

1 Telkens wanneer u de [SCREEN AV/NAV]-toets indrukt, schakelt de weergave over tussen de AUDIO- en NAVIGATIE-schermen.



PND-display in- en uitschakelen

1 Houd de [MUTE]-toets minstens 1 seconde ingedrukt, als het PND-display ingeschakeld is.

- Het PND-display wordt uitgeschakeld.

2 Druk op de [SCREEN AV/NAV]-toets, als het PND-display uitgeschakeld is.

- Het PND-display wordt ingeschakeld.

Het PND-display verwijderen

■ Het PND-display gebruiken

De navigatiefunctie kan ook worden gebruikt wanneer het PND-display uit het apparaat is verwijderd.

AANDACHT

Raadpleeg voor meer gegevens over het gebruik van het PND-display de bijbehorende bedieningshandleiding.

■ Het PND-display uit het apparaat nemen

BELANGRIJK

- Let op dat u de achterkant van het PND-display niet aanraakt bij het losmaken.
- Plaats de connectorklep op de achterkant nadat u de PND hebt losgemaakt.
- Let op dat u de PND niet op deze ontvanger aansluit zonder de connectorklep te verwijderen aan de achterkant.
- Als u het PND-display plaatst, druk dan niet op het scherm.
- Als het PND-display nat is, mag u het niet plaatsen.

1 Druk op de [Release]-toets (loslaten).

- De rechterkant van de PND zal ontgrendeld worden op de ontvanger.

2 Het PND-display verwijderen.

- Houd het PND-display aan de rechterkant vast, beweeg het omhoog en trek het naar u toe om het te verwijderen.

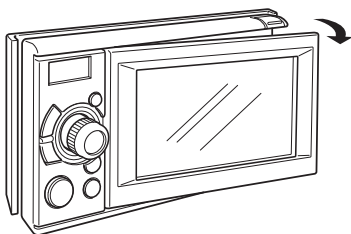

■ Het PND-display bevestigen

1 Vergrendel de linkerkant van de PND in deze ontvanger.

- Schuif de vergrendeling aan de linkerkant van het PND-display in het slot van het apparaat.

2 Bevestig het PND-display op deze ontvanger.

- Druk op de rechterkant van het PND-display tot het op zijn plaats klikt.

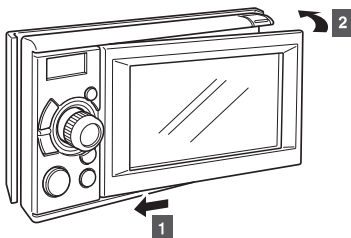

De audioklep gebruiken

■ De audioklep gebruiken

We raden u aan de audioklep te gebruiken voor deze ontvanger na het verwijderen van het PND-display. De audioklep is optioneel.

■ De audioklep aanbrengen

1 Monteer de linkerzijde van de audioklep op deze ontvanger.

- Schuif de vergrendeling aan de linkerkant van de audioklep in het slot van het apparaat.

2 Monteer de volledige audioklep op deze ontvanger.

- Druk op de rechterkant van de audioklep zodat ze past en klikt.

■ De audioklep uit de hoofdunit nemen

1 Druk op de [Release]-toets (loslaten).

- Hiermee verwijdert u de rechterkant van de audioklep van het apparaat.

2 Verwijder de audioklep.

- Houd de audioklep vast aan de rechterkant, hef ze op en trek ze naar u toe om ze te verwijderen.

Over deze ontvanger

Handsfree-microfoon en lichtsensor

Het PND-display is uitgerust met een ingebouwde handsfree-microfoon en lichtsensor. Raadpleeg de bedieningshandleiding van het PND-display voor meer gegevens over het gebruik van de handsfree-belfunctie of het configureren van de lichtsensorinstellingen.

BELANGRIJK

- Als u een scherp voorwerp tegen de handsfree-microfoon of lichtsensor duwt, kunnen deze schade oplopen.
- Indien uw stem moeilijk verstaanbaar is tijdens het handsfree bellen, pas dan de kantelhoek van het frontpaneel aan en probeer de microfoon naar u toe te richten.

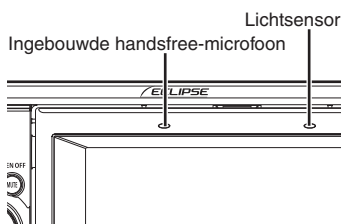

De weergavehoek aanpassen

Als het scherm blinkt doordat er teveel zonlicht is, dan kunt u de hoek ervan aanpassen.

LET OP

Let er bij het aanpassen van de hoek wel op dat uw vingers niet gekneld raken. U kunt zich daar immers bij bezeren of het scherm beschadigen.

BELANGRIJK

- Breng geen disk in doorheen de bovenste opening als het scherm gekanteld is. De disk of deze ontvanger kunnen daardoor bekrast of beschadigd worden.
- Neem de volgende opmerkingen in acht als u de hoek van het scherm aanpast.

Auto met automatische versnellingsbak (AT):

Pas de hoek van het scherm zodanig aan dat de bestuurder niet gehinderd wordt als hij de versnellingspook van de automatische versnellingsbak naar de "P"- , "Ⓜ"- of "N"-positie wil schakelen. (Kantel het scherm niet als het schakelen belemmerd wordt.)

Auto met handmatige versnellingsbak (MT):

Pas de hoek van het scherm zodanig aan dat de bestuurder niet gehinderd wordt als hij de versnellingspook van de handmatige versnellingsbak naar de "1", "3", "5" of "Ⓜ"- positie wil schakelen. (Kantel het scherm niet als het schakelen belemmerd wordt.)

1 Houd de [**▲** (OPEN/EJECT)]-toets (openen/uitwerpen) gedurende minstens 1 seconde ingedrukt.

- Met elke druk op de knop wijzigt u de hellingshoek met één stap.
- De hoek kan per 5° worden gewijzigd en kan tot 30° worden gekanteld.

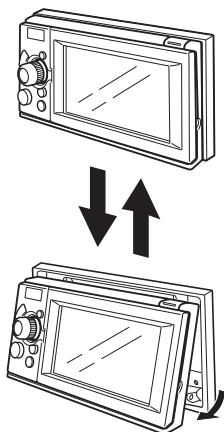

AANDACHT

- U kunt het scherm ook openen als het gekanteld is. Als u het scherm sluit, keert het terug naar de ingestelde hoek.
- Als u het scherm kantelt en de contactsleutel naar de OFF-positie draait, zal het scherm terugkeren naar de verticale positie. Als u echter de contactsleutel naar de ACC- of ON-positie draait, keert het scherm terug naar de ingestelde hoek.

Een disk inbrengen/ uitwerpen

Plaats een muziek-cd in de sleuf van het diskstation als u naar muziek wilt luisteren. Doe hetzelfde met een dvd als u een dvd wilt afspelen of met een disk met een DivX-bestand als u een DivX-bestand wilt afspelen.

■ Stappen voor het inbrengen van een disk

LET OP

- Het is mogelijk dat u het scherm niet kunt openen of sluiten als de versnellingspook op P staat bij een auto met automatisch versnellingsbak of op 1/3/5 of R bij een auto met handmatige versnellingsbak of indien er een fles of gelijkaardig voorwerp in de bekerhouder geplaatst is. Zet de versnellingspook vooraf op N (automatische versnellingsbak) of in de neutrale positie (handmatige versnellingsbak) om het scherm veilig te openen of sluiten, of leeg de bekerhouder om het scherm veilig te openen of sluiten. Zorg dat de auto niet in beweging is door de handrem aan te trekken en indien nodig het rempedaal in te drukken om schade of ongevallen te voorkomen.
- Plaats geen beker of blikje op het scherm terwijl het scherm geopend is. Het scherm kan daardoor namelijk beschadigd worden.
- Druk niet op de [**▲** (OPEN/EJECT)]-toets (openen/uitwerpen) als u een disk in de sleuf inbrengt.

BELANGRIJK

Deze ontvanger kan cd's en dvd's van 8 cm afspelen. Breng om problemen te voorkomen geen disks in met een adapter.

Over deze ontvanger

1 Druk op de [**▲** (OPEN/EJECT)]-toets (openen/uitwerpen).

- Het scherm zal geopend worden en de disksleuf zal openen.

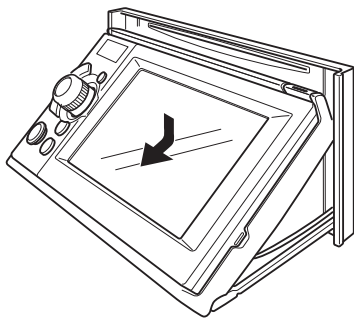

CD-,MP3/WMA-,DVD-,DivX-disk

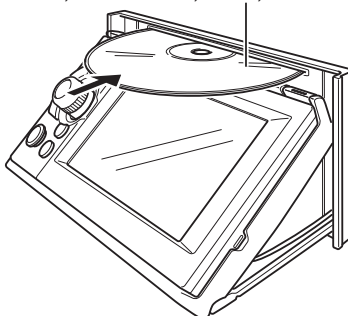

2 Plaats een disk in de sleuf.

- Het scherm zal automatisch sluiten als de disk ingebracht is.
- Houd een schijf correct vast (plaats uw vinger in de middelste opening en houd de disk aan de rand vast met een andere vinger), met de labelkant naar boven en plaats de disk in de sleuf.
- Als u een dvd in de sleuf plaats, zal de film die er op staat afgespeeld worden in de dvd-modus.
- Als een cd in de sleuf geplaatst wordt, zal de muziek-cd, DivX of MP3/WMA beginnen afspelen.

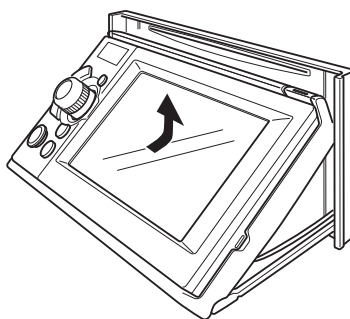

■ Stappen voor het uitwerpen van een cd/dvd

BELANGRIJK

- Neem de volgende opmerkingen in acht als u een disk uitwerpt.

Auto met automatische versnellingsbak (AT):

Het is moeilijk een schijf uit te werpen met de versnellingspook in de P-positie. Zet hem in de N-positie. (Schakel de versnellingspook in de P- of N-positie indien uw auto een versnellingspook van het kolomtype heeft).

Auto met handmatige versnellingsbak (MT):

Het is moeilijk een schijf uit te werpen met de versnellingspook in de "1"-, "3"-, "5"- of "Ⓜ"-positie. Zet hem in de neutrale positie.

- Let er op dat u het scherm NIET sluit terwijl de uitgeworpen disk nog in de sleuf zit. Deze ontvanger of de disk kunnen daardoor bekrast worden.
- Probeer het scherm niet met de hand te sluiten. Het scherm kan daardoor namelijk beschadigd worden.
- Veeg het scherm onmiddellijk schoon indien u er fruitsap of een andere vloeistof op morst. Indien het scherm niet schoongemaakt wordt, kan het schade oplopen.
- Houd het scherm gesloten als u geen disk plaatst of uitwerpt om het tegen warmte en stof te beschermen.
- Houd de [ (OPEN/EJECT)]-toets (openen/uitwerpen) gedurende minstens 5 seconden ingedrukt als de disk niet wordt uitgeworpen (bijv. indien hij klem zit).

1 Druk op de [ (OPEN/EJECT)]-toets (openen/uitwerpen).

- Hierdoor gaat het scherm open en wordt de disk uitgeworpen.

2 Druk op de [ (OPEN/EJECT)]-toets (openen/uitwerpen) nadat de disk uitgeworpen is.

Over deze ontvanger

Gebruiksomstandigheden voor deze ontvanger

U kunt deze ontvanger in de volgende omstandigheden al dan niet gebruiken (posities van de contactsleutel).

LET OP

Zorg dat het signaal van de handrem aangesloten is als u dit toestel in voertuigen installeert. Als het signaal van de handrem niet aangesloten is, zal het toestel niet normaal werken.

○: werkt; ×: werkt niet

	Motorschakelaar			
	UIT (SLOT)	ACC/AAN met handrem aangetrokken	ACC/AAN met handrem los	Scherf geopend
Audiofunctie	×	○	Uit veiligheidsoverwegingen werken sommige functies niet.	× De gesproken aanwijzingen gaan door.
Videofunctie	×	○	Voor uw veiligheid zijn enkel de gesproken aanwijzingen en het afspelen van muziek geactiveerd.*	× De gesproken aanwijzingen gaan door.

* Dvd-, iPod-video-, DivX- of VTR-beelden worden NIET weergegeven tijdens het rijden.

Instellen van deze ontvanger

Instellen van deze ontvanger

U kunt het geluid voor de aanwijzingen, de verlichting en andere nuttige functies van deze ontvanger kiezen.

Instellingen van het apparaat

- 1 Houd de [SRC]-toets gedurende 1 seconde of langer ingedrukt om de geluidsmodus UIT te schakelen.
- 2 Druk op de [SCREEN AV/NAV]-toets om het audioscherm op te roepen.
- 3 Houd de [CTRL]-toets gedurende minstens 1 seconde ingedrukt.

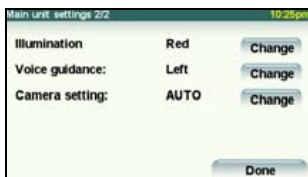
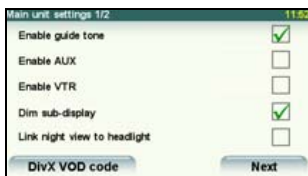

■ Geluid voor aanwijzingen inschakelen

Schakel "Enable guide tone" in of uit. Indien ingeschakeld, hoort een begeleidingsgeluid als u een toets bedient.

1 Raak **Enable guide tone** aan.

- Elke keer dat u **Enable guide tone** aanraakt, wordt het in- en uitgeschakeld.

2 Raak **Next** aan.

3 Raak **Done** aan.

AANDACHT

Het geluid voor de aanwijzingen wordt alleen uitgevoerd indien u het geluid (dat niet van een iPod/USB-apparaat afkomstig is) bedient.

■ AUX inschakelen

Schakel "AUX setting" in of uit. Indien ingeschakeld, kunt u de AUX-ingang selecteren.

1 Raak **Enable AUX** aan.

- Elke keer dat u **Enable AUX** aanraakt, wordt het in- en uitgeschakeld.

2 Raak **Next** aan.

3 Raak **Done** aan.

Instellen van deze ontvanger

■ VTR inschakelen

VTR in- of uitschakelen. Indien ingeschakeld, kunt u de VTR-ingang selecteren.

1 Raak **Enable VTR** aan.

- Elke keer dat u **Enable VTR** aanraakt, wordt het in- en uitgeschakeld.

2 Raak **Next** aan.

3 Raak **Done** aan.

■ Subscherm dimmen

Indien ingesteld op “Enabled”, verandert de helderheid van het subscherm als u de lichten van de auto (flankverlichting, achterlichten, nummerplaatverlichting) inschakelt.

1 Raak **Dim sub-display** aan.

- Elke keer dat u **Dim sub-display** aanraakt, wordt het in- en uitgeschakeld.

2 Raak **Next** aan.

3 Raak **Done** aan.

■ Nachtinstelling aan koplampen koppelen

Indien “Enabled” ingesteld is, wordt het PND-display overgeschakeld op de nachtinstelling als u de verlichting van de auto inschakelt.

1 Raak **Link night view to headlight** aan.

- Elke keer dat u **Link night view to headlight** aanraakt, wordt het in- en uitgeschakeld.

2 Raak **Next** aan.

3 Raak **Done** aan.

■ DivX VOD-code

U kunt een registratiecode van DivX® Video On Demand weergeven.

1 Raak **DivX VOD code** aan.

- De registratiecode van DivX® Video On Demand wordt weergegeven.

2 Raak **Done** aan.

■ Verlichting

De kleur van de verlichting kan gewijzigd worden.

1 Raak **Next** aan.

2 Raak **Change** aan.

- Elke keer dat u **Change** aanraakt, wisselt de kleur van de verlichting tussen blauw en rood.

3 Raak **Done** aan.

■ Spraakbegeleiding

Selecteer het rechtse of linkse spraakkanaal voor navigatie.

1 Raak **Next** aan.

2 Raak **Change** aan.

- Elke keer dat u **Change** aanraakt, wordt er geschakeld tussen het rechtse en linkse spraakkanaal voor navigatie.

3 Raak **Done** aan.

■ Camera-instelling

Stel de camera in op bedieningsmodus AUTO of MANUAL.

In de modus AUTO, krijgt u de beelden van de camera op het PND-display te zien als u de versnellingspook naar de positie achteruit schakelt of als u de [SCREEN AV/NAV]-toets lang indrukt. In de handmatige modus, krijgt u de beelden van de camera te zien als u de [SCREEN AV/NAV]-toets lang indrukt.

1 Raak **Next** aan.

2 Raak **Change** aan.

- Elke keer dat u **Change** aanraakt, wordt er geschakeld tussen de bedieningswijzen AUTO en MANUAL.

3 Raak **Done** aan.

Aanpassen en instellen van het scherm

Als u de auto gestopt hebt, kunt u vanaf dvd-, VTR-, DivX-, of iPod-video-beeld schakelen naar het aanpassingsscherm, waar u het contrast en de helderheid van het scherm kunt regelen.

Instellen van deze ontvanger

Aanpassen van de beeldkwaliteit

- 1 Druk op de [CTRL]-toets terwijl er dvd- of VTR-beelden worden weergegeven.



■ Contrast

- 1 Pas het beeldcontrast aan door van de uiterst linkse positie (0%) naar de uiterst rechtse positie (100%) te verschuiven.

■ Helderheid

- 1 Pas de helderheid van het beeld aan door van de uiterst linkse positie (0%) naar de uiterst rechtse positie (100%) te verschuiven.

■ Kleur

- 1 Raak aan.

- 2 Pas de kleur van het beeld aan door van de uiterst linkse positie (0%) naar de uiterst rechtse positie (100%) te verschuiven.

■ Tint (alleen voor NTSC)

- 1 Raak aan.

- 2 Pas de tint van het beeld aan door van de uiterst linkse positie (0%) naar de uiterst rechtse positie (100%) te verschuiven.

AANDACHT

Het regelscherm voor de beeldkwaliteit wordt geannuleerd indien er gedurende 6 seconden geen aanpassingen gebeuren.

De breedbeeldmodus wijzigen

CONTROLEER

U kunt de schermmodus wijzigen vanaf het instelscherm voor dvd, iPod-video, DivX of VTR.

1 Raak **16:9**, **4:3** of **Zoom** aan.

- U kunt de omschakeling als volgt weergeven.

Dvd:

Raak **Next** aan op het bedieningsscherm en raak **Display** aan.

iPod-video/DivX/VTR:

Raak **Display** aan op het bedieningsscherm.



- Modus 4:3

Het scherm wordt getoond met beeldverhouding 3 (verticaal) op 4 (horizontaal) (afmetingen van normaal tv-scherm) en de zijranden zijn zwart.



- Modus 16:9

Het scherm met beeldverhouding 9 (verticaal) op 16 (horizontaal) (afmetingen van normaal tv-scherm) wordt gelijkmatig uitgebreid naar links en rechts.



- Zoommodus

Het scherm met beeldverhouding 3 (verticaal) op 4 (horizontaal) (formaat normaal tv-scherm) wordt gelijkmatig uitgebreid naar boven, onder, links en rechts.

AANDACHT

De gebruiker zou geen problemen mogen ondervinden als hij een video bekijkt in breedbeeldformaat op persoonlijk basis. Als u het scherm comprimeert of vergroot voor commerciële doeleinden of voor publieke vertoningen, dan kan dat in schending zijn met wettelijk beschermde auteursrechten.

De audiobron wijzigen

De audiobron wijzigen

1 Druk op de [SRC]-toets.

- Bij elke druk op de [SRC]-toets wordt de audiobron als volgt gewijzigd.

FM/AM → DISC (DVD, CD, of DivX) ^{*1} →
USB ^{*2*3} → AUX ^{*4} → iPod ^{*2*3} → VTR ^{*5} →
FM/AM → ...

- *1 Dit kunt u niet selecteren indien er geen disk geladen is.
- *2 Kan niet worden geselecteerd als het betreffende apparaat niet is aangesloten.
- *3 Als het PND-display niet is aangesloten op het apparaat, kunt u de USB- of iPod-modus niet selecteren.
- *4 Kan niet worden geselecteerd als AUX is ingesteld op OFF.
- *5 Kan niet worden geselecteerd als VTR is ingesteld op OFF.

Volumeregeling

Het geluidsvolume aanpassen

1 Draai de [VOL]-toets.

- Draai naar rechts om het volume te verhogen.

Draai naar links om het volume te verlagen.

AANDACHT

- Stel het volume in op een niveau dat u niet belet veilig te rijden.
- U kunt het volumeniveau instellen van 0 tot 80.
- Het werkelijke geluidsniveau kan variëren als u de audiobron omschakelt. Kies een geluidsniveau dat gepast is voor de audiobron die u selecteert. Raadpleeg “SVC regelen (Source Volume Control)” op pagina 35 voor de volumeregeling.

Het geluid onderdrukken

1 Druk op de [MUTE]-toets.

- Het geluid is onderdrukt.
- Druk opnieuw op de [MUTE]-toets om terug te keren naar het vorige geluidsniveau.
- Verhoog het volume om het geluid te laten horen. Het geluid zal verhogen (voor de stappen die u selecteerde) vanaf het niveau waarop het geluid ingesteld is voordat u het onderdrukte.
- De gesproken navigatieaanwijzingen blijven hoorbaar, zelfs als het geluid onderdrukt is.

De geluidskwaliteit regelen

U kunt het audiogeluid nauwkeurig afstellen in de audiobedieningsmodus.

Schakelen tussen audiobedieningsmodi

BELANGRIJK

- De audiobedieningsmodus wordt geannuleerd indien u langer dan 6 seconden geen toets indrukt.
- U kunt de instellingen op het PND-display controleren indien dit aangesloten is. Indien het niet aangesloten is, kunt u de instellingen controleren op het subscherm.

1 De audiobedieningsmodus wordt in de volgende volgorde gewijzigd bij elke druk op de [CTRL]-toets.

BASS → MID → TREB → BAL → FAD → NON-F → NF-P → LPF → LOUD → SVC ...

2 U kunt het niveau voor elk item aanpassen door te draaien aan de [VOL]-knop.

■ BASS regelen

U kunt het basgeluid (lage tonen) regelen.

- Naar rechts:
De lage tonen worden benadrukt.
- Naar links:
De lage tonen worden zachter.

■ MIDDLE regelen

U kunt de middentonen regelen.

- Naar rechts:
De middentonen worden benadrukt.
- Naar links:
De middentonen worden zachter.

■ TREBLE regelen

U kunt de treble (hoge tonen) regelen.

- Naar rechts:
De hoge tonen worden benadrukt.
- Naar links:
De hoge tonen worden verzacht.

■ De balans tussen rechter- en linkerluidsprekers regelen (BALANCE)

U kunt de balans tussen de rechter- en linkerluidsprekers regelen.

- Naar rechts:
De rechterluidsprekers worden benadrukt.
- Naar links:
De linkerluidsprekers worden benadrukt.

■ De balans tussen de luidsprekers voor en achter regelen (FADER)

U kunt de balans tussen de luidsprekers voor en achter regelen (fading).

- Naar rechts:
De luidsprekers voor worden benadrukt.
- Naar links:
De luidsprekers achter worden benadrukt.

■ Het niet-faderniveau regelen (NON-FADER LEVEL)

Het niet-faderniveau (voor aangesloten subwoofer) kan geregeld worden.

- Naar rechts:
Verhoogt het niveau van de subwoofer.
- Naar links:
Verlaagt het niveau van de subwoofer.

■ De fase selecteren (NON-FADER PHASE)

De afstemming van het geluid tussen de voor- en achterluidsprekers en de woofer kan verbeterd worden door de fase te selecteren. Schakel over naar een fase die zorgt voor een perfect harmonieuze combinatie van de luidsprekers.

- Naar rechts:

NORMAL

Doet de timing van de uitvoer van de voor- en achterluidsprekers en de woofer samenvallen.

Naar links:

REVERSE

Wijzigt de fase van de uitvoertiming van de voor- en achterluidsprekers en de woofer.

■ De instellingen regelen voor het filteren van frequenties (Laagdoorlaatfilter voor uitvoer van subwoofer)

De instellingen voor het filteren van frequenties kunnen worden geregeld.

- Naar rechts:

LPF AAN

Laat enkel lagere frequenties door (laag bereik).

Naar links:

LPF UIT

Laat alle frequenties door, zowel laag als hoog.

■ De loudness-modus instellen (LOUDNESS)

Benadruk lage en hoge frequenties als het volume laag is.

Als loudness is ingeschakeld, worden de tekortkomingen in de hoge tonen gecompenseerd.

- Naar rechts:

Wordt ingeschakeld.

Naar links:

Wordt uitgeschakeld.

■ SVC regelen (Source Volume Control)

In deze modus kunt u het volumeniveau voor elke audiobron regelen, met als referentieniveau het volumeniveau van de FM-radio.

(Het volumeniveau van de audiobron waar u nu naar luistert, wordt geregeld.)



BELANGRIJK

Als het geluidsniveau voor dvd te laag is, pas dan SVC ervoor aan.

- Naar rechts:

Het geluidsniveau van de huidige audiobron wordt verhoogd.

Naar links:

Het geluidsniveau van de huidige audiobron wordt verlaagd.

De radio gebruiken

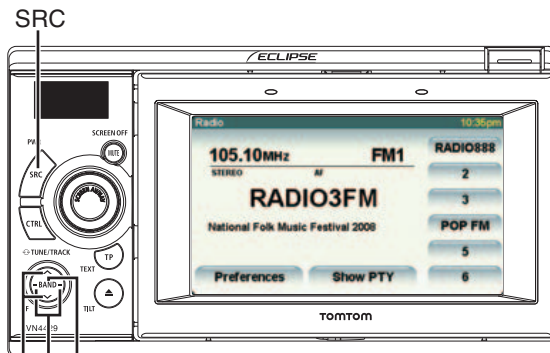

- BAND-keuzetoets
- Tune up/down (afstemmen omhoog/omlaag)-toets (handmatig afstemmen)
- Seek up/down (zoeken omhoog/omlaag)-toets (automatisch afstemmen)

Naar de radio luisteren

- 1 Druk de [SRC]-toets herhaaldelijk in tot ingedrukt tot “FM” of “AM” verschijnt op het subscherm.

Stem af op een zender naar keuze.

⚠ LET OP

Als de accu van de auto wordt losgekoppeld (bij reparaties of verwijderen van het apparaat), worden alle zenders uit het geheugen gewist. In dat geval moet u de zenders opnieuw opslaan.

⚠ BELANGRIJK

Het kan soms moeilijk zijn een optimale ontvangst aan te houden, omdat de antenne op uw auto voortdurend in beweging is (ten opzichte van de zenderantenne), waardoor de sterkte van de opgevangen radiosignalen kan variëren. Ook andere factoren kunnen de ontvangst negatief beïnvloeden, zoals natuurlijke obstakels, gewijzers, enz.

■ Handmatig afstemmen

- 1 Druk op de [SELECT (Rechts)]- of [SELECT (Links)]-toets.

- Naar rechts:
Stemt één stap hoger af.
- Naar links:
Stemt één stap lager af.
- Eén stap (AM):
9 kHz
- Eén stap (FM):
0,05 MHz

■ Automatisch afstemmen

1 Druk op de [SELECT (Omhoog)]- of [SELECT (Omlaag)]-toets.

- Als er is afgestemd op een zender met de frequentie die het dichtst ligt bij de frequentie op het scherm, stopt het automatisch afstemmen. Druk opnieuw op de toets om automatisch afstemmen te annuleren.

AANDACHT

Het is mogelijk dat automatisch afstemmen niet lukt als het ontvangen signaal te zwak is.

■ Een vooraf ingesteld kanaal selecteren

1 Houd de [SELECT (Rechts)]- of [SELECT (Links)]-toets minstens 1 seconde ingedrukt.

- Naar rechts:
Schakelt over naar het volgende, hogere, vooraf ingestelde kanaal.
Naar links:
Schakelt over naar het volgende, lagere, vooraf ingestelde kanaal.

■ Een voorgeprogrammeerde knop aanraken

1 Raak een voorgeprogrammeerde knop aan.



- Het vooraf ingestelde kanaal wordt geselecteerd en u ontvangt de overeenkomstige zender.

Een radiofrequentie selecteren

1 Druk op de [BAND]-toets.

- Bij elke druk op de [BAND]-toets wordt de ontvangen frequentie als volgt gewijzigd.
FM1 → FM2 → FM3 → AM → FM1 → ...

De radio gebruiken

Een zender in het geheugen opslaan

U kunt een radiozender in het geheugen opslaan in de automatische of handmatige modus.

■ Handmatig opslaan

1 Selecteer een zender die u wilt opslaan met behulp van handmatig afstemmen of automatisch afstemmen.

2 Raak de voorgeprogrammeerde knop of zender aan die u wilt opslaan tot u een piep hoort.



- De geselecteerde zender wordt opgeslagen en het nummer of de naam van het voorgeprogrammeerde kanaal wordt op het scherm weergegeven.

Als u handmatig meer zenders aan de overige voorgeprogrammeerde kanalen wilt toekennen, kunt u deze procedure voor elk kanaal herhalen.

Voor elke FM-band (1, 2 en 3) kunt u zes zenders opslaan en nog eens zes zenders voor de AM-frequentie, in totaal dus 24 zenders.

Als de zenders in het geheugen opgeslagen zijn, kunt u een zender selecteren door een voorgeprogrammeerde knop aan te raken en vervolgens kunt u de zender ontvangen.

■ Auto Station Memory (ASM) (Automatisch geheugen voor zenders)

BELANGRIJK

- U kunt een zender selecteren door een voorgeprogrammeerde knop aan te raken (keuze van [1] tot en met [6]). De frequentie van de geselecteerde zender wordt weergegeven op de voorgeprogrammeerde knop.
- Als u een nieuwe zender in het geheugen opslaat, wordt de bestaande zender gewist.
- Indien u op minder dan zes zenders kunt afstemmen, worden de overige zenders in het geheugen bewaard.

1 Raak **Preferences** aan.



2 Raak **ASM** aan.



- De automatische selectie van zenders begint met een piepgeluid. Er wordt gezocht vanaf de laagste frequentie naar steeds hogere frequenties en zenders met een sterke ontvangst worden opgeslagen onder de voorinstellingsnummers [1] tot [6]. Als de registratieprocedure voltooid is, hoort u een dubbele piep en de zender die het laatst in het geheugen opgeslagen is (opgeslagen als P6), zal blijven spelen. Daarna kunt u, als u naar de radio luistert, op zenders afstemmen door de voorgeprogrammeerde nummers op te roepen.

Raak **Stop ASM** aan om ASM te stoppen.

Vooraf ingestelde zenders scannen

Met deze functie kunt u gedurende vijf seconden alle zenders ontvangen die onder de voorgeprogrammeerde knoppen zijn opgeslagen.

1 Raak **Preferences** aan.



2 Raak **Preset SCAN** aan.



- De zenders van voorgeprogrammeerde knoppen P1 tot P6 zullen achtereenvolgens gescand worden. Er wordt gedurende vijf seconden op elke zender afgestemd.

Raak **Stop SCAN** aan om het scannen van de vooraf ingestelde zenders te annuleren.

De informatie weergeven

Indien het PND-display scherm aangesloten is, kunt u de huidige frequentie of de RDS-status (aanduiding) weergeven op het lcd-scherm.

1 Houd de [TP/TEXT]-toets gedurende minstens 1 seconde ingedrukt.

RDS gebruiken (Radio Data System)

Het RDS (Radio Data System) kan signalen ontvangen zoals verkeersinformatie via FM-radiogolven. Bovendien kan het systeem automatisch overschakelen naar een andere zender met goede ontvangst als de ontvangst slechter wordt. Zo kan de gebruiker zonder onderbreking naar hetzelfde programma luisteren. Een tekstboodschap wordt weergegeven van de zender waarop u op dat moment afgestemd hebt.

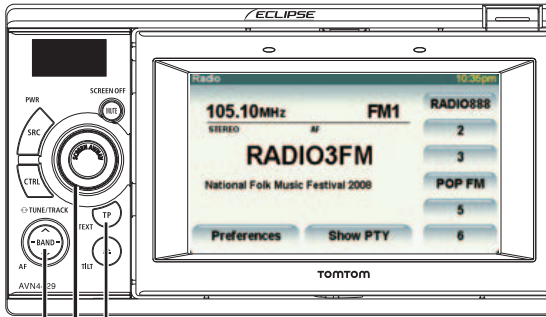

Toets voor TP/TA-instellingen
 VOL-draaiknop
 Toets voor AF/REG-instellingen

AF instellen (Alternatieve frequentie)/REG (Regionaal)

Als de AF-functie is ingeschakeld, zoekt het apparaat automatisch de frequentie met de beste ontvangst van de zender waarnaar u op dat moment luistert. De AF-functie is standaard ingeschakeld.

Afhankelijk van de regio, is het mogelijk dat sommige zenders verschillende programma's uitzenden op verschillende frequenties.

Als de REG-functie is ingeschakeld, kunt u naar hetzelfde programma blijven luisteren.

1

Houd de [BAND]-toets gedurende minstens 1 seconde ingedrukt.

- Elke keer dat u op de [BAND]-toets drukt, worden de instellingen als volgt gewijzigd.
 AF-ON/REG-UIT → AF-ON/REG-AAN → AF-OFF/REG-UIT → AF-ON/REG-AAN ...
- Als de AF-functie ingeschakeld is:
 “AF” licht op het PND-display op.
- Als de REG-functie ingeschakeld is:
 “REG” licht op het PND-display op.
- U kunt deze statusaanduidingen ook controleren op het subscherm als u het PND-display losgekoppeld hebt.

TP (verkeersprogramma)/ TA (verkeersberichten) instellen om verkeersinformatie te ontvangen

Met de TP/TA-functie kunt u de verkeersinformatie handmatig of automatisch ontvangen.

1 Druk op de [TP/TEXT]-toets.

- Elke keer dat u op de [TP/TEXT]-toets drukt, worden de instellingen als volgt gewijzigd.
- In FM-radiomodus:
TP OFF/TA UIT → TP ON/TA UIT → TP ON/TA AAN → TP OFF/TA UIT ...
- In een andere radiomodus dan AM/FM:
TP OFF/TA UIT → TP ON/TA AAN → TP OFF/TA UIT ...

Verkeersinformatie ontvangen

Als TP of zowel TP als TA op AAN ingesteld zijn, ontvangt u als volgt verkeersinformatie:

■ Verkeersinformatie ontvangen als TP op AAN ingesteld is

Stel TP in op AAN en "TP" wordt weergegeven. Als er een beschikbare TP-zender is in de AF-lijst, wordt op die TP-zender afgestemd. Indien het niet lukt om op een TP-zender af te stemmen, knippert de "TP"-aanduiding. Druk op de [Seek (Omhoog/Omlaag)]-toets om op een TP-zender af te stemmen, als dat gebeurt.

Indien de signaalontvangst zwak wordt nadat een TP-zender werd ontvangen, kunt u op de [Seek (Omhoog/Omlaag)]-toets drukken om een TP-zender met betere ontvangst te selecteren.

Indien er niet op een TP-zender kan worden afgestemd, verschijnt "NOTHING" en wordt de oorspronkelijke FM-uitzending ontvangen. "TP SEEK" wordt op het scherm weergegeven terwijl er naar een TP-zender gezocht wordt.

RDS gebruiken (Radio Data System)

■ Verkeersinformatie ontvangen terwijl zowel TP als TA op AAN ingesteld zijn.

[Als AUDIO SOURCE FM-radio is]

Stel TP en TA in op AAN en "TA" wordt weergegeven. Als er een beschikbare TP-zender is in de AF-lijst, wordt op die TP-zender afgestemd. Indien het niet lukt om op een TP-zender af te stemmen, knippert de "TP"-aanduiding en wordt er automatisch naar een TP-zender gezocht. "TP SEEK" wordt weergegeven terwijl een TP-zender wordt geselecteerd.

Indien er niet op een TP-zender kan worden afgestemd, verschijnt "NOTHING" en wordt de oorspronkelijke FM-uitzending ontvangen.

Het geluid wordt onderdrukt tot er op een TP-zender afgestemd wordt en de verkeersinformatie weergegeven wordt.

[Als AUDIO SOURCE iets anders dan AM/FM-radio is]

"TA" wordt weergegeven. Indien er een beschikbare TP-zender in de AF-lijst is, zal op die TP-zender afgestemd worden. Indien dat niet lukt, wordt er automatisch naar een andere TP-zender gezocht. Als TA-informatie ontvangen wordt, stopt het afspelen van audio op dat moment en wordt er automatisch overgeschakeld op de verkeersinformatie. Terwijl TA-informatie ontvangen wordt, schakelt het systeem over naar de onderbrekingsmodus voor verkeersinformatie.

- Indien u een bron hebt gekozen die geen radio is, dan kunt u controleren of TA in- of uitgeschakeld is op het subscherm door de [TP/TEXT]-toets gedurende 1 of meer seconden in te drukken.

EON (Sterkere andere zender)-systeem

Als de ingestelde TP-zender geen verkeersinformatie uitzendt of het signaal zwak wordt wanneer TP of TA is ingeschakeld, zoekt het systeem automatisch naar een andere geschikte TP-zender die verkeersinformatie uitzendt. Als deze functie actief is, wordt "EON" weergegeven.

Zodra de huidige uitzending van verkeersinformatie beëindigd is, gaat het systeem terug naar de vorige TP-zender.

Ontvangst van nooduitzendingen

Als een PTY31 (nooduitzending) ontvangen wordt, verschijnt "ALARM" en begint de PTY31 (nooduitzending). Als FM-radio niet geselecteerd is, worden alle andere functies dan het overschakelen van de SOURCE en de radiofrequentie uitgeschakeld.

Volumebediening voor de verkeersbegeleiding

Het volume voor TA en PTY31 (nooduitzending) kan worden geregeld.

1 Draai aan de [VOL]-draaiknop terwijl TA of PTY31 ontvangen wordt.

- Het volumeniveau kan worden aangepast van 0 tot 80.
Als u naar rechts draait: Volume omhoog (luider)
Als u naar links draait: Volume omlaag (stiller)
- Het aangepaste volumeniveau wordt opgeslagen en de uitvoer van volume wordt aan dat niveau aangepast de volgende keer dat u een TA- of PTY31-uitzending ontvangt. Een volumeniveau tussen 40 en 65 zal in het geheugen worden bewaard voor TA.

PTY (programmatype) instellen

Bij RDS-zenders wordt de naam van de zender (PS) en informatie over het soort programma (PTY) meegestuurd; deze informatie kan op het subscherm worden weergegeven.

1 Raak **Show PTY** aan op het FM-bedieningsscherm.



2 Raak **Select PTY** aan.



- Elke keer dat u **Select PTY** aanraakt, wordt het genre gewijzigd in de onderstaande volgorde.
NO-PTY → NEWS → SPORTS → TALK → POP → CLASSICS → ...
- Als het genre op TALK is ingesteld, begint de volgorde van het overschakelen vanaf TALK.
- Indien de zender geen programmatypes ondersteunt, wordt "NO-PTY" weergegeven.

3 Houde de [Seek (Omhoog/Omlaag)]-toets ingedrukt tot u een piep hoort terwijl het geselecteerde PTY weergegeven wordt.

- Het apparaat zal beginnen zoeken naar een zender die een programma uitzendt van het overeenkomstige PTY.
- Als er geen passend programma kan worden gevonden, wordt "NOTHING" weergegeven.

De cd-speler gebruiken

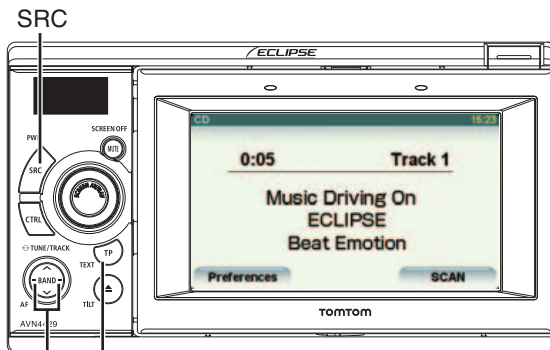

Schakeltoets songinformatie

Toets voor nummerkeuze (beginpunt) / snel vooruit (terug)

Luisteren naar een cd

Breng een cd in de disksleuf in en het afspelen begint.

LET OP

- Druk niet op de [**▲** (OPEN/EJECT)]-toets (openen/uitwerpen) als u een cd in de disksleuf inbrengt. Dat kan een letsel veroorzaken of het voorpaneel beschadigen.
- Bestuur de auto niet terwijl het voorpaneel van deze ontvanger open is. Het paneel kan onverwachte letsels veroorzaken indien er plots gestopt wordt of iets gelijkaardigs gebeurt.
- Probeer het voorpaneel niet met de hand dicht te drukken. Het paneel kan daardoor namelijk beschadigd raken.

BELANGRIJK

Het afspelen kan onregelmatig verlopen als de cd bekrast is of als de opnamekant vuil is.

1

Druk de [SRC]-toets herhaaldelijk in tot "CD" verschijnt op het subscherm.

- De disk begint te spelen.

AANDACHT

- Als titels van nummers en andere gegevens als cd-tekst opgeslagen zijn, kunt u ze weergeven.
- Merk op dat de cd-tekst van een CD-R/RW mogelijk niet wordt weergegeven.

Een gewenst nummer selecteren

U kunt een nummer naar keuze markeren.

1

Druk op de [SELECT (Rechts)]- of [SELECT (Links)]-toets.

- Rechts: Verder naar het volgende nummer.

Links (één keer drukken): Terug naar het begin van het nummer dat wordt afgespeeld.

Links (meer dan twee keer drukken): Terug naar het vorige nummer.

Snel vooruit/ terugspoelen

U kunt het nummer dat momenteel wordt afgespeeld snel vooruit- of terugspoelen.

- 1 Houd de [SELECT (Rechts)]- of [SELECT (Links)]-toets minstens 1 seconde ingedrukt.

- Naar rechts:
Het nummer wordt snel vooruitgespeeld.

Naar links:

Het nummer wordt teruggespoeld.

Als u een piep hoort, begint de modus voor snel vooruitspoelen (of terugspoelen) en het nummer wordt snel vooruitgespeeld (of teruggespoeld) tot u uw vinger van de knop haalt.

Een gewenste titel zoeken

- 1 Raak **SCAN** aan.



- Het apparaat zal de eerste 10 seconden van elk nummer afspelen. Als u **Stop SCAN** aanraakt, wordt het afspelen van het huidige nummer voortgezet.

Hetzelfde nummer herhalen.

- 1 Raak **Preferences** aan.



- 2 Raak **Repeat song** aan.

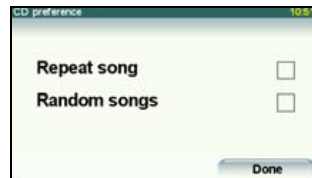

- Het nummer wordt herhaald.
- Als u **Repeat song** aanraakt, wordt het nummer herhaald tot u het annuleert. Raak **Repeat song** opnieuw aan om het herhaald afspelen te annuleren.

De cd-speler gebruiken

Willekeurig afspelen

1 Raak **Preferences** aan.



2 Raak **Random songs** aan.

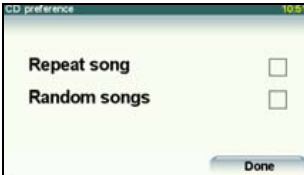

- Alle titels op de cd worden in willekeurige volgorde afgespeeld.
- Als u **Random songs** aanraakt, gaat het willekeurig afspelen verder tot u het annuleert.
Als u **Random songs** opnieuw aanraakt, wordt het willekeurig afspelen geannuleerd.

De informatie over het nummer op het subscherm weergeven

U kunt het nummer van de huidige song en de verstreken speelduur zien op het subscherm.

1 Houd de [TP/TEXT]-toets gedurende minstens 1 seconde ingedrukt.

- Bij elke druk op de [TP/TEXT]-toets verandert het scherm als volgt.
Songnummer → Verstreken speelduur → Songnummer → ...

De MP3/WMA-speler gebruiken

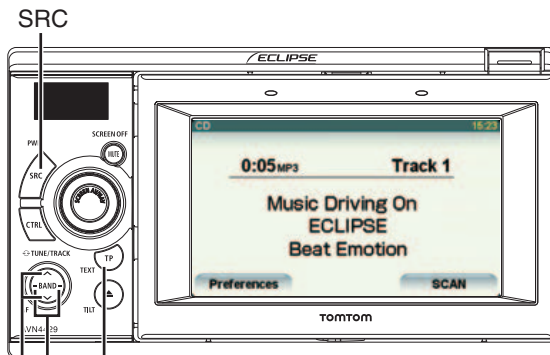

- Schakeltoets songinformatie
- Toets voor nummerkeuze (beginpunt) / snel vooruit (terug) / bestandskeuze
- Keuzetoets voor mappen

Een MP3/WMA-bestand afspelen

Als u een CD-R/RW-of DVD±R/RW-disk met daarop een MP3/WMA-bestand in de disksleuf inbrengt, wordt het bestand afgespeeld.

⚠ LET OP







- Druk niet op de [▲ (OPEN/EJECT)]-toets (openen/uitwerpen) als u een disk in de disksleuf inbrengt. Dat kan een letsel veroorzaken of het voorpaneel beschadigen.
- Bestuur de auto niet terwijl het voorpaneel van deze ontvanger open is. Het paneel kan onverwachte letsels veroorzaken indien er plots gestopt wordt of iets gelijkaardigs gebeurt.
- Probeer het voorpaneel niet met de hand dicht te drukken. Het paneel kan daardoor namelijk beschadigd raken.
- Als een bestand dat geen MP3/WMA-bestand is toch de extensie “.mp3” of “.wma” heeft, bestaat de kans dat dit foutief toch als MP3/WMA-bestand herkend wordt. Als een dergelijk bestand wordt afgespeeld, wordt er een luide ruis uitgevoerd, waardoor de luidsprekers kunnen beschadigd raken. Let er dus op dat u de extensies “.mp3” en “.wma” niet aan bestanden toekent die geen MP3/WMA-bestanden zijn.

De MP3/WMA-speler gebruiken

BELANGRIJK

- Het afspelen kan onregelmatig verlopen als de disk bekrast is of als de opnamekant vuil is.
- De ontvanger heeft een functie voor het selecteren van mappen of bestanden.

1 Druk herhaaldelijk op de [SRC]-toets tot “ROM” verschijnt terwijl er een CD-R/RW of DVD±R-RW-disk in de disksleuf zit.

- De disk begint te spelen.
- De bestanden worden gewoonlijk in de volgende volgorde afgespeeld:  →  →  →  →  →  → “[voorbeeld van een configuratie voor mp3/wma]” op pagina 55.
- Als er meerdere MP3/WMA-bestanden en -mappen gevonden worden op hetzelfde niveau, worden ze afgespeeld in oplopende volgorde volgens bestands- en mapnamen.
- Als u probeert een bestand af te spelen dat niet in MP3/WMA-formaat is, wordt de waarschuwing “NO SUPPORT” (geen ondersteuning) weergegeven.

Een gewenste map selecteren

U kunt een gewenste map op de disk selecteren.

1 Druk op de [SELECT (Omhoog)]- of [SELECT (Omlaag)]-toets.

- Omhoog: Zo gaat u naar de volgende, hogere map en speelt u het eerste nummer van die map af.
Omlaag: Zo gaat u naar de volgende, lagere map en speelt u het eerste nummer van die map af.

Een gewenst muziekbestand selecteren

U kunt een gewenst muziekbestand uit de map selecteren.

BELANGRIJK

Als muziekgegevens (CD-DA) en MP3/WMA-gegevens gemengd zijn op dezelfde disk, dan kunt u het afspeelformaat wijzigen door op de [BAND]-toets te drukken.

1 Druk op de [SELECT (Rechts)]- of [SELECT (Links)]-toets.

- Rechts: Verder naar het volgende bestand.
Links (één keer drukken): Terug naar het begin van het bestand dat wordt afgespeeld.
Links (twee keer of meer drukken): Terug naar vorige bestanden.

Snel vooruit/ terugspoelen

U kunt het nummer dat momenteel wordt afgespeeld snel vooruit- of terugspoelen.

1 Houd de [SELECT (Rechts)]- of [SELECT (Links)]-toets minstens 1 seconde ingedrukt.

- Naar rechts:

Het nummer wordt snel vooruitgespoeld.

Naar links:

Het nummer wordt teruggespoeld.

Als u een piep hoort, begint de modus voor snel vooruitspoelen (of terugspoelen) en het nummer wordt snel vooruitgespoeld (of teruggespoeld) tot u uw vinger van de knop haalt.

Terug naar de rootdirectory

U kunt terugkeren naar de rootdirectory en het bestand dat zich daar bevindt afspelen.

BELANGRIJK

Indien er geen bestand gevonden wordt in de rootdirectory, wordt een bestand in de eerste map afgespeeld.

1 Houd de [SELECT (Omlaag)]-toets gedurende minstens 1 seconde ingedrukt.

- U kunt terugkeren naar de rootdirectory en het bestand dat zich daar bevindt afspelen.
- Zie “[voorbeeld van een configuratie voor mp3/wma]” op pagina 55 voor een voorbeeld van het aanmaken van een MP3/WMA-bestand.

Een gewenst muziekbestand zoeken

BELANGRIJK

- Om een gewenst nummer of bestand verder af te spelen moet u de scanfunctie uitschakelen.
- De hele disk wordt één keer gescand en het normale afspelen begint vanaf de positie waar u begon te scannen.
- Als u “Playing the Start of Tracks/Files” (Begin van nummers/bestanden afspelen), “Repeated Playing” (Herhaald afspelen) of “Playing the Tracks/Files in Random Order” (Nummers/bestanden afspelen in willekeurige volgorde) selecteert, worden deze functies op het scherm weergegeven als “SCAN”, “ALL”, “RPT” of “RAND”.

1 Raak **SCAN** aan.

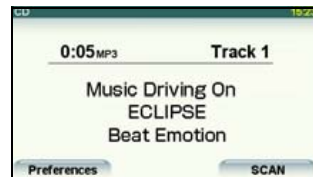

De MP3/WMA-speler gebruiken

- 2** Raak **Current folder** of **First song of each folder** aan.

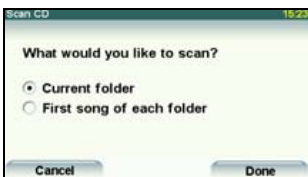

- Raak **Cancel** aan om terug te keren naar de vorige pagina.
- **Current folder**: Speelt de eerste 10 seconden af van alle nummers die zich op hetzelfde mapniveau vinden.
- **First song of each folder**: Speelt de eerste 10 seconden af van het eerste nummer in iedere map.

Als u **Stop SCAN** aanraakt, wordt het afspelen van het huidige nummer voortgezet.

Een muziekbestand herhalen

BELANGRIJK

Als u "Playing the Start of Tracks/Files" (Begin van nummers/bestanden afspelen), "Repeated Playing" (Herhaald afspelen) of "Playing the Tracks/Files in Random Order" (Nummers/bestanden afspelen in willekeurige volgorde) selecteert, worden deze functies op het scherm weergegeven als "SCAN", "ALL", "RPT" of "RAND".

- 1** Raak **Preferences** aan.

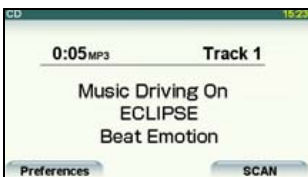

- 2** Raak **Repeat** aan.

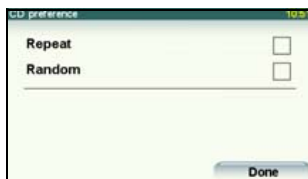

- 3** Raak **Current song** of **Current folder** aan.

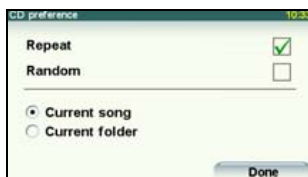

- **Current song**: Het huidige bestand wordt herhaald.
- **Current folder**: Herhaalt de bestanden van de huidige map.
- Raak **Repeat** opnieuw aan om het herhalen te annuleren.

Willekeurig afspelen

BELANGRIJK

Als u “Playing the Start of Tracks/Files” (Begin van nummers/bestanden afspelen), “Repeated Playing” (Herhaald afspelen) of “Playing the Tracks/Files in Random Order” (Nummers/bestanden afspelen in willekeurige volgorde) selecteert, worden deze functies op het scherm weergegeven als “SCAN”, “ALL”, “RPT” of “RAND”.

1 Raak **Preferences** aan.

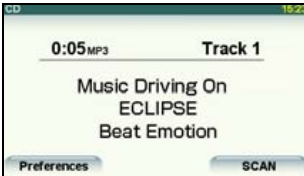

2 Raak **Random** aan.



3 Raak **Current folder** of **All songs** aan.

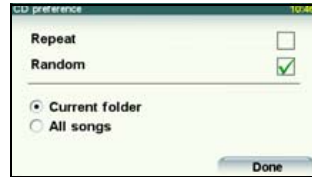

- **Current folder:** De bestanden die zich op hetzelfde niveau binnen de huidige map bevinden, worden in willekeurige volgorde afgespeeld.

All songs: Alle bestanden of mappen worden in willekeurige volgorde afgespeeld.

Als u **Random** aanraakt, gaat het willekeurig afspelen verder tot u het annuleert. Als u **Random** opnieuw aanraakt, wordt het willekeurig afspelen geannuleerd.

Als u **Repeat** aanraakt tijdens het willekeurig afspelen, wordt het huidige nummer herhaald. Als u **Repeat** opnieuw aanraakt, herstart het willekeurig afspelen.

De informatie op het subscherm weergeven

U kunt het nummer van de huidige song en de verstreken speelduur zien op het subscherm.

1 Houd de [TP/TEXT]-toets gedurende minstens 1 seconde ingedrukt.

- Bij elke druk op de [TP/TEXT]-toets verandert het scherm als volgt.
Bestandsnummer → Verstreken speelduur
→ Bestandsnummer → ...

De MP3/WMA-speler gebruiken

Schakelen tussen CD-DA, MP3/WMA en DivX.

Indien een disk geluidsgegevens (CD-DA), MP3/WMA-muziekbestanden en DivX-bestanden bevat, kunt u ertussen overschakelen.



BELANGRIJK

Raadpleeg “De DivX-speler gebruiken” op pagina 81 voor de DivX-functie.

1

Druk op de [BAND]-toets.

- Bij elke druk op de [BAND]-toets verandert het scherm als volgt.

CD-DA → MP3(WMA) → DivX → CD-DA
→ ...

MP3/WMA

MP3 (MPEG Audio Layer 3) is een standaardformaat voor audiocompressietechnologie. Met MP3 kan een bestand worden gecomprimeerd tot een tiende van de oorspronkelijke grootte.

WMA (Windows Media™ Audio) is de technologie voor geluidscompressie van Microsoft. WMA-bestanden kunnen nog sterker worden gecomprimeerd dan MP3-bestanden.

Deze ontvanger aanvaardt alleen bepaalde MP3/WMA-bestandsindelingen, opgenomen media en formaten. Neem de volgende opmerkingen in acht als u MP3/WMA-bestanden op een disk schrijft.

■ Afspeelbare MP3-bestanden

- Ondersteunde standaarden:
MPEG Audio Layer 3 (=MPEG1 Audio Layer III, MPEG2 Audio Layer III, MPEG2.5 Audio Layer III)
- Ondersteunde samplingfrequenties:
8, 11,025, 12, 16, 22,05, 24, 32, 44,1, 48 (kHz)
- Ondersteunde bitsnelheden:
8, 16, 24, 32, 40, 48, 56, 64, 80, 96, 112, 128, 144, 160, 192, 224, 256, 320 (K bps)
 - * VBR wordt ondersteund.
 - * Ondersteunt geen vrij formaat.
 - * De standaarden MPEG-1 en MPEG-2 maken gebruik van verschillende bitsnelheden.
- Ondersteunde kanaalmodi:
stereo, samengevoegd stereo, tweekanaals, mono

■ Afspeelbare WMA-bestanden

- Ondersteunde standaarden:
Voldoet aan wma-versie 9 standaard decoder klasse 3
- Ondersteunde samplingfrequenties:
22,05, 32, 44,1, 48 (kHz)
- Ondersteunde bitsnelheden:
20, 22, 32, 36, 40, 44, 48, 64, 80, 96, 128, 160, 192, 256, 320 (K bps)
 - * VBR wordt ondersteund. (5 tot 320K bps)
 - * Ondersteunt geen verliesvrije compressie.

De MP3/WMA-speler gebruiken

■ ID3/WMA-tags

U kunt tekeninformatie voor ID3/WMA-tags zoals titels van nummers en namen van artiesten opslaan in een MP3- en WMA-bestand.

Deze ontvanger ondersteunt ID3v.1.0- en ID3v.1.1-tags. Deze ontvanger ondersteunt alleen de ISO-8859-1-codes. Gebruik alleen de ISO-8859-1-codes om tags op te nemen. Indien tekens worden opgenomen die niet tot de ISO-8859-1-codes behoren, kunnen deze mogelijk niet worden weergegeven.

Deze ontvanger ondersteunt WMA-tags ASF-revisie (v1.20.02). WMA-tags met alleen Unicode worden ondersteund. Gebruik altijd Unicode-tekens om de informatie in te voeren.

■ Ondersteunde types media

U kunt MP3/WMA-bestanden afspelen die opgenomen zijn op een cd-rom, CD-R- of CD-RW-, DVD±R of DVD±RW-disk. In vergelijking met cd-rom's, die doorgaans gebruikt worden voor muziekdisks, zijn CD-R- en CD-RW-disks erg gevoelig aan hoge temperaturen en hoge vochtigheid en het is mogelijk dat er secties op de CD-R/CD-RW niet meer kunnen worden afgespeeld. Vingerafdrukken en krassen kunnen het afspelen verhinderen of leiden tot sprongen tijdens het afspelen.

Secties van een CD-R/CD-RW kunnen beschadigd worden als ze gedurende lange tijd in een auto liggen.

We raden u aan UV-gevoelige CD-R- en CD-RW-disks in beschermdoosjes te bewaren.

■ Diskformaat

U kunt disks van de volgende formaten gebruiken op de speler.

- Formaten van cd-roms:

Cd-rom modus 1, cd-rom XA modus 2 (vorm 1)

- Bestandsformaten:

ISO 9660 niveau 1 of niveau 2 (zowel voor cd- als dvd-disks)

ROMEO-systeem, JOLIET-systeem

Het is mogelijk dat MP3/WMA-bestanden die opgenomen zijn in een ander formaat dan hierboven vermeld bestanden opleveren die niet normaal kunnen worden afgespeeld en bestands- en mapnamen die niet correct worden weergegeven.

Naast de standaarden gelden de volgende beperkingen.

- Max. aantal directorylagen:

8 lagen

- Max. aantal tekens voor map- en bestandsnamen:

30 tekens (inclusief scheidingsteken “.” en 3 tekens van de bestandsextensie) voor MP3, maar 15 tekens (inclusief scheidingsteken “.” en 3 tekens van de bestandsextensie) voor WMA.

- Ondersteunde tekens voor map- en bestandsnamen:
A tot Z, 0 tot 9 en underscore (_)
- Aantal bestanden die op een disk kunnen worden opgeslagen:
999 bestanden
- Aantal mappen die op een disk kunnen worden opgeslagen:
255 bestanden

[voorbeeld van een configuratie voor mp3/wma]

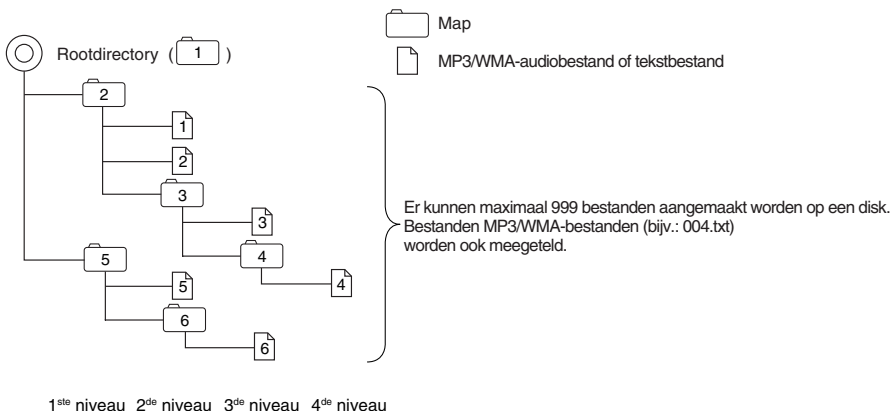

■ Bestandsnamen

Alleen een bestand met de extensie “mp3” of “wma” wordt herkend als een MP3- of WMA-bestand. Bewaar altijd een MP3/WMA-bestand met de extensie “mp3”/“wma”.

De bestandsextensie “mp3” of “wma” moet bestaan uit kapitalen van één byte.

📖 AANDACHT

Als een bestand dat geen MP3/WMA-bestand is toch de extensie “mp3” of “wma” heeft, bestaat de kans dat dit foutief toch als MP3/WMA-bestand aanzien wordt. Als een dergelijk bestand wordt afgespeeld, wordt er een luide ruis uitgevoerd, waardoor de luidsprekers kunnen beschadigd raken. Bewaar geen bestand dat geen MP3/WMA-bestand is met de extensie “mp3” of “wma”.

■ Multisessies

Multisessies worden ondersteund en CD-R/RW's met MP3/WMA-bestanden erop kunnen worden afgespeeld.

Indien de disk geschreven wordt met “Track-at-once”, moet de disk echter gefinaliseerd worden door de sessie te sluiten of te beveiligen tegen overschrijven.

De MP3/WMA-speler gebruiken

■ MP3/WMA afspelen

Als u een disk laadt met MP3/WMA-bestanden, controleert het systeem eerst alle bestanden die op de disk opgenomen zijn. Als de disk veel bestanden en mappen bevat, kan het systeem enige tijd nodig hebben voor die controle.

De muziek die aan het spelen was, speelt verder terwijl het systeem de disk controleert.

Om snel bestanden te controleren, raden we u aan uitsluitend MP3/WMA-bestanden op te slaan en geen onnodige mappen aan te maken op de disk.

Het verdient ook aanbeveling alle gegevens in één sessie te schrijven aangezien het systeem er langer over doet om de informatie voor cd-controle te lezen op een multisessiedisk.

■ Weergave speelduur MP3/WMA

De aangegeven speelduur is mogelijk niet juist. Dat hangt af van hoe het MP3/WMA-bestand is gebrand.

* De aangegeven speelduur is mogelijk niet juist wanneer VBR Fast Up/Down is gebruikt.

MP3/WMA-bestanden maken en afspelen

Het maken van MP3- of WMA-opnames van bronnen als radio-uitzendingen, grammofoonplaten, bandopnames, video's en live-optredens anders dan voor eigen gebruik, zonder toestemming van de eigenaar van het auteursrecht, is wettelijk verboden.

■ Downloaden van een MP3/WMA-muzieksite op het internet

U kunt verschillende soorten sites vinden die muziek verdelen in MP3/WMA-formaat, waaronder sites waar de muziek wordt aangekocht, sites waar u kunt luisteren voordat u koopt en sites waar u gratis kunt downloaden. U kunt muziekbestanden downloaden van die sites door de regels te volgen inzake betalen en downloaden.

■ Een muziek-cd omzetten naar MP3/WMA-bestanden

Installeer op een pc in de handel verkrijgbare coderingssoftware (conversiesoftware) voor MP3/WMA. (Sommige van die programma's zijn gratis.) Plaats een muziek-cd in het cd-romstation van de pc en comprimeer de muziek-cd door de werkwijze van de MP3/WMA-coderingssoftware te volgen. Er worden bestanden aangemaakt in MP3/WMA-formaat. Een muziek-cd van 12 cm (met max. 74 minuten opnametijd/650 MB gegevenscapaciteit) kan gewoonlijk worden gecomprimeerd tot 65 MB (ca. 1/10 van de oorspronkelijke grootte).

■ Bestanden op een CD-R/RW- of DVD±R/RW-disk schrijven

MP3/WMA-bestanden kunnen op CD-R/RW worden opgenomen via een op de computer aangesloten CD-R/RW-station. Het opnameformaat van de opnamesoftware moet zijn ingesteld op ISO9660 niveau 1 of niveau 2 (zonder extensieformaat).

Selecteer cd-rom (modus 1) of cd-rom XA (modus 2) als diskformaat.

■ Een CD-R/RW- of DVD±R/RW-disk afspelen met daarop mp3/wma- of DivX-bestanden

Als u de cd in de sleuf inbrengt, bepaalt de ontvanger of het om een muziek-cd gaat, een CD-R/RW-disk met daarop mp3/wma-bestanden of een CD-R/RW-disk met daarop DivX-bestanden. Als u een dvd in de sleuf inbrengt, bepaalt de ontvanger of het om een dvd-videodisk gaat, een DVD±R/RW-disk met daarop mp3/wma-bestanden of een DVD±R/RW-disk met daarop DivX-bestanden. De ontvanger selecteert de correcte bronmodus op basis van de inhoud van de disk en begint de disk af te spelen. Indien u een disk inbrengt waarop zowel gegevens van een muziek-cd (CDDA), mp3/wma-bestanden als DivX-bestanden staan, dan wordt de bronmodus gewijzigd in de volgorde CDDA, mp3/wma-bestanden en DivX-bestanden en worden de bestanden in die volgorde afgespeeld. Om de huidige modus te wijzigen, drukt u op de [BAND]-toets.

LET OP

- Voor een hoge geluidskwaliteit zijn een vaste bitsnelheid van 128K bps en een samplingfrequentie van 44,1 kHz aanbevolen.
- Merk op dat sommige CD-R- en CD-RW-disks mogelijk niet kunnen worden gelezen door hun kenmerken.
- Omdat veel soorten MP3/WMA-coderingssoftware worden aangeboden, zowel commerciële als freewareprogramma's, kan de audiokwaliteit minder zijn of kan zodra het afspelen wordt gestart ruis worden geproduceerd. Bepaalde opnames kunnen mogelijk geheel niet worden afgespeeld, afhankelijk van de coderingssoftware en het bestandsformaat.
- Als naast MP3/WMA-bestanden ook andere bestandsformaten op de cd staan, kan het even duren voordat het systeem de disk herkent en kan het deze mogelijk zelfs niet afspelen.

De speler voor USB-muziekbestanden gebruiken

Deze ontvanger kan een muziekbestand afspelen dat opgeslagen is op een USB-geheugen. Deze ontvanger kan alleen MP3-bestanden afspelen.

BELANGRIJK

U kunt alleen een muziekbestand vanaf een USB-geheugen afspelen als het PND-display aangesloten is op deze ontvanger.



Toets voor nummerkeuze / snel vooruit (terug)

USB-muziekbestanden afspelen

LET OP

- Verbind de USB-kabel correct zodat hij het veilige gebruik van de auto niet belemmert.
- Nadat u het USB-geheugen hebt aangesloten, mag u het apparaat niet uitschakelen en het PND/USB-geheugen verwijderen (terwijl de boodschap "Don't remove the storage device until scanning is finished" (Opslagmedium niet verwijderen voordat het scannen is voltooid) wordt weergegeven). Zet, alvorens het USB-geheugen te verwijderen, het scherm in de audiomodus en raak  aan.

BELANGRIJK

Als er een USB-geheugenapparaat aangesloten is, kan het even duren voordat de ontvanger de taginformatie van het bestand scant en leest. Om die scantijd korter te maken, is het aan te bevelen alleen mp3-bestanden op het USB-geheugen op te slaan en het aantal mappen op het USB-geheugen te beperken.

- 1 Verbind het USB-geheugen met de USB-aansluiting.
- 2 Druk de [SRC]-toets herhaaldelijk in tot "USB" verschijnt op het subscherm.

- Het afspelen zal beginnen.

Snel vooruit/ terugspoelen

Het nummer dat momenteel afgespeeld wordt, kan snel vooruit-/teruggespoeld worden.

1 Houd de [SELECT (Rechts)]- of [SELECT (Links)]-toets minstens 1 seconde ingedrukt.

- Naar rechts:
Het nummer wordt snel vooruitgespoeld.
Naar links:
Het nummer wordt teruggespoeld.
Zo schakelt u over op de vooruit-/terugspoelmodus en blijft u doorspoelen of terugspoelen tot u uw vinger van de toets haalt.

Een gewenst muziekbestand selecteren

U kunt een nummer selecteren dat u wilt afspelen.

1 Druk op de [SELECT (Rechts)]- of [SELECT (Links)]-toets.

- Naar rechts:
Verder naar het volgende bestand.
- Naar links:
Terug naar het vorige bestand.
- Het geselecteerde nummer (bestand) wordt afgespeeld.

Een gewenst muziekbestand zoeken

LET OP

- U kunt geen map selecteren met behulp van audiotoetsen in de USB-modus. Dat is bij een cd-rom wel het geval.
- Zet, alvorens het USB-geheugen los te koppelen van deze ontvanger, het scherm in de audiomodus en raak **▲** aan. Als u niet in die volgorde te werk gaat, kan dat leiden tot gegevensverlies.
- Als u het USB-geheugen of de PND loskoppelt van deze ontvanger terwijl een muziekbestand van het USB-geheugen wordt afgespeeld, keert de ontvanger terug naar de vorige bedieningsmodus.
- U kunt de **▲**-, **▼**- en **Find**-toetsen niet gebruiken terwijl de auto in beweging is.

1 Raak **Select** aan.



2 Raak **Playlist**, **Artist**, **Album**, **Song** of **Genre** aan om een nummer te selecteren om af te spelen.

- Zo krijgt u het lijstschermd van de geselecteerde modus te zien.



De speler voor USB-muziekbestanden gebruiken

3 Raak de naam aan van het muziekbestand dat u wilt afspelen.

- Zo wordt het geselecteerde muziekbestand afgespeeld.
- Raak **▲** of **▼** aan als ze verschijnen om naar een andere pagina in de lijst van muziekbestanden te gaan.
- U kunt naar een bestandsnaam of naam van een artiest zoeken door **Find** aan te raken.

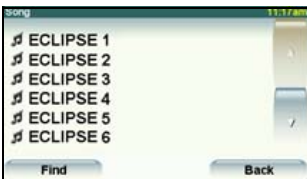

- U kunt een muziekbestand zoeken door alfanumerieke tekens in te voeren.

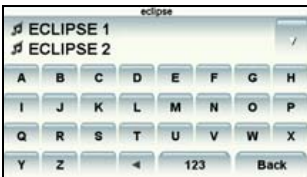

Hetzelfde muziekbestand herhaaldelijk afspelen

1 Raak **Preferences** aan.

2 Raak **Repeat song** aan.

- Zo speelt u het huidige muziekbestand herhaaldelijk af.
- Als u **Repeat song** aanraakt, wordt het geselecteerde muziekbestand herhaald totdat de herhaalfunctie geannuleerd wordt. Raak **Repeat song** opnieuw aan om het herhaald afspelen te annuleren.

Willekeurig afspelen van muziekbestanden

1 Raak **Preferences** aan.

2 Raak **Shuffle songs** aan.

- Als u **Shuffle songs** aanraakt, gaat het willekeurig afspelen verder tot u het annuleert. Raak **Shuffle songs** opnieuw aan om het willekeurig afspelen te annuleren.

Over USB-apparaten

■ Afspeelbare geheugenstandaarden **USB-**

- Ondersteunde USB-apparaten:
Max. opslagcapaciteit: 4 GB
- Ondersteunde bestandsindeling:
FAT 16/32
- Ondersteund audioformaat:
MP3
- Maximaal vermogen:
500 mA
- Compatibiliteit:
USB 1.0/1.1 (De maximale overdrachtssnelheid is 12M bps voor USB1.1.)
- Ondersteuning massageheugen:
USB-massaopslag (zoals het aansluiten van een externe harde schijf) wordt niet ondersteund.

■ Afspeelbare MP3-bestanden

- Ondersteunde standaarden:
MPEG-1, MPEG-2 en MPEG-2.5
- Ondersteunde samplingfrequenties:
MPEG-1: 32, 44,1, 48
MPEG-2: 16, 22,05, 24
MPEG-2.5: 8, 11,025, 12
- Ondersteunde bitsnelheden:
8 tot 320K bps
* Ondersteunde VBR (64 tot 320K bps)
* Ondersteunt geen vrij formaat.
- Ondersteunde kanaalmodi:
Mono, stereo, samengevoegd stereo, tweekanaals

■ ID3-tags

MP3-bestanden hebben een "ID3-tag" waarmee informatie kan worden toegevoegd, zodat gegevens als titel van het nummer en artiest kunnen worden opgeslagen.

Deze ontvanger ondersteunt ID3v. 1.0, 1.1, 2.2, 2.3 en 2.4.

De speler voor USB-muziekbestanden gebruiken

■ Formaat van USB-geheugen

Hieronder volgt een verklaring van wat die normen inhouden.

- Max. aantal directorylagen:
8 lagen
- Max. aantal tekens voor bestandsnamen:
Max. 254 tekens (Totaal van mapnaam, bestandsnaam, "." en bestandsextensie van 3 tekens)
- Tekens die u mag gebruiken voor bestandsnamen:
A tot Z, 0 tot 9 en underscore (_)
- Max. aantal bestanden die op een geheugen kunnen worden opgeslagen:
2.000 bestanden

```

|— 001.mp3
|— 002.mp3
|— 003.mp3
|— 004.txt
|— 005.mp3
|   ...
|— 1498.mp3
|— 1499.mp3
|   ...
|— 2000.mp3
    
```

Er kunnen maximaal 2.000 bestanden aangemaakt worden op een USB-geheugen. Bestanden die geen MP3-bestanden zijn (bijv. 004.txt) worden ook tot die 2.000 bestanden gerekend.

Voordat u de dvd-speler gebruikt

Deze ontvanger kan de hoogwaardige beeld en digitale geluidskwaliteit van dvd-video's afspelen. U kunt ook kiezen uit de talen (via dubben en ondertitels) die op de dvd zijn opgenomen door de video- en audiokanalen te wijzigen. Indien eenzelfde scène vanuit verschillende hoeken is opgenomen, kunt u een hoek kiezen en de video vanuit de gewenste hoek afspelen.

Voordelen van digital versatile disc (dvd)

■ Multi-audiofunctie

Sommige dvd's ondersteunen de multi-audiofunctie die u in staat stelt meerdere talen te gebruiken en de audiotaal te wijzigen in de gewenste taal.

* Het hangt van de dvd af of de gebruiker de audiotaal kan wijzigen.



■ Functie voor weergave van ondertiteling

Sommige dvd's ondersteunen de functie voor de weergave van meerdere ondertitels die u in staat stelt de ondertiteling over te schakelen naar de gewenste taal tijdens het afspelen. Indien nodig kunt u de ondertitelingsfunctie uitschakelen om een video af te spelen.

* Het hangt van de dvd af of de gebruiker ondertitels kan bekijken.



■ Multi-hoeksfunctie

Sommige dvd's ondersteunen de multi-hoeksfunctie die u in staat stelt dezelfde scène vanuit meerdere hoeken af te spelen en op de gewenste hoek over te schakelen tijdens het afspelen.

* Het hangt van de dvd af of de gebruiker meerdere gezichtshoeken kan bekijken.





- De gezichtshoek verandert.

Voordat u de dvd-speler gebruikt

Disks

■ Soorten afspeelbare disks

Deze apparatuur voldoet aan de NTSC-normen voor kleurentelevisie. Gebruik dus disks met "NTSC" op de disk of de verpakking. Deze apparatuur kan geen disks afspelen die gebruik maken van andere methodes voor kleurentelevisie dan NTSC (zoals PAL, SECAM).

Type en aanduiding van afspeelbare disk	Afmetingen/afspeelkant	Max. afspeelduur
	12 cm/1 zijde 1 laag 2 lagen	<MPEG 2-systeem> 133 min. 242 min.
	12 cm/2 zijdes 1 laag 2 lagen	<MPEG 2-systeem> 266 min. 484 min.

AANDACHT





De afspelerstatus kan afgesteld worden volgens de intentie van de maker van de dvd of software. Deze ontvanger speelt diskinhoud af die ontwikkeld is door de maker van de software. Daardoor bestaat de kans dat functies niet werken zoals u het wilt. Lees zeker de gebruikershandleiding die met de af te spelen disk meegeleverd is.

■ Regiocode van afspeelbare disk

 (regiocode), die op bepaalde dvd's vermeld staat, staat voor de gebieden waarin die dvd's kunnen worden afgespeeld. Deze ontvanger kan geen dvd's afspelen waarvan er geen "2" of "ALL" op deze aanduiding vermeld is. Indien u probeert een dergelijke disk af te spelen, verschijnt het bericht "you cannot play this disc" (u kunt deze disk niet afspelen). Merk ook op dat bepaalde disks onderworpen zijn aan regionale beperkingen, wat betekent dat deze ontvanger ze niet afspeelt, ook al is er een regiocode op vermeld.

■ Aanduiding op de disk

In de volgende tabel ziet u aanduidingen die u terugvindt op dvd's of hun verpakkingen.

Aanduiding	Beschrijving
	Geeft het aantal audiosporen aan.
	Geeft het aantal ondertitels aan.
	Geeft het aantal hoeken aan.
	Geeft aan welke beeldverhoudingen (verhouding tussen de hoogte en breedte van het tv-scherm) er kunnen worden gekozen. ● "16:9" duidt op een breedbeeldscherm en "4:3" op een normaal scherm.
	Geeft met behulp van een getal de regio's aan waar de disk kan worden afgespeeld. ● "ALL" betekent dat de disk overal ter wereld kan worden afgespeeld. Het getal wijst op een regiocode. "2" is de regiocode voor Europa.

■ Diskconfiguratie

De op een dvd opgenomen video's en sporen worden in secties ingedeeld.

Naar een grote sectie wordt verwezen met een titel, waaraan ook een titelnummer wordt toegekend. Een titel wordt opgedeeld in hoofdstukken, waaraan hoofdstuknummers worden toegekend.

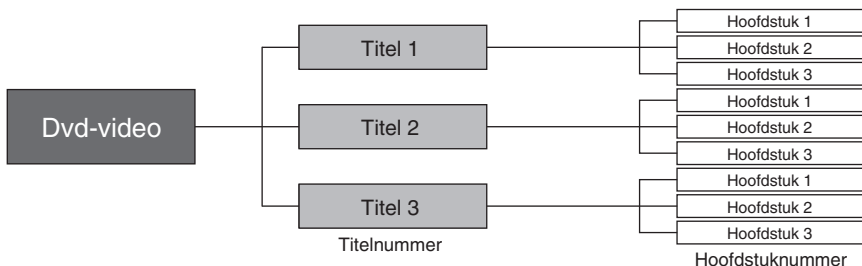

Voordat u de dvd-speler gebruikt

Producten die met Macrovision uitgerust zijn

Deze ontvanger is uitgerust met technologie voor de bescherming van auteursrechten die beschermd is door patenten in de Verenigde Staten en andere intellectuele eigendomsrechten, waarvan Macrovision Corporation of andere rechthebbenden de houders zijn. Voor het gebruik van de technologie voor de bescherming van auteursrechten is de toestemming van Macrovision Corporation vereist. De technologie mag uitsluitend worden gebruikt in huiselijke kring en andere beperkte kijkomgevingen worden tenzij Macrovision Corporation daar uitdrukkelijk toestemming voor heeft gegeven. Het omvormen of demonteren van dit apparaat is verboden.

Bedieningswijze

In dit gedeelte wordt verduidelijkt hoe u de dvd-speler bedient of zoekt naar afbeeldingen of standaardinstellingen.

- Als u de aanraakknoppen aanraakt, worden de onderstaande bedieningsschermen weergegeven.

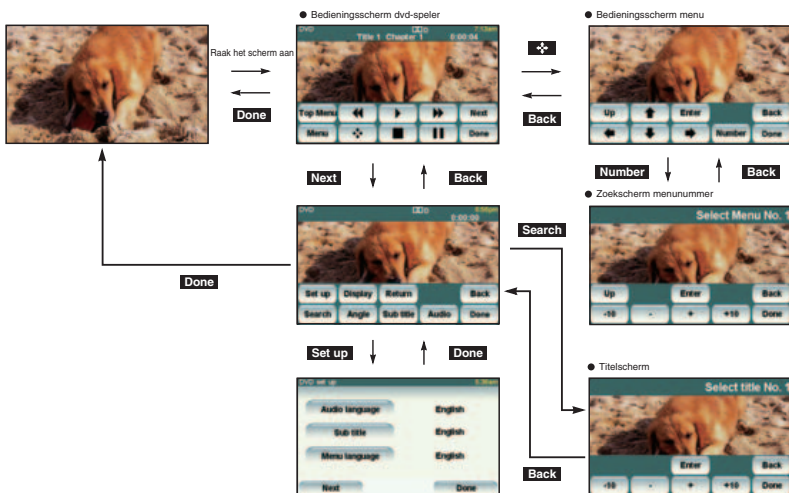

De dvd-speler gebruiken

BELANGRIJK

Om rijveiligheid te verzekeren kunt u geen video bekijken tijdens het rijden.

CONTROLEER

Uit veiligheidsoverwegingen kunt u enkel een video op dvd bekijken als u uw auto gestopt en de handrem aangetrokken hebt terwijl de motorschakelaar of ACC ingeschakeld is. (Indien de bron gewijzigd wordt naar dvd-speler terwijl de auto in beweging is, wordt alleen de audiofunctie actief.)

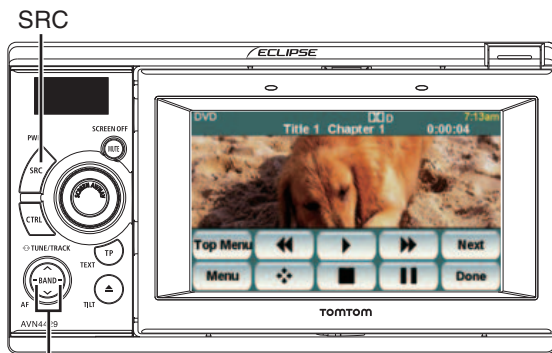

Toets voor keuze hoofdstukken / snel vooruit (terug)

Een dvd-video bekijken

Breng een dvd in de disksleuf in en het afspelen begint.

1 Druk de [SRC]-toets herhaaldelijk in tot "DVD" verschijnt op het subscherm.

- De disk begint te spelen.
- Raak het scherm aan als de bedieningsknoppen (aanraakknoppen) niet worden weergegeven.
- Als u probeert een dvd af te spelen die niet wordt ondersteund, verschijnt "Cannot read disc. Please check disc." (Kan disk niet lezen. Disk controleren a.u.b.).
- Indien de auto in beweging is of het PND-display niet geïnstalleerd is, wordt een dvd automatisch afgespeeld op het scherm achteraan nadat er 5 seconden verstreken zijn in de dvd-modus.

Bediening van video

BELANGRIJK

- De aanraakknoppen en andere bedieningspictogrammen worden ongeveer 6 seconden getoond. Als u het scherm aanraakt, zullen ze opnieuw worden getoond.
- Afhankelijk van de disk is het mogelijk dat het automatisch afspelen niet werkt of dat het afspelen niet werkt als er geen op de disk opgenomen menu wordt geselecteerd. Raadpleeg "Bediening van het diskmenu" op pagina 69

De dvd-speler gebruiken

■ Een video afspelen

- 1** Raak  aan.



■ Snel vooruit/terugspoelen

U kunt snel vooruitspoelen of terugspoelen doorheen de video die wordt afgespeeld.

Snel vooruitspoelen of terugspoelen met behulp van paneelknoppen

- 1** Houd de [SELECT (Rechts)]- of [SELECT (Links)]-toets minstens 1 seconde ingedrukt.

- Naar rechts:

De video wordt snel vooruitgespoeld.

Naar links:

De video wordt teruggespoeld.

Als u een piep hoort, begint de modus voor snel vooruitspoelen (of terugspoelen) en wordt de video snel vooruitgespoeld (of teruggespoeld) tot u uw vinger van de knop haalt.

Snel vooruitspoelen of terugspoelen met behulp van aanraakknoppen



- 1** Houd  of  gedurende minstens 1 seconde ingedrukt.

- Als u een piep hoort, begint de modus voor snel vooruitspoelen (of terugspoelen) en wordt de video snel vooruitgespoeld (of teruggespoeld) tot u uw vinger van de knop haalt.



■ Een video pauzeren

- 1** Raak  aan.

- Als een video gepauzeerd is () en als u  kort aanraakt, begint het langzaam afspelen. Als u  aanraakt, wordt er beeld per beeld afgespeeld.



■ Een video stoppen

- 1 Raak **■** aan.



Bediening van het diskmenu

U kunt het menu bedienen dat op een disk is opgenomen.

- 1 Raak **Menu** of **Top Menu** aan.

- 2 Raak **⌘** aan.



- 3 **↓** **↑** **←** Raak **→** aan en selecteer het afspeelmenu.

- 4 Raak **Enter** aan.

AANDACHT

De opgenomen menu-items verschillen afhankelijk van de disk. Dit apparaat speelt af wat er op de disk is opgenomen die u inbrengt. Daardoor werken functies soms niet zoals u dat wilt.

Een gewenste video zoeken

U kunt de gewenste video zoeken aan de hand van een titel-, hoofdstuk- of menunummer (getal dat toegekend is aan elk deel van de inhoud).

■ Zoeken op hoofdstuk

- 1 Druk op de [SELECT (Rechts)]- of [SELECT (Links)]-toets.

- Naar rechts:
om het volgende hoofdstuk te selecteren
- Naar links:
om de markering of het vorige hoofdstuk te selecteren.

■ Zoeken op titelnummer

- 1 Raak **Search** aan.



De dvd-speler gebruiken

2 Raak **-**, **+**, **-10** of **+10** aan en voer het titelnummer in.

- Als u **-** of **+** aanraakt, wordt het titelnummer met 1 verhoogd of verlaagd.
- Als u **-10** of **+10** aanraakt, wordt het titelnummer met 10 verhoogd of verlaagd.



3 Raak **Enter** aan.

■ Zoeken op hoofdstuknummer

1 Raak **⌂** aan.



2 Raak **Number** aan.



3 Raak **-**, **+**, **-10** of **+10** aan en voer het menunummer in.

- Als u **-** of **+** aanraakt, wordt het menunummer met 1 verhoogd of verlaagd.
- Als u **-10** of **+10** aanraakt, wordt het menunummer met 10 verhoogd of verlaagd.



4 Raak **Enter** aan.

Het scherm met aanraakknoppen wijzigen

U kunt het scherm met aanraakknoppen wijzigen of verbergen tijdens het afspelen.

■ De aanraakknop verbergen

1 Raak **Done** aan.

- Als u het scherm aanraakt, zullen de aanraakknoppen opnieuw worden getoond.



■ Het scherm met aanraakknoppen verplaatsen

1 Raak **↕** aan.

2 Raak **Up** of **Down** aan.

- Het scherm met aanraakknoppen beweegt naar boven of onder bij elke aanraking.



De schermweergave en audiomodus wijzigen

U kunt de taal van de ondertitels, de audiotaal of de weergavehoek wijzigen van een video die u wilt afspelen.

■ De hoek wijzigen

Als de disk in kwestie meerdere hoeken ondersteunt, dan kunt u ze wijzigen bij het afspelen van een video.

CONTROLEER

Terwijl de multihoeksaanduiding op het scherm te zien is, kunt u de momenteel weergegeven hoek wijzigen.

Multihoeksaanduiding



1 Raak **Next** aan.

2 Raak **Angle** aan.



3 Raak **Change angle** aan.

- Elke keer dat u **Change angle** aanraakt, verandert het nummer van de hoek en de op de disk opgenomen hoeken worden in volgorde doorlopen.



De dvd-speler gebruiken

■ De taal van de ondertitels wijzigen

Als de disk in kwestie meerdere talen voor ondertitels ondersteunt, dan kunt u ze wijzigen bij het afspelen van een video.

⚠ BELANGRIJK

Afhankelijk van de disk is het soms alleen mogelijk de talen voor ondertitels te wijzigen vanaf het hoofdmenu.

1 Raak **Next** aan.

2 Raak **Sub title** aan.



3 Raak **Change subtitle** aan.

- Elke keer dat u **Change subtitle** aanraakt, verandert het nummer van de ondertiteling en de op de disk opgenomen talen voor ondertiteling worden in volgorde doorlopen.



■ De audiotaal wijzigen

Als de disk in kwestie meerdere audiotalen ondersteunt, dan kunt u ze wijzigen tijdens het afspelen.

⚠ BELANGRIJK

- Afhankelijk van de disk is het soms alleen mogelijk de audiotalen te wijzigen vanaf het hoofdmenu.
- Deze ontvanger ondersteunt het dts-formaat (digital theater system) niet. Daardoor hoort u geen geluid als u "dts audio" selecteert voor een disk met dts-audio. Als er audio is opgenomen op een dvd-video, maar er wordt geen audio afgespeeld, selecteer dan "Dolby Digital audio".
- dts is een gedeponeed handelsmerk van het Amerikaanse bedrijf Digital Theater Systems, Inc.

1 Raak **Next** aan.

2 Raak **Audio** aan.



3 Raak **Change audio** aan.

- Elke keer dat u **Change audio** aanraakt, verandert het nummer van de audio en de op de disk opgenomen audiotalen worden in volgorde doorlopen.



Instellen van de dvd-speler

U kunt de audiomodus of de taal voor ondertiteling of menu's vooraf instellen. U kunt ook instellingen invoeren om de aanduiding voor meerdere hoeken weer te geven of te verbergen of het niveau van ouderlijk toezicht in te stellen.

1 Raak **Next** aan.

2 Raak **Set up** aan.



3 Bij het aanraken van de opgegeven aanraakknop kunt u de volgende instelling configureren.

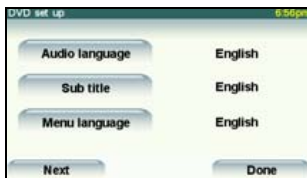

Aanraakknop	Functie	Pagina
Audio language	Om de audiotaal in te stellen van een video die u wilt afspelen.	74
Sub title	Om de taal voor ondertiteling in te stellen van een video die u wilt afspelen.	74
Menu language	Om de taal voor het menu in te stellen.	75
Parental setting	Om beperkingen in te stellen voor het afspelen van dvd-video's.	76
Video out	Om de schermafmeting in te stellen.	77

4 Raak **Done** aan.

De dvd-speler gebruiken

De audiotaal instellen

U kunt de video die u wilt afspelen in een taal naar keuze bekijken.

1 Raak **Audio language** aan op het oorspronkelijke instelscherm.

2 Raak de gewenste taal aan.

- Als u **Other** aanraakt, kunt u een andere taal opgeven dan de op het scherm weergegeven taal.



3 Raak **Done** aan.

De code invoeren

1 Raak **Other** aan op het instelscherm voor de audiotaal van uw voorkeur.

2 Voer de gewenste taalcode in.

- Zie "Lijst met taalcodes" op pagina 78 voor de taalcode.



3 Raak **Select** aan.

- Raak **Back** aan om terug te keren naar de vorige pagina.

AANDACHT

Indien de geselecteerde taal niet ondersteund wordt door de disk, zult u niet in staat zijn over te schakelen naar die taal.

De taal van de ondertiteling instellen

U kunt de video die u wilt afspelen met ondertiteling naar keuze bekijken.

1 Raak **Sub title** aan op het oorspronkelijke instelscherm.

2 Raak de gewenste taal aan.

- Als u **Other** aanraakt, kunt u een andere taal opgeven dan de op het scherm weergegeven taal.
- Als u **OFF** aanraakt, kunt u een video afspelen zonder ondertiteling op het scherm.



3 Raak **Done** aan.

De code invoeren

1 Raak **Other** aan op het instelscherm voor de taal voor ondertiteling van uw voorkeur.

2 Voer de gewenste taalcode in.

- Zie "Lijst met taalcodes" op pagina 78 voor de taalcode.



3 Raak **Select** aan.

- Raak **Back** aan om terug te keren naar de vorige pagina.

AANDACHT

Indien de geselecteerde taal niet ondersteund wordt door de disk, zult u niet in staat zijn over te schakelen naar die taal.

De menutaal instellen

U kunt de taal instellen waarin de op de disk opgenomen menu's worden weergegeven.

1 Raak **Menu language** aan op het oorspronkelijke instelscherm.

2 Raak de gewenste taal aan.

- Als u **Other** aanraakt, kunt u een andere taal opgeven dan de op het scherm weergegeven taal.



3 Raak **Done** aan.

De dvd-speler gebruiken

De code invoeren

1 Raak **Other** aan op het instelscherm voor de menutaal.

2 Voer de gewenste taalcode in.

- Zie "Lijst met taalcodes" op pagina 78 voor de taalcode.



3 Raak **Select** aan.

- Raak **Back** aan om terug te keren naar de vorige pagina.

AANDACHT

Indien de geselecteerde taal niet ondersteund wordt door de disk, zult u niet in staat zijn over te schakelen naar die taal.

■ Het niveau van ouderlijk toezicht instellen

U kunt beperkingen instellen voor het bekijken van scènes die niet geschikt zijn voor kinderen, zoals pornografische of gewelddadige scènes. U kunt het ouderlijk toezicht instellen in gradaties afhankelijk van niveaus.

CONTROLEER

Deze functie is niet beschikbaar voor disks die de functie voor ouderlijk toezicht niet ondersteunen.

1 Raak **Parental setting** aan op het oorspronkelijke instelscherm.

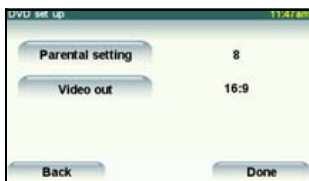

2 Voer het codenummer in door cijfer per cijfer aan te raken.

- Indien het codenummer weggelaten is, wordt "----" weergegeven in het veld bovenaan.



3 Raak **Select** aan.

- Raak **Back** aan om terug te keren naar de vorige pagina.

4 Raak het gewenste niveau van ouderlijk toezicht aan.

- Indien u een foutief codenummer hebt ingevoerd, dient u de disk uit te werpen en het niveau van ouderlijk toezicht opnieuw in te stellen.

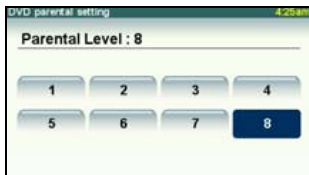

5 Raak **Select** aan.

AANDACHT

- Het codenummer is noodzakelijk. Indien er geen nummer wordt ingevoerd, is het niet mogelijk de kijkbeperkingen in te stellen.
- Eens een codenummer ingesteld is, moet u het invoeren als u dit item de volgende keren wilt gebruiken. Zorg dat u het codenummer niet vergeet. Indien u het codenummer vergeet, raakt u  10 keer aan terwijl het veld van het codenummer leeg blijft. Zo kunt u het huidige codenummer initialiseren (wissen).
- De niveaus van ouderlijk toezicht worden in de volgende drie categorieën onderverdeeld.

Niveau 1

Speelt enkel dvd-software af die speciaal voor kinderen bestemd is. (Het afspelen van algemene en pornografische dvd-software wordt verhinderd.)

Niveaus 2 tot 7

Alleen algemene en kindvriendelijke dvd-software wordt afgespeeld. (Het afspelen van pornografische dvd-software wordt verhinderd.)

Niveau 8

Alle dvd-software wordt afgespeeld. (Standaard)

■ De video-uitvoer wijzigen

1 Raak **Next** aan op het instelscherm.

2 Raak **Video out** aan.

3 Het schermformaat wijzigt als volgt bij elke druk op **Video out**.

16:9 → 4:3 (LETTER BOX) 4:3 (PAN&SCAN) → 16:9 → ...

● 16:9

Weergave met een zwarte strook aan de boven- en onderrand. Dvd's die opgenomen zijn in de verhouding 4:3 worden weergegeven in de oorspronkelijke verhouding en passen perfect op het scherm.

● 4:3 (LETTER BOX)

Weergave in het gebruikelijke brede formaat. Dvd's die opgenomen zijn in de verhouding 4:3 worden weergegeven met een zwarte strook aan de linker- en rechterrands of horizontaal gespreid.

● 4:3 (PAN&SCAN)

De linker- en rechterrands van het videobeeld worden bijgesneden. Dvd's die opgenomen zijn in de verhouding 4:3 worden weergegeven in de oorspronkelijke verhouding en passen perfect op het scherm.

- Het beeld van de video-uitgang wordt gewoonlijk ingesteld op de uitgevoerde weergaveverhouding. Gebruik gewoonlijk de standaard 16:9-verhouding, behalve als u achteraan een scherm met 4:3-verhouding gebruikt.

- Deze instellingen zijn van kracht in de DivX-modus.

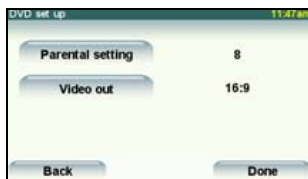

AANDACHT

De gebruiker zou geen problemen mogen ondervinden als hij een video bekijkt in breedbeeldformaat op persoonlijk basis. Als u het scherm comprimeert of vergroot voor commerciële doeleinden of voor publieke vertoningen, dan kan dat in schending zijn met wettelijk beschermde auteursrechten.

De dvd-speler gebruiken

Lijst met taalcodes

Dit zijn de codes om de taal in te stellen voor de audiosporen, ondertitels en schermmenu's.

Code	Taal
1001	Japans
0514	Engels
0618	Frans
0405	Duits
0920	Italiaans
0519	Spaans
1412	Nederlands
1821	Russisch
2608	Chinees
1115	Koreaans
0512	Grieks
0101	Afar
0102	Abchazisch
0106	Afrikaans
0113	Amhaars
0118	Arabisch
0119	Assamees
0125	Aymara
0126	Azeri
0201	Basjkiers
0205	Wit-Russisch
0207	Bulgaars
0208	Bihari
0209	Bislama
0214	Bengaals
0215	Tibetaans
0218	Bretons
0301	Catalaans
0315	Corsicaans
0319	Tsjechisch
0325	Wels
0401	Deens
0426	Bhutani
0515	Esperanto
0520	Estisch
0521	Baskisch
0601	Perzisch
0609	Fins
0610	Fijisch
0615	Faeröers
0625	Fries
0701	Iers
0704	Schots-Gaelisch
0712	Galicisch
0714	Guaraní
0721	Gujarati

Code	Taal
0801	Hausa
0809	Hindi
0818	Kroatisch
0821	Hongaars
0825	Armeens
0901	Interlingua
0905	Interlingue
0911	Inupiak
0914	Indonesisch
0919	IJslands
0923	Hebreeuws
1009	Jiddisch
1023	Javaans
1101	Georgisch
1111	Kazachs
1112	Groenlands
1113	Cambodjaans
1114	Kannada
1119	Kasjmiri
1121	Koerdisch
1125	Kirgizisch
1201	Latijn
1214	Lingala
1215	Laotiaans
1220	Litouws
1222	Lets
1307	Malagasi
1309	Maori
1311	Macedonisch
1312	Malayalam
1314	Mongools
1315	Moldavisch
1318	Marathi
1319	Maleis
1320	Maltees
1325	Birmaans
1401	Nauruaans
1405	Nepalees
1415	Noors
1503	Occitaans
1513	Afaan Oromo
1518	Oriya
1601	Punjabi
1612	Pools
1619	Pasjtoe
1620	Portugees

Code	Taal
1721	Quechua
1813	Reto-Romaans
1814	Kirundi
1815	Roemeens
1823	Kinyarwanda
1901	Sanskriet
1904	Sindhi
1907	Sangho
1908	Servokroatisch
1909	Singalees
1911	Slowaaks
1912	Sloveens
1913	Samo aans
1914	Shona
1915	Somalisch
1917	Albanees
1918	Servisch
1919	Swazi
1920	Zuid-Sotho
1921	Soendanees
1922	Zweeds
1923	Swahili
2001	Tamil
2005	Telugu
2007	Tadzjieks
2008	Thai
2009	Tigrinya
2011	Turkmeens
2012	Tagalog
2014	Tswana
2015	Tongaans
2018	Turks
2019	Tsonga
2020	Tataars
2023	Twi
2111	Oekraïens
2118	Urdu
2126	Oezbeeks
2209	Vietnamees
2215	Volapük
2315	Wolof
2408	Xhosa
2515	Yoruba
2621	Zoeloe

VTR gebruiken

U kunt een video bekijken door een in de handel verkrijgbaar VTR aan te sluiten. U kunt echter niet de iPod-kabel (videolijn) en VTR tegelijkertijd aansluiten.

BELANGRIJK

Om rijveiligheid te verzekeren kunt u geen video bekijken tijdens het rijden.

CONTROLEER

Uit veiligheidsoverwegingen kunt u enkel een video bekijken als u uw auto gestopt en de handrem aangetrokken hebt terwijl de motorschakelaar of ACC ingeschakeld is. (Indien de bron gewijzigd wordt naar VTR terwijl de auto in beweging is, wordt alleen de audiofunctie actief.)

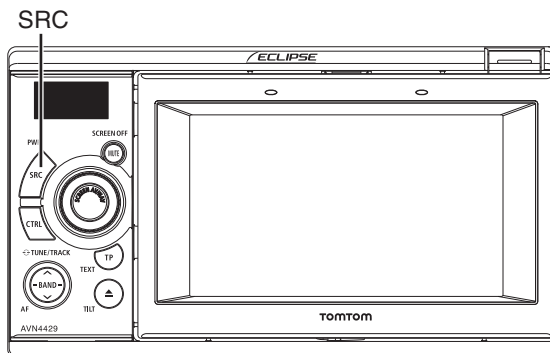

De VTR-modus in- en uitschakelen

1 Houd de [SRC]-toets gedurende 1 seconde of langer ingedrukt om de geluidsmodus uit te schakelen.

2 Houd de [CTRL]-toets gedurende minstens 1 seconde ingedrukt.

3 Raak **Enable VTR** aan dat verschijnt op het PND-display.

- Aangevinkt:
De VTR-instelling is AAN.
- Uitgevinkt:
De VTR-instelling is UIT.

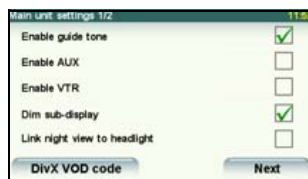

4 Raak **Next** aan.

5 Raak **Done** aan.

VTR gebruiken

VTR afspelen

1 Druk de [SRC]-toets herhaaldelijk in tot "VTR" verschijnt op het subscherm.

- Het VTR-scherm verschijnt.
- Raak het scherm aan om over te schakelen op het VTR-bedieningsscherm.
- Als u naar het VTR-bedieningsscherm overschakelt wordt elke aanraakknop ongeveer 6 seconden weergegeven.
- Als u **Done** aanraakt op het VTR-bedieningsscherm, wordt de video opnieuw weergegeven.

AANDACHT

- Of de video al dan niet correct wordt weergegeven, hangt af van de aangesloten apparatuur.
- Als u uw iPod hebt aangesloten met behulp van de iPod-kabel (IPC-409), dan krijgt de iPod-verbinding voorrang en kunt u de VTR-modus niet gebruiken. Koppel eerst de iPod-kabel los om VTR te gebruiken.

Het VTR-instelscherm wijzigen

1 Raak **Display** aan.

2 Raak **16:9**, **4:3** of **Zoom** aan.

- Zo keert u terug naar het VTR-bedieningsscherm.

VTR uitschakelen

1 Houd de [SRC]-toets gedurende minstens 1 seconde ingedrukt.

De DivX-speler gebruiken

BELANGRIJK

Om rijveiligheid te verzekeren kunt u geen video bekijken tijdens het rijden.

■ Over DivX

- DivX is een uiterst beproefde mediatechnologie die ontwikkeld werd door DivX Inc. DivX maakt het mogelijk om mediagegevens tegen een hoge compressieverhouding te comprimeren. Dat levert compacte bestanden op van hoge kwaliteit. In een DivX-bestand kunnen een menu, ondertitels en sub-audiosporen worden opgeslagen. U kunt verschillende DivX-mediabestanden vinden op de website DivX.com. U kunt zowel de bestanden als DivX-hulpmiddelen downloaden. Daarmee kunt u originele inhoud aanmaken.

■ Over DivX Certified

- “DivX Certified”-producten werden getest door de makers van DivX, die waarborgen dat bestanden van alle DivX-versies kunnen worden afgespeeld (inclusief DivX 6). Een draagbare video of HD-video die het DivX Certified-logo draagt, voldoet aan de certificering voor DivX-profielen.



- DivX, DivX Certified en de verwante logo's zijn handelsmerken van DivX, Inc. en worden gebruikt onder licentie van DivX, Inc.
- Deze ontvanger kan een disk afspelen met bestanden in DivX-formaat. Hij kan echter geen videobestand afspelen dat opgeslagen is op een USB-geheugen.
- Uit veiligheidsoverwegingen kan alleen de audio van de DivX worden afgespeeld terwijl de auto in beweging is.

CONTROLEER

Uit veiligheidsoverwegingen kunt u enkel een DivX-video bekijken als u uw auto gestopt en de handrem aangetrokken hebt terwijl de motorschakelaar of ACC ingeschakeld is. (Indien de bron gewijzigd wordt naar DivX-speler terwijl de auto in beweging is, wordt alleen de audiofunctie actief.)

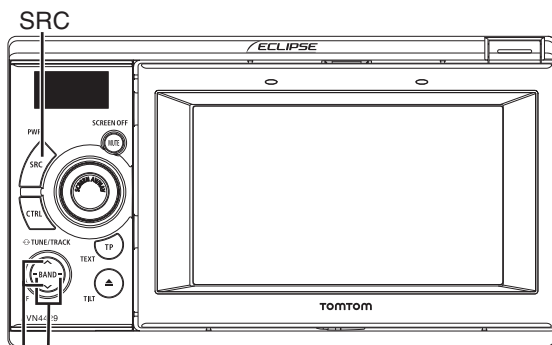

Toets voor nummerkeuze (beginpunt) / snel vooruit (terug)
Keuzetoets voor mappen

De DivX-speler gebruiken

Een DivX-video bekijken

Breng een disk met een DivX-bestand in de disksleuf in en het afspelen begint.

1 Druk de [SRC]-toets herhaaldelijk in tot "DivX" verschijnt op het subscherm.

- De disk begint te spelen.
- Raak het scherm aan als de bedieningsknoppen (aanraakknoppen) niet worden weergegeven.

Bediening van video

BELANGRIJK

De aanraakknoppen en andere bedieningspictogrammen worden ongeveer 6 seconden getoond. Als u het scherm aanraakt, zullen ze opnieuw worden getoond.

Een video afspelen

1 Raak  aan.



Snel vooruit/terugspoelen

U kunt het bestand dat momenteel wordt afgespeeld snel vooruit- of terugspoelen.

1 Houd de [SELECT (Rechts)]- of [SELECT (Links)]-toets minstens 1 seconde ingedrukt.

- Naar rechts:
De video wordt snel vooruitgespoeld.
Naar links:
De video wordt teruggespoeld.

Als u een piep hoort, begint de modus voor snel vooruitspoelen (of teruggespoelen) en wordt de video snel vooruitgespoeld (of teruggespoeld) tot u uw vinger van de knop haalt.

Een video pauzeren

1 Raak  aan.



Een gewenste video selecteren

■ Een bestand selecteren.

1 Druk op de [SELECT (Rechts)]- of [SELECT (Links)]-toets.

- Naar rechts:

Het volgende bestand wordt geselecteerd

Naar links:

Het vorige nummer wordt gemarkeerd of geselecteerd.

■ Een map selecteren.

1 Druk op de [SELECT (Omhoog)]- of [SELECT (Omlaag)]-toets.

- Omhoog:

De volgende map wordt geselecteerd

Omlaag:

De vorige map wordt geselecteerd

De aanraakknop verbergen

1 Raak **Done** aan.

- Als u het scherm aanraakt, zullen de aanraakknoppen opnieuw worden getoond.



De taal van de ondertitels wijzigen

Als de disk in kwestie meerdere talen voor ondertitels ondersteunt, dan kunt u ze wijzigen bij het afspelen van een video.

1 Raak **Sub title** aan.



2 Raak **Change Subtitle** aan.

- Elke keer dat u **Change Subtitle** aanraakt, verandert het nummer van de ondertiteling en de op de disk opgenomen talen voor ondertiteling worden in volgorde doorlopen.



De DivX-speler gebruiken

De audiotaal wijzigen

Als de disk in kwestie meerdere audiotalen ondersteunt, dan kunt u ze wijzigen tijdens het afspelen.

- 1 Raak **Audio** aan.



- 2 Raak **Change Audio** aan.

- Elke keer dat u **Change Audio** aanraakt, verandert het nummer van de audio en de op de disk opgenomen audiotalen worden in volgorde doorlopen.



Een DivX VOD-code weergeven

Voordat u DivX VOD (Video On-Demand)-inhoud afspeelt, moet u eerst de leverancier van de inhoud contacteren en uw ontvanger registreren. U hebt deze "DivX VOD-registratiecode" nodig voor uw registratie.

U kunt een registratiecode van DivX® Video On Demand weergeven.

- 1 Houd de [SRC]-toets gedurende 1 seconde of langer ingedrukt om de geluidsmodus UIT te schakelen.
- 2 Houd de [CTRL]-toets gedurende minstens 1 seconde ingedrukt.

- 3 Raak **DivX VOD code** aan.

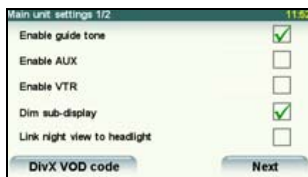

- Een registratiecode van DivX® Video On Demand wordt weergegeven.

- 4 Raak **Done** aan.



Waarschuingsboodsch ap bij het afspelen van een VOD-huurbestand

Als u een DivX VOD-huurbestand afspeelt, verschijnt er een waarschuwingsbericht op het scherm. Lees aandachtig de boodschap op het scherm en raak dan [Ja] of [Nee] aan.

De video-uitvoer wijzigen

1 Raak **Display** aan.

2 Raak **16:9**, **4:3** of **Zoom** aan.

● 4:3

Het scherm wordt getoond met beeldverhouding 3 (verticaal) op 4 (horizontaal) (afmetingen van normaal tv-scherm) en de zijranden zijn zwart.

● 16:9

Het scherm met beeldverhouding 9 (verticaal) op 16 (horizontaal) (afmetingen van normaal tv-scherm) wordt gelijkmatig uitgebreid naar links en rechts.

● Zoom

Het scherm met beeldverhouding 3 (verticaal) op 4 (horizontaal) (formaat normaal tv-scherm) wordt gelijkmatig uitgebreid naar boven, onder, links en rechts.



AANDACHT

De gebruiker zou geen problemen mogen ondervinden als hij een video bekijkt in breedbeeldformaat op persoonlijk basis. Als u het scherm comprimeert of vergroot voor commerciële doeleinden of voor publieke vertoningen, dan kan dat in schending zijn met wettelijk beschermde auteursrechten.

Over DivX-bestanden

■ Afspeelbare DivX-bestanden

Diskformaat

● Formaten van cd-roms:

CD-ROM MODE1, CD-ROM XA MODE2 (Form1)

● Bestandsformaten:

ISO 9660 niveau 1 of niveau 2 (zowel voor cd- als dvd-disks)

ROMEO-systeem, JULIET-systeem

Het is mogelijk dat DivX-bestanden die opgenomen zijn in een ander formaat dan hierboven vermeld bestanden opleveren die niet normaal kunnen worden afgespeeld en bestands- en mapnamen die niet correct worden weergegeven.

Naast de standaarden gelden de volgende beperkingen.

● Lengte van map-/bestandsnamen:

64 bytes

● Afspeelbare extensies:

DivX, Div, AVI (alleen tekens van één byte, ongeacht of het hoofdletters of kleine letters zijn)

● Bestandsstructuur:

maximaal 8 lagen

● Volume van mappen op disk (inclusief rootmap):

max. 256

De DivX-speler gebruiken

- Volume van mappen en bestanden in diskmap (inclusief rootmap):
max. 999
- Standaardniveau:
DivX Certified *¹
- Ondersteuning codec:
DivX 3.x, 4.x, 5.x, 6.x
- Profielen:
Home Theater *²
- Maximumresolutie:
720×480 (30fps), 720×576 (25fps)
- Ondersteuning audiocodec:
MP3, AC3, MPEG, LPCM

*1 Met DivX Media Format kan alleen titel 1 worden afgespeeld. Menu kan niet worden afgespeeld.

*2 Als een stroom aan een hoge bitrate op een cd wordt opgenomen, is het mogelijk dat de snelheid voor gegevensoverdracht niet voldoende is. Daarom wordt in dergelijke gevallen opname op een dvd aangeraden.

De iPod-speler gebruiken

Als er een iPod aangesloten is, kunt u muziek- of videobestanden van de iPod afspelen. Met behulp van deze ontvanger, kunt u handelingen uitvoeren als het selecteren van een bestand uit de lijst of overschakelen op de modus voor willekeurig afspelen. U kunt echter niet de iPod-kabel (videolijn) en VTR tegelijkertijd aansluiten.

⚠ BELANGRIJK

- Raadpleeg de bedieningshandleiding voor meer informatie over de functies van de iPod.
 - Hier wordt aangenomen dat de iPod reeds verbonden is met dit apparaat met behulp van een optionele interfacekabel (iPC-409) voor iPod.
 - Raadpleeg de website van ECLIPSE (<http://www.eclipse-web.com/eu/en/ipodcompatibility/index.html>) voor meer informatie over compatibele iPod-modellen (generaties).
 - Om rijveiligheid te verzekeren kunt u geen video bekijken tijdens het rijden.
 - U kunt alleen een muziekbestand vanaf de iPod afspelen als het PND-display aangesloten is op deze ontvanger.
- iPod is een handelsmerk van Apple Inc., geregistreerd in de VS en andere landen.

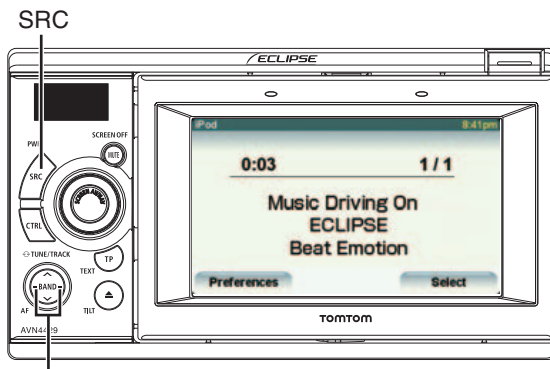

Toets voor nummerkeuze / snel vooruit (terug)

Naar de iPod luisteren

⚠ LET OP

- Ontkoppel de hoofdtelefoons en andere accessoires van de iPod voordat u deze op deze ontvanger aansluit. Als u dat niet doet, kunt u de iPod niet vanaf deze ontvanger bedienen.
- Als de equalizer van de iPod vooraf is ingesteld, kan het geluid onnatuurlijk klinken wanneer de iPod wordt aangesloten met de optionele verbindingkabel.

⚠ BELANGRIJK

- Als u uw iPod aansluit, begint de muziek opnieuw te spelen vanaf het punt waar ze was gestopt. Indien u het apparaat in/uitschakelde of indien u het PND-display loskoppelde, begint de muziek opnieuw te spelen vanaf het punt waar ze was gestopt.
- De iPod zal het muziekbestand beginnen afspelen dat het aan het afspelen was voordat de iPod aangesloten was. Als de ontvanger het muziekbestand niet kan opsporen dat voordien afspeelde, zal hij beginnen af te spelen vanaf het eerste muziekbestand.

De iPod-speler gebruiken

1 Druk de [SRC]-toets herhaaldelijk in tot "IPOD" verschijnt op het subscherm.

- Het afspelen zal beginnen.

Snel vooruit/terugspoelen

U kunt het nummer dat of de video die momenteel wordt afgespeeld snel vooruit- of terugspoelen.

1 Houd de [SELECT (Rechts)]- of [SELECT (Links)]-toets minstens 1 seconde ingedrukt.

- Naar rechts:
Spoelt vooruit in een nummer of videobestand.

Naar links:

Spoelt terug in een nummer of videobestand.

Zo schakelt u over op de vooruit-/terugspoelmodus en blijft u doorspoelen of terugspoelen tot u uw vinger van de toets haalt.

Het gewenste muziek- of videobestand selecteren

U kunt een nummer of video naar keuze selecteren.

1 Druk op de [SELECT (Rechts)]- of [SELECT (Links)]-toets.

- Naar rechts:
Verder naar het volgende bestand.
Naar links:
Terug naar het begin van het bestand dat wordt afgespeeld.
Links (Meer dan twee maal drukken):
Terug naar het vorige bestand.
Het geselecteerde nummer of de video (bestand) wordt afgespeeld.

Een gewenst muziekbestand zoeken

⚠ LET OP

Indien de iPod of het PND-display losgekoppeld wordt van deze ontvanger terwijl er op de iPod een muziekbestand wordt afgespeeld, dan keert u terug naar de voordien geselecteerde modus.

1 Raak **Select** aan.



2

Raak **Playlist**, **Artist**, **Album**, **Song**, **Genre** of **Audio books** aan om een nummer of programma te selecteren om af te spelen.

- Zo krijgt u het lijstscherf van de geselecteerde modus te zien.

**3**

Raak de naam aan van het muziekbestand dat u wilt afspelen.

- Zo wordt het geselecteerde muziekbestand afgespeeld.
- Raak **▲** of **▼** aan als ze verschijnen om naar een andere pagina in de lijst van muziekbestanden te gaan.
- U kunt naar een bestandsnaam of naam van een artiest zoeken door **Find** aan te raken.
- U kunt de **▲**-, **▼**- en **Find**-toetsen niet gebruiken terwijl de auto in beweging is.

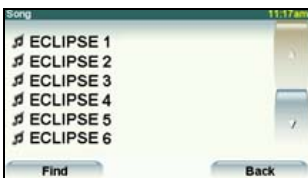

- U kunt een muziekbestand zoeken door alfanumerieke tekens in te voeren.

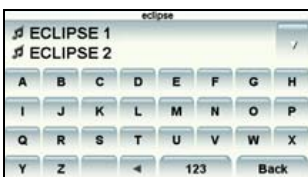

Op iPod-videomodus instellen

U kunt een videobestand naar keuze selecteren en afspelen vanaf het geheugen van de iPod.

LET OP

- U kunt alleen een videobestand vanaf de iPod afspelen als het PND-display aangesloten is op deze ontvanger.
- Indien de iPod of het PND-display losgekoppeld wordt van deze ontvanger terwijl er op de iPod een videobestand wordt afgespeeld, dan keert u terug naar de voordien geselecteerde modus.

1

Raak **Select** aan.

2

Raak **Video** aan.

3

Raak de video aan die u wilt afspelen.

- Het videoselectiescherf voor iPod verschijnt.

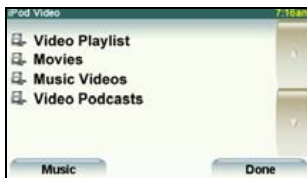

De iPod-speler gebruiken

4 Raak de naam aan van het bestand dat u wilt afspelen.

- Zo wordt het geselecteerde videobestand afgespeeld.
- Raak **▲** of **▼** aan als ze verschijnen om naar een andere pagina in de lijst van videobestanden te gaan.
- U kunt naar een bestandsnaam of naam van een artiest zoeken door **Find** aan te raken.
- U kunt de **▲**-, **▼**- en **Find**-toetsen niet gebruiken terwijl de auto in beweging is.

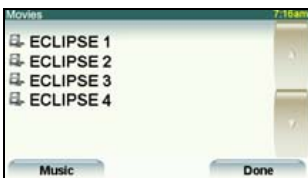

- U kunt een videobestand zoeken door alfanumerieke tekens in te voeren.

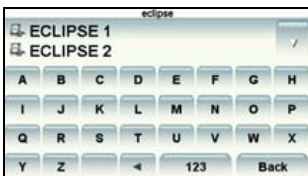

Afspelen

1 Raak **▶** aan.



Pauzeren

1 Raak **⏸** aan.



- Raak **⏸** aan om de weergave te pauzeren. Raak **▶** aan om het afspelen te hervatten.

Hetzelfde muziekbestand herhaaldelijk afspelen

1 Raak **Preferences** aan.

2 Raak **Repeat song** aan.

- Zo speelt u het huidige muziekbestand herhaaldelijk af.
- Als u **Repeat song** aanraakt, wordt het geselecteerde muziekbestand herhaald totdat de herhaalfunctie geannuleerd wordt. Raak **Repeat song** opnieuw aan om het herhaald afspelen te annuleren.

Willekeurig afspelen van muziekbestanden

1 Raak **Preferences** aan.

2 Raak **Shuffle songs** aan.

- Als u **Shuffle songs** aanraakt, gaat het willekeurig afspelen verder tot u het annuleert. Raak **Shuffle songs** opnieuw aan om het willekeurig afspelen te annuleren.

AUX gebruiken

U kunt de draagbare audiospeler bedienen door hem aan deze ontvanger aan te sluiten met behulp van Ei-LAN.

BELANGRIJK

- Als de AUX-modus is ingeschakeld, kunnen handelingen zoals het uitschakelen van de audiospeler of het uittrekken van de verbindingskabel pieken in het geluid veroorzaken, die de luidsprekers kunnen beschadigen. Vermijd dit door de voeding van het systeem uit te schakelen of van de AUX-modus naar een andere modus te gaan voordat u de draagbare audiospeler uitschakelt of loskoppelt.
- Het audio-uitvoerniveau kan verschillen voor de verschillende apparaten die op deze manier worden aangesloten. Stel het volume zorgvuldig af tot het uitvoerniveau van de aangesloten speler bekend is.
- Lees, voordat u een draagbare audiospeler in een auto gebruikt, de bijbehorende handleiding zorgvuldig n controleer, voordat u verdere stappen onderneemt, of u het apparaat zonder problemen in de auto kunt gebruiken.
- Als u een optionele kabel (AUX105) aansluit op deze ontvanger, zult u geen andere optionele apparatuur kunnen aansluiten die gebruik maakt van Ei-LAN.

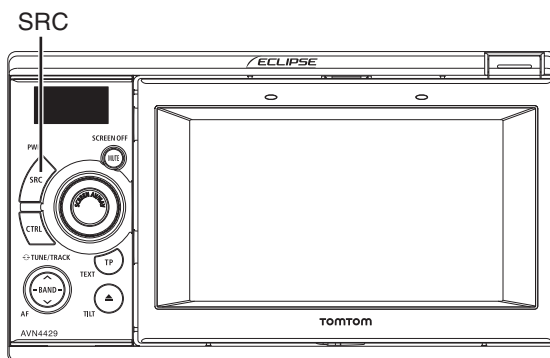

De AUX-modus in- en uitschakelen

1 Houd de [SRC]-toets gedurende 1 seconde of langer ingedrukt om de geluidsmodus uit te schakelen.

2 Houd de [CTRL]-toets gedurende minstens 1 seconde ingedrukt.

3 Raak **Enable AUX** aan dat verschijnt op het PND-display.

- Aangevinkt: instelling AUX AAN
Uitgevinkt: instelling AUX UIT

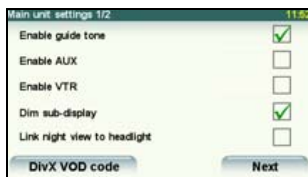

4 Raak **Next** aan.

5 Raak **Done** aan.

Naar de draagbare audiospeler luisteren

Raadpleeg de handleiding die met de draagbare audiospeler werd meegeleverd voor meer informatie over de bediening ervan.

LET OP

- Bedien de draagbare audiospeler niet tijdens het rijden.
- Het audio-uitvoerniveau kan verschillen voor de verschillende apparaten die op deze manier worden aangesloten. U kunt het niveau van de SVC-instelling wijzigen. Raadpleeg "SVC regelen (Source Volume Control)" op pagina 35 voor meer informatie.

1 Schakel de aangesloten draagbare audiospeler in om het afspelen te starten.

2 Druk de [SRC]-toets herhaaldelijk in tot "AUX" verschijnt op het subscherm.

- De verbonden draagbare audiospeler zal beginnen spelen.
- Als de instelling Enable AUX uitgeschakeld is, wordt "AUX" niet weergegeven, ook al drukt u de [SRC]-knop in. Stel Enable AUX in op AAN. Raadpleeg "AUX inschakelen" op pagina 27 voor meer informatie.

AANDACHT

Gebruik de met de draagbare audiospeler meegeleverde batterijen om de draagbare audiospeler van stroom te voorzien. Indien u de draagbare audiospeler afspeelt terwijl hij oplaadt via een lader in de wagen of via de contactdoos voor accessoires, dan is het mogelijk dat u bijkomende geluiden hoort.

Over de schakelaars aan het stuur

Bij voertuigen die uitgerust zijn met schakelaars aan het stuur kunt u die gemakkelijk bereikbare schakelaars gebruiken voor de bediening van de belangrijkste audiofuncties en andere functies.

- Gelieve uw plaatselijke dealer te contacteren voor meer informatie over schakelaars aan het stuur.
- Afhankelijk van het type voertuig is het mogelijk dat deze functie niet beschikbaar is.

De functies voor de schakelaars aan het stuur handmatig instellen

U kunt de functie van elke schakelaar aan het stuur handmatig toekennen.

Schakel daartoe het apparaat uit zodat het in de stand-bystand staat. Raadpleeg "Het apparaat in- of uitschakelen" op pagina 19 voor meer informatie.

BELANGRIJK

Het is mogelijk dat het handmatig instellen mislukt door omgevingsfactoren zoals de buitentemperatuur.

1 Houd zowel de [CTRL]- als de [TP/TEXT]-toets gedurende 3 seconden of langer ingedrukt als de aan/uitschakelaar uit staat.

2 Selecteer "CSTM" met behulp van de [SELECT (Omhoog)]- of [SELECT (Omlaag)]-toets.

3 Druk op de [BAND]-toets.

4 Houd de [CTRL]-toets ingedrukt.

- De status "geen signaal" wordt gelezen.

5 Selecteer een functie naar keuze met behulp van de [SELECT (Omhoog)]- of [SELECT (Omlaag)]-toets.

- Bij elke druk op de knop wordt een functie geselecteerd in de volgende volgorde.
TRACK UP ↔ TRACK DOWN ↔ VOL UP ↔ VOL DOWN ↔ MODE ↔ MUTE ↔ PWR ↔ OTHERS ...

6 Druk op de [BAND]-toets.

7 Houd de schakelaar aan het stuur ingedrukt die u wilt opslaan in het geheugen en druk gelijktijdig op de [CTRL]-toets gedurende meer dan 2 seconden.

- Als de functie correct ingesteld is, verschijnt "OK".

8 Ken de gewenste functies toe aan de schakelaars aan het stuur door stappen 5 tot 7 te herhalen.

9 Houd de [BAND]-toets ingedrukt als u alle functies hebt ingesteld.

AANDACHT

Selecteer een functie die u wilt instellen opnieuw als "NG" op het scherm verschijnt.

Compatibiliteit met de schakelaars aan het stuur

De onderstaande tabel toont de compatibiliteit tussen de schakelaars aan het stuur en deze ontvanger.

Bediening	Schakelaar	Naam	Functie	Verklaring van bediening
Algemene functies	(+) (-)	Volumeschakelaar	Elke kortstondige beweging van deze schakelaars wijzigt het volume met één stap. Houd een schakelaar ingedrukt om het volume doorlopend te wijzigen.	(+): Volume OMHOOG (-): Volume OMLAAG
	(MODE)	Schakelaar voor modusselectie	<ul style="list-style-type: none"> Als u deze schakelaar indrukt terwijl het apparaat uitgeschakeld is, wordt het apparaat ingeschakeld. De modus verandert in de volgende volgorde. FM/AM → DISK (CD, DivX of DVD) → USB* → AUX* → IPOD* → VTR* → Terug naar FM/AM. 	Als het apparaat ingeschakeld is, verandert de modus bij elke druk op (MODE).
	(POWER)	Aan/uit-schakelaar	Druk deze schakelaar lichtjes in om het apparaat uit te schakelen.	Hiermee schakelt u het apparaat uit.
Bediening radio	(^) (v)	Schakelaar voor kanaalselectie	<ul style="list-style-type: none"> Roept de vooraf ingestelde radiokanalen in volgorde op. Start de functie voor automatische kanaalselectie. 	Druk kort op (^) of (v) om het volgende of vorige vooraf ingestelde kanaal te selecteren. Houd (^) of (v) langer ingedrukt om de automatische kanaalselectie te starten.

Over de schakelaars aan het stuur

Bediening	Schakelaar	Naam	Functie	Verklaring van bediening
Bediening cd-speler	(^) (v)	Schakelaars voor nummersselectie	<ul style="list-style-type: none"> ● Hiermee selecteert u het volgende of vorige nummer of het begin van het huidige nummer. ● Snel vooruit- of terugspoelen 	<p>Druk kort op (^) of (v) om het volgende of vorige nummer te selecteren.</p> <p>Houd (^) of (v) langer ingedrukt om een nummer snel vooruit of terug te spoelen.</p>
Bediening MP3/WMA-speler	(^) (v)	Schakelaars voor nummersselectie	<ul style="list-style-type: none"> ● Hiermee selecteert u het volgende of vorige bestand. ● Hiermee gaat u naar de volgende of vorige map. 	<p>Druk kort op (^) of (v) om het volgende of vorige bestand te selecteren.</p> <p>Houd (^) of (v) langer ingedrukt om de volgende of vorige map te selecteren.</p>
Bediening USB	(^) (v)	Schakelaars voor bestands- of mapselectie	<ul style="list-style-type: none"> ● Hiermee selecteert u het volgende of vorige bestand. ● Hiermee gaat u naar de volgende of vorige map. 	<p>Druk kort op (^) of (v) om het volgende of vorige bestand te selecteren.</p> <p>Houd (^) of (v) langer ingedrukt om de volgende of vorige map te selecteren.</p>
Bediening iPod	(^) (v)	Schakelaars voor nummersselectie	Hiermee selecteert u het volgende of vorige nummer of het begin van het huidige nummer.	<p>Druk kort op (^) of (v) om het volgende of vorige nummer te selecteren.</p> <p>Houd (^) of (v) langer ingedrukt om een nummer snel vooruit of terug te spoelen.</p>

Bediening	Schakelaar	Naam	Functie	Verklaring van bediening
Bediening dvd-functie	(^) (v)	Schakelaar voor selectie hoofdstukken en snel vooruit of terug	<ul style="list-style-type: none"> ● Hiermee selecteert u het volgende of vorige hoofdstuk. ● Snel vooruit- of terugspelen 	<p>Druk kort op (^) of (v) om het volgende of vorige hoofdstuk te selecteren.</p> <p>Houd (^) of (v) langer ingedrukt om een video snel vooruit of terug te spelen.</p>
Bediening DivX-speler	(^) (v)	Schakelaars voor nummersselectie	Hiermee selecteert u het volgende of vorige nummer of het begin van het huidige nummer.	<p>Druk kort op (^) of (v) om het volgende of vorige nummer te selecteren.</p> <p>Houd (^) of (v) langer ingedrukt om een nummer snel vooruit of terug te spelen.</p>

* Optie

Bediening achteruitkijkcamera

Indien er een apart verkrijgbare achteruitkijkcamera geïnstalleerd is, kunt u de toestand aan de achterkant van de auto op het scherm weergeven als u de versnelling schakelt naar achteruit. Als de ECLIPSE-achteruitkijkcamera aangesloten is, kunt u het gezichtspunt van de camera kiezen.

LET OP

De achteruitkijkcamera geeft een gespiegeld videobeeld weer op dezelfde manier als een achteruitkijk- of zijspiegel iets reflecteert. Denk eraan dat de gezichtshoeken variëren afhankelijk van het model van auto.

BELANGRIJK

Als u een reinigingstoestel met hoge druk gebruikt om de auto te wassen, let er dan op dat u de sproeiers niet rechtstreeks op of rond de camera richt. Indien u dat wel doet, kan de camera vallen.

AANDACHT

- Stel niet te veel vertrouwen in de achteruitkijkcamera.
- Gebruik de achteruitkijkcamera als een bijkomend hulpmiddel om te controleren of er geen obstakels zijn.
- Als er regendruppels op de camera vallen, kan dat leiden tot slechte kwaliteit van het weergegeven beeld.
- Rij niet achteruit met uw auto terwijl u alleen naar het scherm kijkt. Kijk ook door de achteruitkijk- en zijspiegels en controleer goed of de toestand rond en achter uw auto veilig is.
- Gebruik dit apparaat niet in de volgende omstandigheden.
 - Terwijl u rijdt op bevroren, gladde of met sneeuw bedekte wegen
 - Op oneffen oppervlakken zoals hellingen
 - Als de deur van de koffer niet volledig gesloten is.
 - Als u sneeuwkettingen of tijdelijke banden gebruikt.
- Als het scherm koud is, kan het moeilijk zijn om de videobeelden te onderscheiden doordat het beeld donkerder is of door beeldvertraging. Controleer dus met de eigen ogen of de omstandigheden rond uw auto veilig zijn om te rijden.
- De positie van de persoon die of het obstakel dat op het scherm wordt weergegeven, kan verschillen van de werkelijkheid door de eigenschappen van de cameralenzen.
- Stel de camera niet bloot aan sterke schokken door er bijvoorbeeld op te slaan of hem tegen een solide voorwerp te laten botsen. Indien u dat wel doet kan de positie van de camera of de installatiehoek verschuiven, wat voor een defect van de camera zorgt.
- De camera is waterdicht. Verwijder of demonteer de camera niet en bouw hem niet om. Indien u dat wel doet, kan de achteruitkijkcamera defect raken.
- Indien u hard over de behuizing van de camera wrijft of ze oppoetst met een schuurmiddel of een borstel met harde haren, kan de behuizing beschadigd raken, wat de videobeelden kan aantasten.
- De camerabehuizing bestaat uit hars. Zorg dat de camerabehuizing niet in aanraking komt met natuurlijke oplosmiddelen, autowas, product voor het verwijderen van oliel films of oplosmiddel voor glascoating. Veeg het onmiddellijk af indien dat toch gebeurt.
- Indien de temperatuur snel verandert, door bijvoorbeeld warm water over de camera te gieten terwijl hij koud heeft, kan de achteruitkijkcamera defect raken.

- De achteruitkijkcamera kan defect raken door een breuk als gevolg van stoten. Laat het probleem snel nakijken door uw bevoegde dealer.
- Richt de cameralens niet langdurig naar fel zonlicht. Indien u dat wel doet, kan er oververhitting optreden.
- De afbeelding is een voorbeeld. Het bereik dat op het scherm te zien is, varieert afhankelijk van het model van auto.
- Als u de versnelling naar achteruit schakelt, zal het scherm wit worden en vervolgens zal het beeld snel weer op het scherm te zien zijn.
- Indien de camera blootgesteld wordt aan fel licht zoals zonlicht of het licht van koplampen, bestaat de kans dat een verticale witte zone op het beeld verschijnt.
- Indien de camera langdurig wordt gebruikt, verschijnen er witte krassen of verticale lijnen naarmate de temperatuur stijgt. Deze fenomenen zijn een gevolg van de eigenschappen van het CCD.
- De achteruitkijkcamera is uitgerust met een speciale lens. Daardoor verschillen de afstanden die u waarneemt op het videoscherm van de werkelijke afstanden.

Videobeelden van de achteruitkijkcamera afspelen

■ Als de camera op MANUAL of AUTO is ingesteld

1 Houd de [SCREEN AV/NAV]-toets ingedrukt.

- Zo gaat u naar het scherm van de achteruitkijkcamera.



■ Als de camera op AUTO is ingesteld

1 Schakel de versnelling naar achteruit.

- Zo gaat u naar het scherm van de achteruitkijkcamera.



Bediening achteruitkijkcamera

AANDACHT

- Het beeldbereik dat op het scherm is weergegeven, kan variëren afhankelijk van de toestand van de auto of het wegdek.
- Het op het scherm weergegeven beeldbereik is beperkt; daarom is er geen weergave mogelijk van een voorwerp dat zich aan beide uiteinden van de bumper of onder de bumper bevindt.
- De kleuren op het beeld van de achteruitkijkcamera kunnen verschillen van de werkelijke kleuren van de getoonde beelden.
- In de volgende gevallen kan het moeilijk zijn om het scherm te bekijken, maar gaat het niet om een fout.
 - Op donkere plaatsen ('s nachts, enz.)
 - Indien de temperatuur nabij de lens hoog of laag is
 - Als er waterdruppels op de camera vallen of als de vochtigheid hoog is (tijdens regenbuien, enz.)
 - Als er vreemde stoffen (modder, enz.) op plaatsen nabij de camera komen te zitten
 - Als de cameralens rechtstreeks blootgesteld is aan zonlicht of aan de lichtstralen van koplampen
 - Indien een punt van hoge intensiteit (zonlicht dat weerkaatst op de carrosserie van de auto) op de camera weerkaatst wordt, kan dat leiden tot een vorm van beeldwaas* die eigen is aan een camera met CCD.

<Uitzicht van het scherm>



Helder punt met hoge intensiteit

- * Beeldwaas: hiermee wordt een vorm van beeldvertraging bedoeld die veroorzaakt wordt in de verticale richting van een punt van hoge intensiteit (zonlicht dat weerkaatst op de carrosserie van de auto) dat op de camera weerkaatst wordt.

Belangrijke informatie

Indien de volgende berichten verschijnen

Controleer de status opnieuw indien de volgende berichten verschijnen en raadpleeg daarbij de oorzaak en actie.

(PND): weergave op het PND-scherm.

(LCD): weergave op het subscherm.

Bericht	Oorzaak	Actie
In de cd/mp3/wma/dvd-modus		
DISC CHECK (PND) INF3 (LCD)	DISKS VUIJL OF BESCHADIGD	De geladen disk is vuil of ondersteboven ingelegd. Controleer of hij goed ligt en schoon is.
DISC CHECK (PND) INF5 (LCD)	MECHANISCHE STORING CD-SPELER	De cd-speler werkt niet.
DISC ERROR (PND) INF6 (LCD)	ALS DE INTERNE TEMPERATUUR VAN DE CD-SPELER TE HOOG IS (OM DE LEESEENHEID TE BESCHERMEN)	<ul style="list-style-type: none"> ● De temperatuur in de cd-speler is te hoog om hem verder te gebruiken. Wacht tot deze afkoelt. ● U kunt de speler weer gebruiken zodra de melding "High temperature sensed and CD stopped" (Hoge temperatuur geconstateerd en cd gestopt) niet langer wordt weergegeven. Als u de cd dan nog niet kunt afspelen, moet u het apparaat laten repareren.
DISC ERROR (PND) INF7 (LCD)	INTERNE VOEDINGSONDERBREKING VINDT PLAATS	<ul style="list-style-type: none"> ● Schakel ACC uit en opnieuw in om het gebruik van het apparaat voort te zetten. ● Neem contact op met uw dealer als de storing aanhoudt.
NO SUPPORT (PND) ERR (LCD)	GEEN CORRECT BESTAND OP CD	Controleer het bestand.
DISC CHECK (PND) INF3 (LCD)	De cd/MP3/WMA/dvd is vuil, bekrast, vervormd of omgekeerd.	Reinig de disk indien hij vuil is. Plaats de disk correct indien hij omgekeerd geplaatst is. Gebruik geen bekraste of vervormde disk.
DISC ERROR (PND)	De cd/MP3/WMA/dvd-speler werkt niet.	Werp de disk uit.
DISC ERROR (PND) INF6 (LCD)	De temperatuur van de cd/MP3/WMA/dvd-speler loopt ongewoon hoog op.	Wacht tot de temperatuur daalt* en voer geen andere handelingen uit.
Pass code incorrect (PND) ---- (LCD)	Dit bericht wordt weergegeven als het ingevoerde wachtwoord niet juist is.	Voer het juiste wachtwoord in.

Belangrijke informatie

Bericht	Oorzaak	Actie
Parental lock enabled (PND) ERR (LCD)	Er zijn kijkbeperkingen ingesteld.	Wijzig de instelling van de kijkbeperkingen en begin opnieuw. (Raadpleeg pagina 76)
Currently this function is disabled. (PND) ---- (LCD)	Er werd met behulp van het menu een uitgeschakelde functie geselecteerd.	Volg de aanwijzingen op het scherm en begin opnieuw.
Currently this function is disabled. (PND) ---- (LCD)	Er werd een functie geselecteerd die niet kan worden gebruikt als het voertuig in beweging is.	Stop het voertuig en trek de nood-/handrem aan.
Invalid code (PND) ---- (LCD)	Er werd een niet ondersteund getal ingegeven voor de selectie van een taalcode.	Voer een geldige taalcode in.
Region code error (PND) ERR (LCD)	De regiocode (regio wordt gecontroleerd voor het afspelen) van de disk wordt niet aanvaard.	Controleer of de dvd een regiocode heeft die kan worden afgespeeld op deze apparatuur. (Raadpleeg pagina 64)
Requested chapter or title not found. (PND) ---- (LCD)	Het geselecteerde hoofdstuk/de geselecteerde titel bestaat niet.	Selecteer een hoofdstuk/titel die wel op de disk te vinden is.
In DivX-modus		
Authorization Error This player is not authorized to play this video.(PND) ERR(LCD)	U hebt geprobeerd een bestand af te spelen waarvoor u geen toestemming hebt.	Wacht tot de foutstatus opgeheven wordt.
This file exceeds the resolution allowed by the HOME THEATER profile.(PND) ERR(LCD)	U hebt geprobeerd een bestand af te spelen met een resolutie die niet ondersteund wordt.	Wacht tot de foutstatus opgeheven wordt.
Rental Expired(PND) ---- (LCD)	U hebt geprobeerd een bestand af te spelen dat reeds het maximale toegelaten aantal keren afgespeeld is.	Wacht tot de foutstatus opgeheven wordt.
Currently this function is disabled.(PND) ---- (LCD)	Dit komt door een beperking van de bediening (onafhankelijk van de disk).	Wacht even.
In USB-modus		
NO DATA	GEEN CORRECT BESTAND OP USB-GEHEUGEN	Controleer het bestand.
USB READ ERROR	PROBLEEM MET DE GEGEVENSOVERDRACHT	Controleer de verbinding met een USB-geheugen of de USB-geheugenstandaards.
Don't remove the storage device until scanning is finished. (PND) - (LCD)	Er worden momenteel USB-gegevens door het apparaat gelezen.	Wacht even.
No songs found (PND) ERR (LCD)	Het USB-apparaat bevat geen nummers.	Importeer nummers naar het USB-apparaat om ze af te spelen.

Bericht	Oorzaak	Actie
External USB device is not supported. (PND) ERR (LCD)	Communicatie- of afspelfout	Wacht tot de fout gecorrigeerd is of wijzig de modus.
In iPod-modus		
This device cannot be connected in this way - use a different cable. (PND) ERR (LCD)	De iPod is aangesloten op de USB-poort.	Wacht tot de fout gecorrigeerd is of wijzig de modus.
READING (PND) - (LCD)	Er worden momenteel iPod-gegevens door het apparaat gedetecteerd.	Wacht even.
No songs found (PND) ERR (LCD)	De iPod-apparaat bevat geen nummers.	Importeer nummers naar de iPod om ze af te spelen.
No videos found (PND) ERR (LCD)	De iPod bevat geen video's.	Importeer een videobestand om af te spelen met behulp van de iPod.
No songs or videos found (PND) ERR (LCD)	De iPod bevat geen nummers of video's.	Importeer een nummer of videobestand om af te spelen met behulp van de iPod.
Unable connect to iPod (PND) ERR (LCD)	Er gebeurde een communicatiefout, afspelfout of bedieningsfout, of de iPod-software is niet compatibel.	Sluit een iPod aan die wel kan worden afgespeeld.

* Wacht even indien dit gebeurt. Als de temperatuur in het apparaat terug normaal wordt, verdwijnt het bericht en begint het afspelen. Contacteer het bedrijf waar u het apparaat kocht, indien het bericht na een lange wachttijd niet verdwijnt.

Belangrijke informatie

Als u denkt dat er een defect is

Een klein verschil in werking kan soms verkeerdlijkelijk voor een defect aanzien worden. Gelieve daarom eerst de items in de volgende tabel te controleren.

Gelieve contact op te nemen met uw dealer indien het toestel niet werkt, zelfs na het nemen van de geschikte stappen om het probleem te verhelpen.

LET OP

Als een probleem zich voordoet, bijv. wanneer het apparaat niet reageert op een druk op de toetsen of het display niet goed werkt, druk dan met een paperclip of iets dergelijks op de [Reset]-toets.

Als de [Reset]-toets wordt ingedrukt, wordt het hele geheugen gewist. De instellingen worden teruggezet naar de oorspronkelijke fabrieksinstellingen.

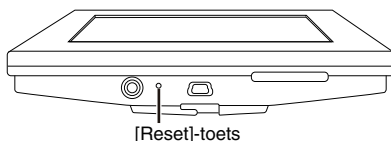

Verschijnsel	Mogelijke oorzaak	Actie
Het display blijft korte tijd donker als het apparaat bij lage temperatuur wordt ingeschakeld.	Dit is kenmerkend voor lcd-schermen.	Dit is geen storing. Wacht even.
De weergave is na het inschakelen korte tijd vervormd.	Dit is kenmerkend voor lcd-achtergrondverlichting.	Dit is geen storing. Het beeld wordt na korte tijd stabiel.
Geen geluidweergave.	De volumeknop is niet goed ingesteld of MUTE is geactiveerd.	Controleer het volume door aan de [VOL]-draaiknop te draaien. Of schakel de MUTE-functie uit.
	De muziek wordt onderdrukt als het PND (navigatiescherm) op het apparaat is aangesloten en <ul style="list-style-type: none"> ● de gesproken aanwijzingen zijn ingeschakeld. ● in de handsfree-modus wordt gesproken* 	Dit is geen storing. U hoort weer muziek zodra de gesproken aanwijzingen zijn voltooid of de handsfree-modus is uitgeschakeld.
Het geluid komt maar van één kant (links of rechts, voor of achter).	De draad van een luidspreker zit los.	Controleer de aansluitingen van de luidsprekerbedrading.
	Het volume is slecht afgesteld.	Controleer de balans- en faderinstellingen.
De geluidskwaliteit verandert niet, ook niet na het maken van aanpassingen.	De radiozender of disk heeft niet de ingestelde audiokwaliteit.	Controleer dit door een andere zender of disk te kiezen.
Een cd/dvd kan niet worden geladen.	De voeding is niet ingeschakeld.	Draai de contactsleutel in de stand [ACC] of [ON].
	Er zit al een disk in het apparaat en u probeert een tweede te plaatsen.	Werp de geladen cd/dvd uit en plaats de gewenste cd/dvd.

Verschijnsel	Mogelijke oorzaak	Actie
Een cd/dvd kan niet worden afgespeeld.	Er is condenswater in het apparaat.	Gebruik het apparaat gedurende een korte tijd niet en probeer het dan opnieuw te gebruiken.(Raadpleeg pagina 15)
	De cd/dvd heeft een grote kras of is misvormd.	Plaats een andere cd/dvd.
	De cd/dvd is erg vuil.	Reinig de cd/dvd.(Raadpleeg pagina 15)
	De cd/dvd ligt ondersteboven.	Plaats de cd/dvd met de juiste kant omhoog.
	Er is een niet-ondersteund type cd/dvd geplaatst.	Plaats een cd/dvd die door de speler wordt ondersteund.(Raadpleeg pagina 15)
Er wordt audio uitgevoerd, maar geen video.	Het scherm werd uitgeschakeld met de UIT-toets van het scherm.	Druk op de [SCREEN AV/NAV]-toets.(Raadpleeg pagina 20)
Er wordt audio uitgevoerd, maar geen video van een dvd. (Terwijl de auto gestopt is.)	De nood-/handrem is niet aangetrokken.	Trek de nood-/handrem aan.
Er wordt geen video en geen audio uitgevoerd.	De contactschakelaar van de wagen is niet ingeschakeld.	Draai de contactsleutel in de stand [ACC] of [ON].
	De verbindingkabels zijn niet volledig aangesloten.	Controleer de verbindingen van alle verbindingkabels.
Er zit een lichtpuntje op het display.	Ten minste 99,99 % van de pixels van het LCD-scherm werken, maar het is mogelijk dat 0,01 % van de pixels niet oplicht of opgelicht blijft.	Dit is geen defect, dus gebruik het apparaat zoals het is.

* Afhankelijk van uw mobiele telefoon, kan het voorkomen dat de onderdrukingsfunctie niet goed werkt. Druk als dat het geval is op de [MUTE]-toets op het apparaat. Raadpleeg de website van ECLIPSE (<http://www.eclipse-web.com>) voor meer informatie over compatibele modellen van telefoons.

Specificaties

<ALGEMEEN>

Voeding	13,2 V DC (11 tot 16 V)
Stroomverbruik	3 A
Afmetingen (totaal) (B × H × D)	7" × 4" × 6-1/2" (180 × 100 × 165 mm)
Gewicht (totaal)	2,5 kg
Afmetingen (alleen PND) (B × H × D)	5" × 3" × 1" (130 × 82,5 × 24,5 mm)
Gewicht (alleen PND)	0,2 kg
Werkings temperatuur (totaal)	-4-20°C tot +65°C
Werkings temperatuur (alleen PND)	14-10°C tot +55°C
Gegarandeerde bewaartemperatuur voor PND*	-4-20°C tot +60°C
Bewaartemperatuur (alleen audio)	-20-40°C tot +85°C
Nom. belastingsimpedantie	4Ω

* Laat dit apparaat niet gedurende lange tijd in een auto indien de mogelijkheid bestaat dat de gegarandeerde opslagtemperatuur voor de PND overschreden wordt. Als dat gebeurt, kan dat tot een defect leiden.

<SCHERM>

SCHERM	4.3" WQVGA
Resolutie	480 × 272 pixels

<FM-TUNER>

Frequentiebereik	FM: 87,5 tot 108,0 MHz (stappen van 50 kHz) RDS: 87,5 tot 108,0 MHz (stappen van 100 kHz)
Effectieve gevoeligheid	15 dBf
50 dB Stille gevoeligheid	24 dBf
Stereoscheiding	40 dB (1 kHz)

<AM-TUNER>

Frequentiebereik	LW: 153 tot 279 kHz (stappen van 3 kHz) MW: 522 tot 1.611 kHz (stappen van 9 kHz)
Bruikbare gevoeligheid	27 dB (1 kHz)

<CD/DVD-GEDEELTE>

Frequentierespons	20Hz tot 20.000Hz ±3dB
Wow & flutter	Onder meetbare grens
Kanaalscheiding	65 dB
S/N-ratio (A-gewogen)	Cd: 75 dB Dvd: 70 dB
Dynamisch bereik	95 dB
Totale harmonische vervorming	0,008%

<USB-GEHEUGENGEDEELTE>

USB-interface	1.1
Frequentierespons	20Hz tot 20.000Hz ± 3 dB
S/N-ratio (A-gewogen)	75 dB

<EQUALIZERGEDEELTE>

Bass/Mid/Treble-regeling	± 11 dB bij 80 Hz, ± 11 dB bij 700 Hz, ± 11 dB bij 10 kHz
--------------------------	---

<AUDIOVERSTERKER>

Uitgangsvermogen	15 W \times 4 Max. 50 W \times 4 MOS-FET
Uitvoerniveau/Impedantie	3 V/1 k Ω impedantie line-out
Loudness	+9 dB bij 100 Hz, +6 dB bij 10 kHz

Het is mogelijk dat de informatie in deze handleiding niet volledig van toepassing is op deze ontvanger door veranderingen in de productspecificaties, het uitzicht, enz.

Contact opnemen met ECLIPSE

FUJITSU TEN LIMITED

Contact: FUJITSU TEN (EUROPE) GmbH

Mündelheimer Weg 39, 40472 Düsseldorf F.R.Germany