



In-Car Audio Visual Navigation

MODELL **AVN4429**

INSTALLATIONSANLEITUNG

Vor der Installation müssen Sie diese Installationsanleitung sorgfältig durchlesen. Bei Anwendung von nicht in der Installationsanleitung beschriebenen Installationsmethoden oder bei Verwendung von anderen Teilen besteht Verletzungsgefahr.

Dieses System muss fachgerecht installiert werden. ECLIPSE empfiehlt das System von Ihrem Händler installieren zu lassen. Bewahren Sie diese Anleitung nach abgeschlossener Installation zum späteren Nachschlagen auf. Der Kunde sollte diese Anleitung aufbewahren.

Inhalt

Vor der Installation

Verpackungsinhalt	2
Zur Sicherheit bei der Verwendung des AVN4429	3

Anschlüsse

Bezeichnung und Funktion der Klemmen	5
Anschließen des Tachosignal-, des Handbremsignal- und des Rückwärtssignalkabels	8
Systemanschlussbeispiel	10







Installation

Installation der GPS-Antenne	11
Einbau der Hauptgerätes	13
Betriebskontrolle nach der Installation	15

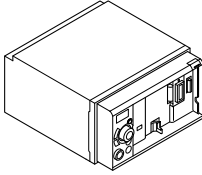
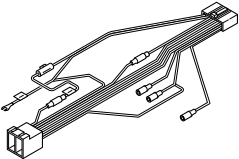
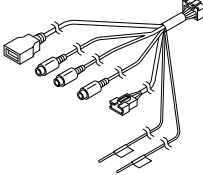
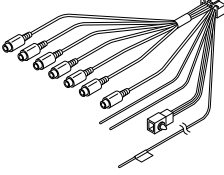

Verpackungsinhalt

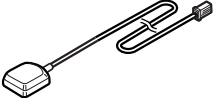
Kontrollieren Sie, ob die folgenden Teile vollständig vorhanden sind.

Inhalt der Verpackung

- | | | | |
|--|--|---|---|
| 
① Hauptgerät
x 1 | 
② Anschlusskabel
(Stromversorgungs- und
Lautsprecherstecker)
(16P) x 1 | 
③ Anschlusskabel
(Tachosignal, Parken,
USB, iPod usw.)
(14P) x 1 | 
④ Anschlusskabel
(Rückwärtsfahren,
Rückfahrkamera usw.)
(16P) x 1 |
| 
⑤ Sechskantschrauben
(Rot: M5x8) x 4 | 
⑥ Flachkopfschrauben
(Rot: M5x8) x 8 | 
⑦ Kabelverbinder
x 1 | 
⑧ GPS-Antenne
x 1 |
| 
⑨ Grundplatte der
GPS-Antenne
x 1 | 
⑩ Kabelbinde
x 4 | | |

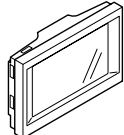
PND-Komponenten

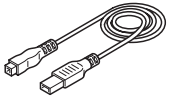
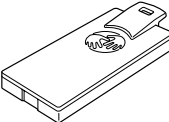
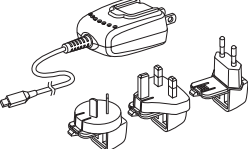
- | | | | |
|--|--|---|---|
| 
⑪ PND
x 1 | 
⑫ CD (einschließlich TomTom
HOME und vollständige
Bedienungsanleitung)
x 1 | 
⑬ Tasche
x 1 | 
⑭ USB-Kabel
x 1 |
| 
⑮ PND-Steckerabdeckung
x 1 | 
⑯ Ladegerät
x 1 | | |

* Sonstiges Zubehör (Einbauanleitung, Bedienungsanleitung, andere Dokumentationen)

Hinweis

Bei der Installation des Hauptgerätes können bei gewissen Fahrzeugtypen zusätzliche Teile, wie ein Stromversorgungsadapterkabel, ein Radioantennenadapterkabel oder eine Einbauhalterung notwendig sein, die separat beschafft werden müssen.

Zur Sicherheit bei der Verwendung des AVN4429

Warnungen und Vorsichtshinweise befinden sich in dieser Anleitung und auch auf dem Gerät AVN4429, um zur Vermeidung von Verletzungen und Gerätebeschädigungen auf eine sichere und korrekte Gerätehandhabung hinzuweisen. Nehmen Sie sich vor dem Durchlesen der Anleitung etwas Zeit, sich mit den wichtigen Informationen in diesem Abschnitt vertraut zu machen.



Warnung

Mit diesem Zeichen wird auf eine Situation hingewiesen, in welcher bei falscher Handhabung eine hohe Verletzungsgefahr mit sogar lebensgefährlichen Folgen besteht.



Vorsicht

Mit diesem Zeichen wird auf eine Situation hingewiesen, in welcher bei falscher Handhabung eine Verletzungsgefahr besteht oder Sachschaden verursacht werden kann.



Hinweis

Hier sind Hinweise zur Vermeidung von Problemen und einer Gerätebeschädigung aufgeführt. Außerdem finden Sie auch andere nützliche Informationen.



Warnung

- Installieren Sie das Gerät nicht an einem Ort, an welchem die Sicht des Fahrers beeinträchtigt wird oder an welchem es eine Gefahr für die Mitfahrer darstellt. Sonst können ein Unfall oder Verletzungen verursacht werden.
- Zur Vermeidung von Fahrzeugschäden müssen Sie vor dem Bohren von Installationslöchern sicherstellen, dass sich an diesen Stellen keine Schläuche, elektrischen Kabel oder der Kraftstofftank befinden. Durch das Gerät darf keine Behinderung oder Berührung der Schläuche und Kabel verursacht werden. Sonst besteht eine Brandgefahr.
- Für die Installation dürfen niemals Muttern oder Schrauben verwendet werden, mit denen Teile des Kraftstofftanks, der Lenkung oder der Bremsanlage befestigt werden. Dadurch könnten Störungen beim Lenken oder Bremsen oder ein Brand verursacht werden.
- Zur Vermeidung eines Kurzschlusses muss vor der Installation des Gerätes die negative Batterieklemme abgeklemmt werden. Sonst besteht die Gefahr eines elektrischen Schlags oder von Verletzungen.
- Für den Masseanschluss dürfen keine existierenden Muttern und Schrauben verwendet, mit denen Teile der Lenkung oder der Bremsanlage befestigt sind. Es könnte sonst ein Unfall verursacht werden.
- Binden Sie Kabel und Kabelbäume mit Isolierband oder Kabelbinden zusammen, damit sie keine sich bewegenden Teile berühren können. Falls die Bedienung des Lenkrads, des Schalthebels oder des Bremspedals behindert wird, kann ein Unfall verursacht werden.
- Verwenden Sie niemals die Stromversorgung eines anderen elektrischen Gerätes durch Spleißen des Stromversorgungskabels. Durch Überschreiten der Belastbarkeit kann ein Brand oder ein elektrischer Schlag ausgelöst werden.
- Das Gerät darf nicht auseinandergebaut oder abgeändert werden. Dadurch kann ein Unfall, ein Brand oder ein elektrischer Schlag verursacht werden.
- Bei der Installation in einem Fahrzeug, das mit einem Beifahrerairbag ausgerüstet ist, darf das Gerät nicht an der Airbagabdeckung oder an anderen Stellen installiert werden, an denen die Ausdehnung des Airbags behindert werden kann. Im Falle eines Unfalls besteht sonst keine Gewähr, dass der Airbag richtig ausgelöst wird und es besteht die Gefahr von lebensgefährlichen Verletzungen.
- Beim Bohren von Löchern muss ein Augenschutz getragen werden. Sonst besteht die Gefahr von Augenverletzungen.
- Blanke Kabel müssen mit Isolierband isoliert werden. Sonst kann ein Kurzschluss, ein Brand oder ein elektrischer Schlag verursacht werden.
- Das System darf nicht für andere Verwendungszwecke abgeändert werden. Verwenden Sie nur die hier beschriebene Installationsart. ECLIPSE haftet nicht für Schäden einschließlich aber beschränkt auf schwere Verletzungen, Tod oder Sachschäden, die durch eine Installation verursacht wurde, die eine unvorhergesehener Betrieb zulassen.
- Dieses Gerät ist nur für den Betrieb mit 12 V Gleichstrom mit negativer Masse. Verwenden Sie das Gerät niemals in Fahrzeugen mit einer 24 V-Stromversorgung, wie in Lastkraftwagen oder Dieselfahrzeugen mit besonderer Ausrüstung für kalte Gebiete.
- Stülpen Sie keinen Plastikbeutel über den Kopf einer Person. Es kann ein schwerer Unfall mit tödlichem Ausgang durch Ersticken verursacht werden.
- Das Gerät darf nicht auseinandergebaut oder modifiziert werden. Dadurch könnte ein Unfall, ein Brand oder ein elektrischer Schlag verursacht werden.
- Eine durchgebrannte Sicherung darf nur durch eine Sicherung der richtigen Belastbarkeit (Amperezahl) ausgetauscht werden. Durch eine Verwendung einer Sicherung mit einer höheren Amperezahl kann ein Brand verursacht werden.
- Bei einer Störung, wie zum Beispiel wenn keine Audiowiedergabe möglich ist, darf das Gerät nicht in Betrieb genommen werden. Dadurch kann ein Unfall, ein Brand oder ein elektrischer Schlag verursacht werden.
- In einer abnormalen Situation, wie zum Beispiel wenn Fremdkörper eingedrungen sind oder Flüssigkeit auf dem Gerät verschüttet wurde, oder Rauch oder ein abnormaler Geruch auftritt, muss das Gerät sofort ausgeschaltet werden. Wenden Sie sich in diesem Fall an Ihren Händler. Bei fortgesetztem Betrieb kann ein Unfall, ein Brand oder ein elektrischer Schlag verursacht werden.



Vorsicht

- Es wird empfohlen das Gerät von einem Fachmann installieren zu lassen. Wenden Sie sich dazu an den Händler, bei dem Sie das Gerät gekauft haben.
- Für die Installation des Gerätes müssen die mitgelieferten Teile verwendet werden. Bei Verwendung von anderen Teilen kann das Gerät beschädigt werden oder nicht richtig an der Installationsposition gesichert werden.
- Vermeiden Sie einen Installationsort, an dem das Gerät nass werden kann, wie in der Nähe des Fensters oder an einem feuchten oder staubigen Ort. Durch Flüssigkeit, Feuchtigkeit und Staub im Gerät kann ein Kurzschluss verursacht werden, der zu Rauchbildung oder einem Brandausbruch führen kann.
- Bei einem fehlerhaften Anschluss des Gerätes kann ein Kurzschluss, ein Brand oder ein Unfall verursacht werden.
- Beim Verlegen dürfen die Kabel nicht mit scharfen Metallteilen, wie Halterungen oder Schraubenspitzen in Berührung kommen. Sonst kann ein Kurzschluss, ein elektrischer Schlag, ein Brand oder ein Unfall verursacht werden.
- Verwenden Sie für eine Audiowiedergabe einen mäßigen Lautstärkepegel, so dass auch die Umgebungsgeräusche wahrnehmbar sind. Das Fahren ohne Umgebungsgeräusche wahrnehmen zu können, kann zu Unfällen führen.
- Das Gerät darf nur im eingebauten Zustand in Betrieb genommen werden, weil sonst ein elektrischer Schlag oder Verletzungen verursacht werden können.
- Geben Sie einen verzerrten Ton nicht über längere Zeit wieder, weil sich die Lautsprecher überhitzen können und ein Brand verursacht werden kann.
- Nach abgeschlossener Installation und Verlegung der Kabel müssen die Bremsen und die elektrischen Ausrüstungen, wie die Leuchten, die Hupe, die Warnblink- und die Blinkleuchten wieder an den originalen Positionen angebracht und deren Funktion kontrolliert werden. Falls bei Inbetriebnahmen des Fahrzeugs eine dieser Ausrüstungen nicht richtig funktioniert, besteht eine Gefahr eines Brandausbruchs oder eines elektrischen Schlags und außerdem kann ein Unfall verursacht werden.
- Verwenden Sie für dieses Gerät den mitgelieferten Kabelbaum. Andere Hersteller können ähnliche Stecker verwenden, die jedoch wegen einer anderen Klemmenbelegung nicht für ECLIPSE-Geräte geeignet sind und das Gerät beschädigen können. Kontrollieren Sie vor dem Einschalten, ob das Gerät richtig am Fahrzeugchassis an Masse geschlossen ist. Falls kein Masseanschluss zur Verfügung steht, muss das Gerät mit einem Erdungsband mit dem Fahrzeugchassis verbunden werden, um einen richtigen Masseanschluss zu gewährleisten.
- Verwenden Sie keine Lautsprecher mit einer Impedanz von 1 bis 3 Ohm. Das Gerät ist für die Verwendung von Lautsprechern mit einer Belastbarkeit von über 50 W und einer Impedanz zwischen 4 bis 8 Ohm ausgelegt.

Bezeichnung und Funktion der Klemmen

! Warnung

- Die Isolation des Stromversorgungskabels darf nicht aufgeschnitten werden und das Kabel darf nicht für die Versorgung von anderen Geräten verwendet werden. Beim Überschreiten der Belastbarkeit des Stromversorgungskabels kann ein Brand oder ein elektrischer Schlag verursacht werden.
- Die Kabel müssen mit einem Band oder auf andere Weise gesichert werden, so dass sie während der Fahrt keine Behinderung darstellen. Falls sie sich mit Teilen, wie dem Lenkrad, dem Schalthebel oder dem Bremspedal verwickeln, kann ein Unfall verursacht werden.
- Falls ein Kabel für eine Änderung des Anschlusses gelöst wird, muss der Anschluss mit Isolierband umwickelt werden. Falls der Anschluss nicht isoliert wird, besteht eine Brand- oder eine Unfallgefahr.

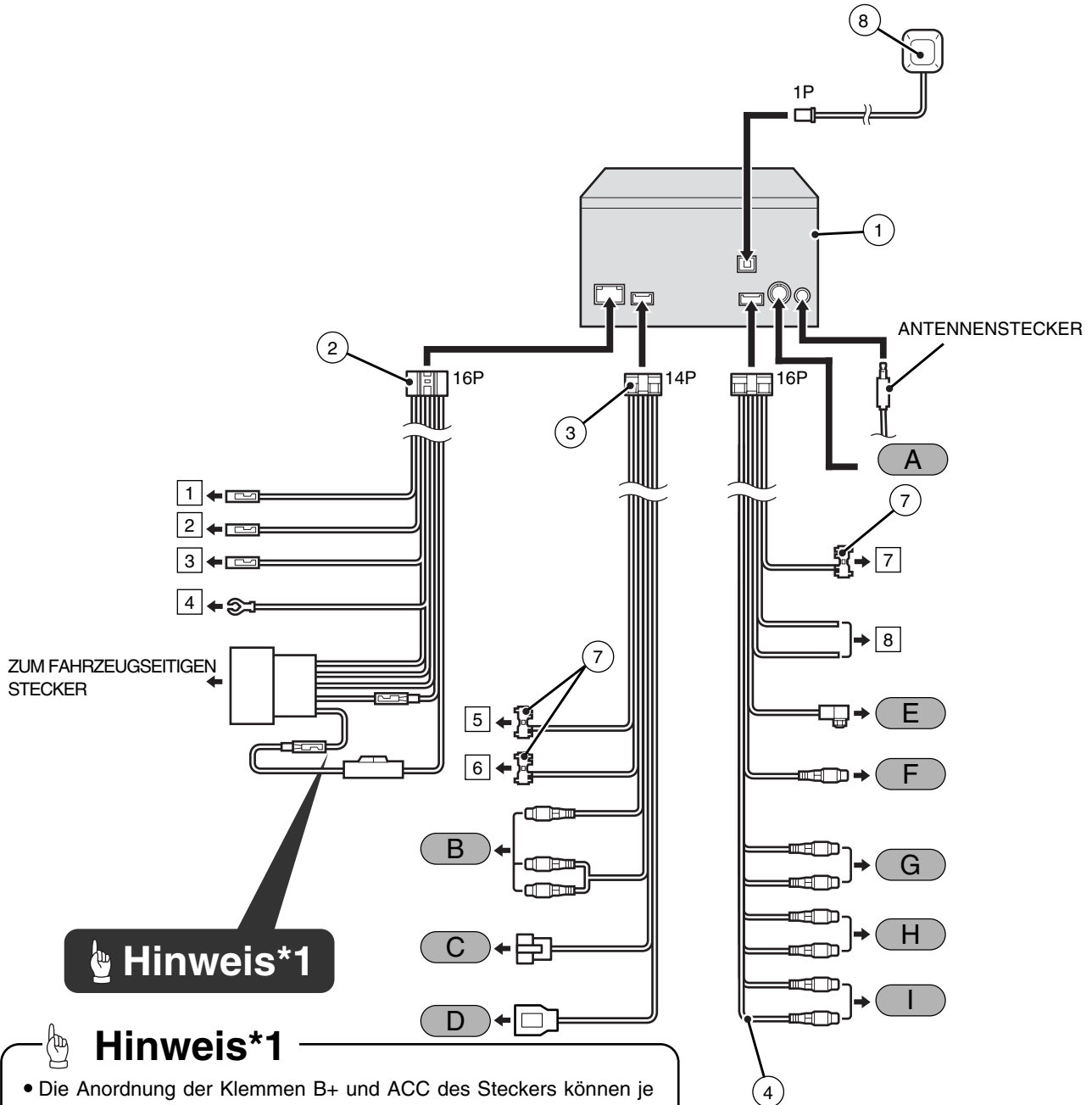

Hinweis*1

- Die Anordnung der Klemmen B+ und ACC des Steckers können je nach Fahrzeug verschieden sein. In diesem Fall müssen die Steckerklemmen getauscht bzw. vertauscht werden. Wenden Sie sich für Einzelheiten zu den Steckerklemmen an Ihren Händler.

- Für Einzelheiten über die Kabelfarben und die Anschlusspunkte für die Anschlusskabel ②, ③ und ④ wird auf die Seite 6 verwiesen.
- Für Einzelheiten zu den Anschlusspunkten A bis I für die Geräteklemmen wird auf die Seite 6 verwiesen.

◆ Kabelfarben und Anschlusspunkte für die Anschlusskabel ②, ③ und ④

1 Antennenstromversorgung (Blau)

Spannung zur Verwendung an automatischen Antennen

2 Steuerungsstromversorgung (Blau/Weiß)

Anschluss an der Steuerbuchse eines externen Verstärkers usw.

3 Nicht verwenden (Rosa)

Mit Isolierband umwickeln oder das Kabel auf eine andere geeignete Weise isolieren.

4 Masse (Schwarz)

An einem guten Fahrzeugmassepunkt anschließen.

5 Fahrzeuggeschwindigkeitsimpulskabel (Purpurn/Weiß)

Anschluss an der Fahrzeuggeschwindigkeitsimpulsklemme.

6 Handbremssignalkabel (Rot/Weiß)

Anschluss an der Handbremssignalklemme.

7 Rückwärtssignalkabel (Grün)

Anschluss am Rückwärtssignalausgang des Fahrzeugs an dieser Klemme.

8 Originale Lenkradfernbedienungsbuchse

An der Lenkradfernbedienung des Fahrzeugs anschließen.

※ Kompatible Modelle für die Installation: Fahrzeuge, die mit einer spannungsabtastenden Lenkradfernbedienung ausgerüstet sind.

Wenden Sie sich für weitere Einzelheiten an Ihren Händler.

B

AV-Eingangsbuchsen

Anschluss am Ausgangskabel eines externen Videogerätes, wie einem Videorecorder.

Gelb: Videosignal Weiß: Audiosignal (links) Rot: Audiosignal (rechts)

※ Bei angeschlossenem iPod-Kabel lässt sich das VCR-Kabel nicht anschließen.

C

iPod-Anschlussbuchse

Anschluss eines iPod-Anschlusskabels (separat erhältlich)

D

USB-Anschlussbuchse

Für den Anschluss eines USB-Gerätes, wie eines Flashspeichers oder eines digitalen Audiospielers.

※ Ein Wiedergabe ist nicht möglich, selbst wenn der iPod am USB-Stecker abgeschlossen ist.

E

Eingangsbuchse für externe Rückfahrkamera (4-polig)

Verwendung für ECLIPSE-Rückfahrkamera (separat erhältlich)

F

Videorecorderausgangsbuchsen

Anschluss an einem Monitor mit Videoeingang

G

Vordere Line-out-Buchse

Schließen Sie den RCA-Stecker eines externen Verstärkers an.

H

Hintere Line-out-Buchse

Schließen Sie den RCA-Stecker eines externen Verstärkers an.

I

Line-out-Buchse (Ohne Überblendung)

Diese Buchse ist für den Ausgang ohne Überblendung. Sie kann als eine Subwooferbuchse verwendet werden, falls ein separater Verstärker mit Tiefpassfilter angeschlossen ist.

◆ Hauptgeräteanschlüsse

A

E-LAN-Buchse (13-polig)

Für den Anschluss von tragbaren Audiogeräten an der E-LAN-Buchse ein AUX-Kabel (separat erhältlich) verwenden.

 **Hinweis**

- iPod® ist ein eingetragenes Warenzeichen von Apple Inc. in den USA und in anderen Ländern.
- "Für iPod hergestellt" bedeutet, dass ein elektronisches Zubehör speziell für den Anschluss eines iPods konzipiert ist und dass vom Entwickler bescheinigt wird, dass der Leistungsstandard von Apple erfüllt wird.
- Apple ist nicht für den Betrieb des Gerätes oder die Einhaltung von Sicherheits- und anderen Bestimmungen zuständig.

– Für die Installation in einem Fahrzeug ohne ACC-Position. –

 **Hinweis**

- Für die Installation in einem Fahrzeug ohne ACC-Position muss der Kunde bei der Fahrzeugübergabe wie folgt ausgeklärt werden.
“**Beim Aussteigen müssen Sie die SRC-Taste des Hauptgeräts zum Ausschalten für mindestens 5 Sekunden gedrückt halten.**” Wenn das Gerät nicht ausgeschaltet wird, kann sich die Fahrzeugbatterie entladen.

– Fahrzeuganschlüsse –

 **Hinweis**

- Für die Verwendung der Stromversorgung muss ein entsprechendes Adapterkabel für das Fahrzeug gekauft werden. (Wenden Sie sich für Einzelheiten an Ihren Händler.)
- Isolieren Sie die Anschlusskabel mit Isolierband.

Anschließen der Tachosignalkabel

Hinweise für die Installation

! Warnung

- Kontrollieren Sie vor dem Anschließen das Tachosignal, das Handbremsignal und das Rückwärtsfahrtsignal sorgfältig. Bei fehlerhaftem Anschluss können Unfälle oder Betriebsprobleme auftreten.
- Die Abschirmung am Geschwindigkeitsimpulssignalkabel hat eine besondere Funktion, deshalb darf das Kabel nicht abgeschnitten oder entfernt werden, weil sonst Betriebsprobleme auftreten.
- Binden Sie die Kabel mit Isolierband zusammen, so dass sie beim Fahren keine Behinderung verursachen. Falls sich die Kabel mit Teilen wie dem Lenkrad, dem Schalthebel oder dem Bremspedal verwickeln, kann ein Unfall verursacht werden.

👉 Hinweis

Das Tachosignalkabel kann sich je nach Fahrzeugmodell und -ausführung an verschiedener Stelle befinden. Wenden Sie sich für Einzelheiten an einen Autohändler oder an Ihren nächsten ECLIPSE-Händler.

– Anschlusspunkt für Tachosignal (Beispiel) –

👉 Hinweis

Das Tachosignalkabel sollte immer angeschlossen werden, weil sich sonst die Positioniergenauigkeit stark reduziert.

- 1 Verwenden Sie für den Anschluss des Tachosignalkabels (purpurn/weiß) vom Hauptgerät am Tachosignalkabel des Fahrzeugs einen Kabelverbinder.
- 2 Führen Sie das Tachosignalkabel zum Hauptgerät.

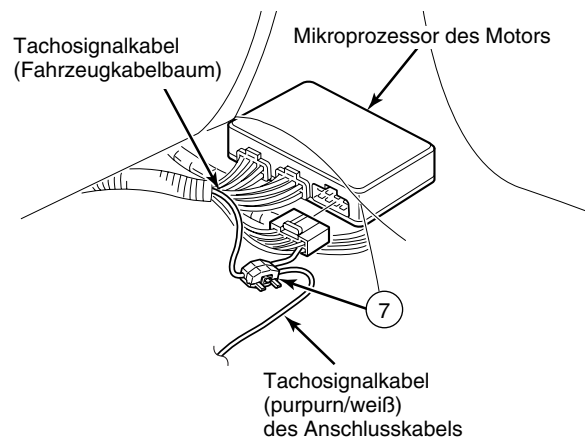

– Anschlusspunkt für Handbremsignal (Beispiel) –

- 1 Verwenden Sie für den Anschluss des Handbremsignalkabels (rot/weiß) vom Hauptgerät am Handbremsignalkabel des Fahrzeugs einen Kabelverbinder.
- 2 Führen Sie das Tachosignalkabel zum Hauptgerät.

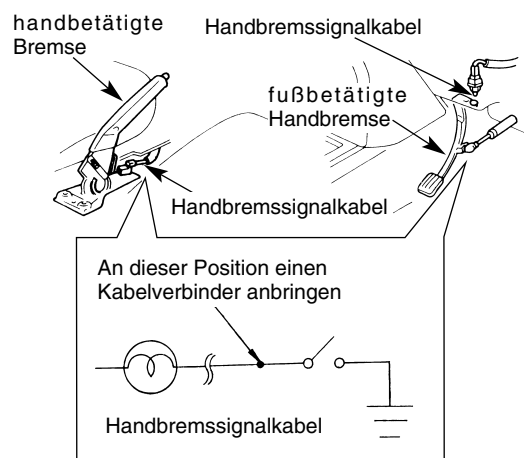

- Anschlusspunkt für Rückwärtsfahrsignalkabel (Beispiel) -

Hinweis

- Das Rückwärtsfahrsignalkabel muss angeschlossen werden. Falls das Kabel nicht angeschlossen ist, so ist beim Rückwärtsfahren die Fahrzeugposition falsch.
- Kontrollieren Sie mit einem Spannungsprüfgerät, ob die Sensorspannung beim Rückwärtsfahren 6 V oder mehr beträgt.

- 1 Verwenden Sie für den Anschluss des Rückwärtsfahrsignalkabels (grün) vom Hauptgerät am Rückwärtsfahrsignalkabel des Fahrzeugs einen Kabelverbinder.
- 2 Führen Sie das Rückwärtsfahrsignalkabel zum Hauptgerät.

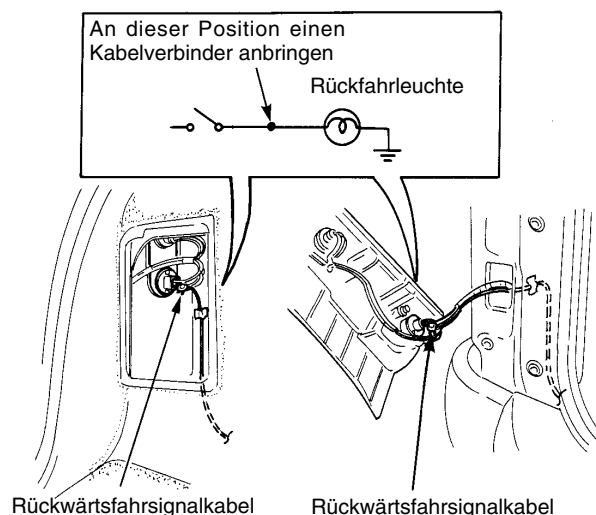

- Verwendung des Kabelverbinders -

- 1 Setzen Sie das Tachosignalkabel (purpurn/weiß) Handbremssignalkabel (rot/weiß) bzw. das Rückwärtsfahrsignalkabel (grün) vom Hauptgerät und das Kabel vom Fahrzeug in den Spleißstecker ein.
- 2 Schließen die die Abdeckung des Spleißsteckers und drücken Sie den Stecker fest zusammen, bis die Abdeckung einrastet.

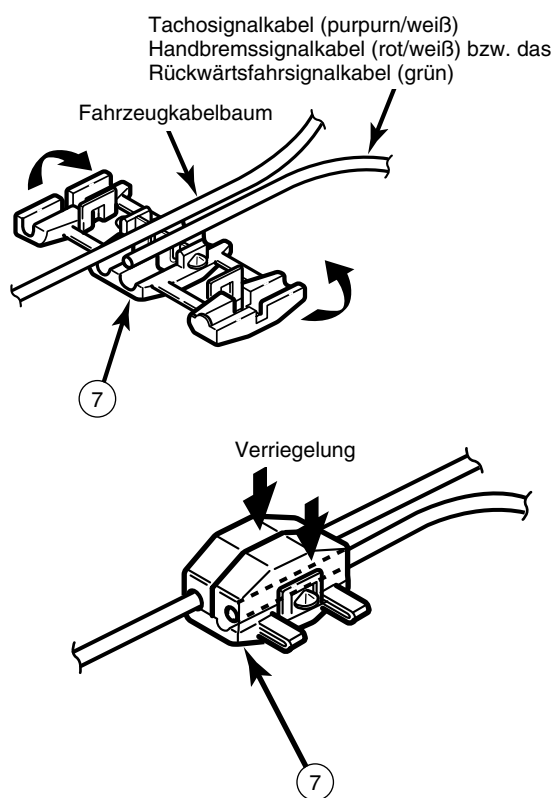

Systemanschlussbeispiel

⚠️ Warnung

- Die Isolation des Stromversorgungskabels darf nicht aufgeschnitten werden und das Kabel darf nicht für die Versorgung von anderen Geräten verwendet werden. Beim Überschreiten der Belastbarkeit des Stromversorgungskabels kann ein Brand oder ein elektrischer Schlag verursacht werden.
- Die Kabel müssen mit einem Band oder auf andere Weise gesichert werden, so dass sie während der Fahrt keine Behinderung darstellen. Falls sie sich mit Teilen, wie dem Lenkrad, dem Schalthebel oder das Bremspedal verwickeln, kann ein Unfall verursacht werden.
- Falls ein Kabel für eine Änderung des Anschlusses gelöst wird, muss der Anschluss mit Isolierband umwickelt werden. Falls der Anschluss nicht isoliert wird, besteht eine Brand- oder eine Unfallgefahr.

👉 Hinweis

- Installieren Sie zuerst alle Peripheriegeräte, bevor Sie sie am Hauptgerät anschließen.
- Entfernen Sie keine Schutzkappen (RCA usw.) von nicht verwendeten Klemmen.
- Isolieren Sie die Anschlusskabel mit Isolierband.
- Halten Sie den Stecker fest. Beim starken Ziehen können die Kabel und die Kabelbäume beschädigt werden.

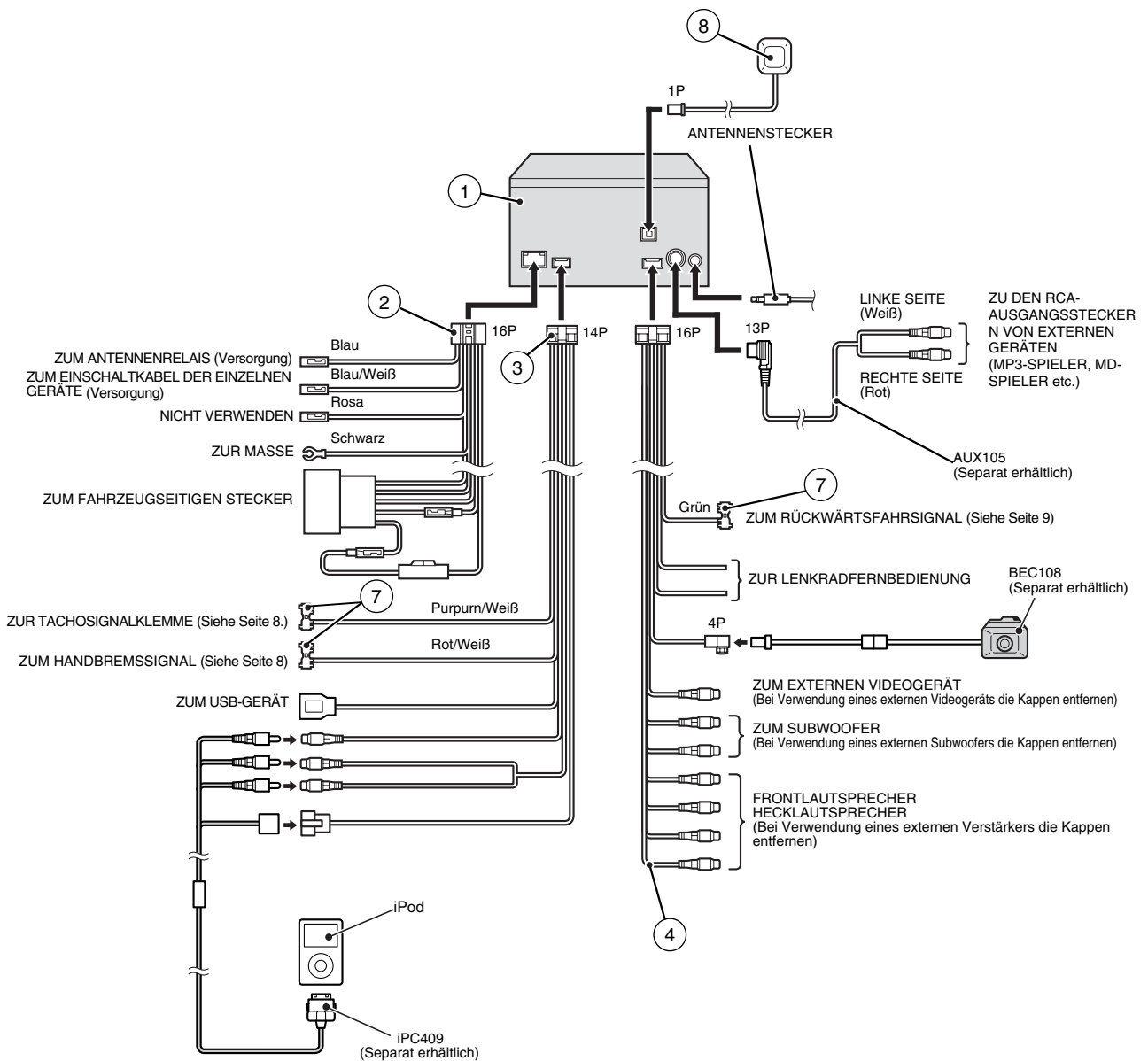

Hinweise für die Installation



Warnung

- Die Kabel müssen mit Isolierband oder auf andere geeignete Weise zusammengebunden werden, so dass sie beim Fahren keine Behinderung darstellen. Falls sich die Kabel mit Teilen wie dem Lenkrad, dem Schalthebel oder dem Bremspedal verwickeln, kann ein Unfall verursacht werden.
- Die GPS-Antenne darf nicht an einer Stelle installiert werden, an welcher die Sicht des Fahrers behindert wird oder an welcher sie beim Fahren stört, weil sonst ein Unfall verursacht werden kann.



Hinweis

- Falls die Scheiben aus speziellem Glas, wie hitzereflektierendem oder kugelsicherem Glas bestehen, muss die GPS-Antenne an der Außenseite des Fahrzeugs installiert werden. Bei der Installation im Fahrzeuginnenraum vermindert sich die Empfangsempfindlichkeit stark, was zu einer Beeinträchtigung der Positionierungsgenauigkeit führt.
- Bei der Installation der GPS-Antenne im Fahrzeug muss sie auf der Grundplatte angebracht werden.
- Bei der Installation der GPS-Antenne im Fahrzeug wird die Genauigkeit für den Empfang der GPS-Signale durch die Anordnung und die Neigung der Windschutzscheibe bestimmt. In diesem Fall sollten Sie die Antenne an der Fahrzeugaußenseite installieren.
- Das für die Front- und Heckscheibe verwendete Material kann die GPS-Empfangsempfindlichkeit stark vermindern. In diesem Fall sollte die GPS-Antenne an der Fahrzeugaußenseite installiert werden.
- Falls die Installationsfläche nicht aus Kunststoff ist, wie Leder, Holz oder Tuch, kann die Fläche beschädigt werden. Bringen Sie die Grundplatte nicht an solchen Flächen an.
- Wischen Sie die Installationsfläche vor der Installation der Antenne sauber ab, so dass kein Schmutz, Feuchtigkeit oder Fett anhaftet.
- Beschichten Sie die GPS-Antenne nicht, weil die Empfangsempfindlichkeit der Antenne beeinträchtigt werden kann.
- Verlegen Sie das GPS-Antennenkabel möglichst weit von TV- und Radiokabeln entfernt, weil sonst die Video- und Audiosignale gestört werden.
- Installieren Sie die Antenne nicht an Stellen, wie die Dachsäulen oder das Dach, die vom Himmel abgeschirmt sind.
- Bei der Installation der GPS-Antenne im Fahrzeug wird die Genauigkeit für den Empfang der GPS-Signale durch die Anordnung und die Neigung der Windschutzscheibe bestimmt. In diesem Fall sollten Sie die Antenne an der Fahrzeugaußenseite installieren.
- Bei der Installation der GPS-Antenne an der Fahrzeugaußenseite muss die Hauptantenne zur Vorbeugung eines Diebstahl oder Vandalismus entfernt werden, wenn das Fahrzeug für längere Zeit unbeaufsichtigt abgestellt wird.
- Halten Sie die Antenne zum Entfernen fest. Ziehen Sie nicht am Kabel, Halten Sie die Antenne zum Entfernen fest. Ziehen Sie nicht am Kabel, weil sie beschädigt und der Betrieb beeinträchtigt werden kann.
- Falls die GPS-Antenne an der Fahrzeugaußenseite installiert ist, muss sie zum Waschen des Fahrzeugs entfernt werden. (Falls Sie die Antenne zum Waschen nicht abnehmen, sollten Sie kein Wasser direkte auf die Kabel spritzen, um zu vermeiden, dass Wasser in das Fahrzeug eindringt.)
- Der Magnet der GPS-Antenne ist sehr stark. Beachten Sie die folgenden Punkte bei der Installation der Antenne.
 - Legen Sie die Antenne nicht auf den Boden oder auf schmutzige oder staubige Flächen. Anhaftender Eisenstaub kann die Fahrzeugkarosserie beschädigen.
 - Bringen Sie keine Uhren oder Magnetkarten in die Nähe der Antenne, weil sie beschädigt oder unbrauchbar gemacht werden können.

- 1 Wählen Sie eine ebene Stelle mit freier Sicht auf den Himmel auf dem Armaturenbrett.

Hinweis

- Die Stelle muss sich mindestens 50 cm vom Hauptgerät entfernt befinden. Andernfalls vermindert sich die GPS-Messgenauigkeit
- Bei der Installation der GPS-Antenne muss die Grundplatte verwendet werden. Falls keine Grundplatte verwendet wird, vermindert sich die Empfangsempfindlichkeit, was zu einer Beeinträchtigung der Positionierungsgenauigkeit führt.

- 2 Bringen Sie die Grundplatte auf dem Armaturenbrett an.
- 3 Bringen Sie die GPS-Antenne auf der Grundplatte an.

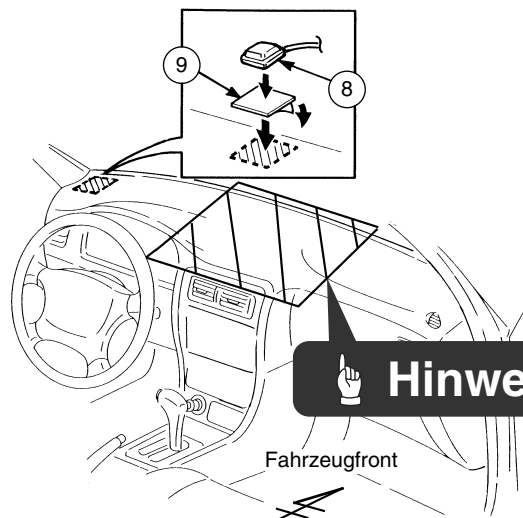

Hinweis

Hinweis

Bei der Installation der GPS-Antenne im Fahrzeug wird die GPS-Genauigkeit durch die Installationsposition und die Karosserieform des Fahrzeugs bestimmt. Die Genauigkeit ist normalerweise geringer, wenn die GPS-Antenne im Fahrzeug installiert wird.

- 4 Verlegen Sie das GPS-Antennenkabel zum Hauptgerät und sichern Sie es mit Isolierband oder Kabelbindern.

Hinweis

Schneiden Sie das Isolierband mit einer Schere in geeignete Stücke. Machen Sie das Gleiche für die restliche Installation.

Einbau der Hauptgerätes

- 1 Für einen richtigen Betrieb darf der Installationswinkel nicht mehr als 30 Grad betragen. Bei einem Winkel von mehr als 30 Grad kann die DVD/CD-Wiedergabe springen oder die DVD/CD nicht richtig ausgeworfen werden.

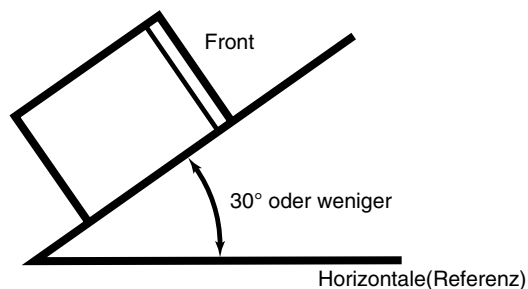

- 2 Die Tragehalterung entfernen.



Hinweis

Die entfernten Sechskantschrauben (Rot) werden später bei einer erneuten Installation wieder verwendet.

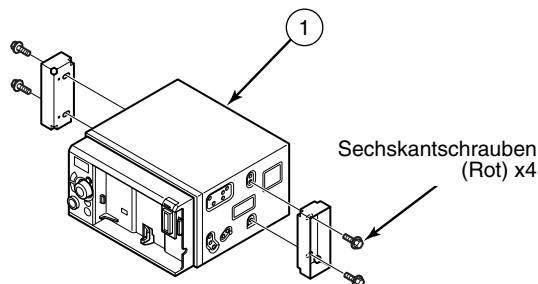

- 3 Entfernen Sie die Ablage und anderes Zubehör von der Mittelkonsole, um Platz für die Installation des Hauptgerätes zu schaffen.

- 4 Entfernen Sie die Einbauhalterungen für die Ablage.



Hinweis

- Binden Sie den losen Teil des am Hauptgerät angeschlossenen Kabels zusammen und sichern Sie das Kabel an einer freien Stelle, so dass es sich nicht bewegen kann oder die Funktion des Hauptgerätes oder von anderen Fahrzeugausrüstungen beeinträchtigt werden kann. Falls die Kabel nicht richtig gehandhabt werden, können Betriebsstörungen oder Kurzschlüsse verursacht werden, was wiederum einen Brand oder andere Unfälle auslösen kann.
- Schließen Sie alle Kabel vor der Installation des Hauptgerätes an.

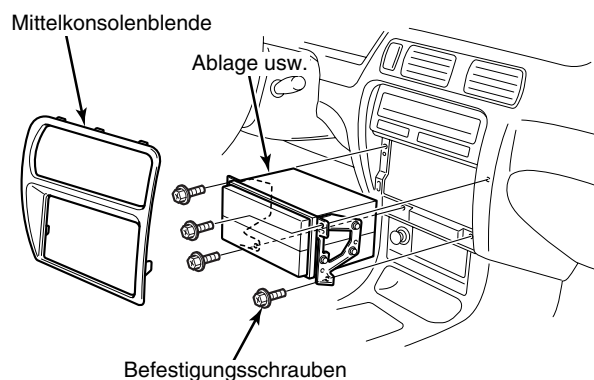

■ Installation des 2DIN-Installationssatzes (separat erhältlich)

Hinweis

Für Einzelheiten zur Installation wird auf die Bedienungsanleitung des Satzes (separat erhältlich) verwiesen.

■ Installation an einer vorhandenen Fahrzeughalterung oder einer Mehrzweckhalterung (wie in japanischen Fahrzeugen)

5 Bringen Sie die Halterungen am Hauptgerät an.

Hinweis

Verwenden Sie nur die mitgelieferten Schrauben (Rot: M5 x 8) für die Installation. Bei Verwendung von anderen Schrauben kann die Innenseite des Hauptgeräts beschädigt werden.

6 Bauen Sie das Hauptgerät im Fahrzeug ein.

Hinweis

- Bei Verwendung von Sechskantschrauben (Rot: M5 x 8) die vier Sechskantschrauben (Rot: M5 x 8) von der Halterungsinstallation und die vier Sechskantschrauben (Rot: M5 x 8) aus dem Zubehör verwenden.
- Bei der Installation dürfen das Hauptgeräteanzeigefeld und die Tasten nicht zu stark gedrückt werden. Dadurch kann das Hauptgerät beschädigt werden.

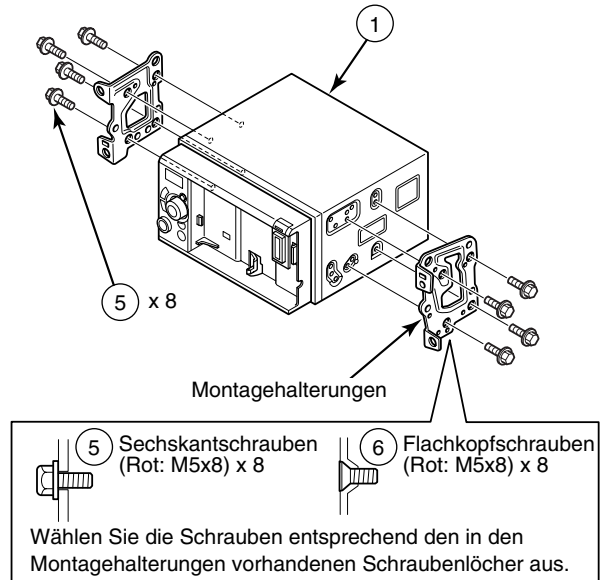

Betriebskontrolle nach der Installation

- 1 Installieren Sie PND am Gerät.

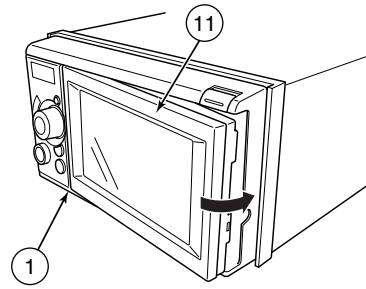

- 2 Stecken Sie den Zündschlüssel ein und lassen Sie den Motor an.



Hinweis

- Stellen Sie den Zündschlüssel nicht auf "ACC" oder "OFF" und nehmen Sie keine Bedienungen am Gerät vor solange der Navigationsbildschirm noch nicht erscheint.
- Kontrollieren Sie vor dem Anlassen des Motors, ob die richtige Schaltposition eingestellt ist und ob der Bereich um das Fahrzeug frei ist.

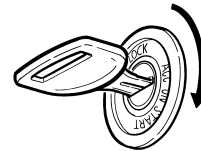

- 3 Kontrollieren Sie den Anschlussstatus der einzelnen Signale an einer gut sichtbaren Stelle.

- 4 Verwenden Sie die in der unteren rechten Ecke der Karte eingeblendeten "GPS-Signalanzeige", um die Signalempfangbedingungen zu kontrollieren.

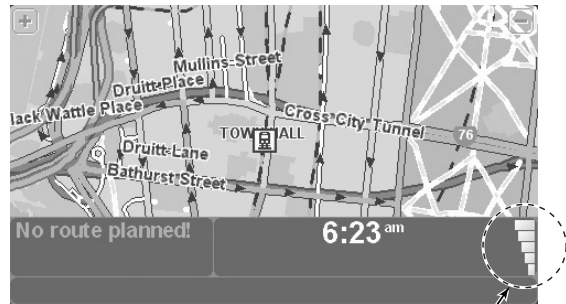

Kontrollieren Sie, ob die Anzeige weiß ist.

"ECLIPSE" ist ein eingetragenes
Warenzeichen von FUJITSU TEN LIMITED
in 54 Ländern.